

08 06 20
02-18/130

В Омский городской совет

от Местной религиозной организации «Приход храма
Сошествия Святого Духа города Омска Омской
Епархии Русской Православной Церкви (Московский
Патриархат)»,

Место нахождения постоянно действующего
исполнительного органа Прихода (Приходского совета):
644027, г. Омск, проспект Космический д. 19
тел. +7 (913) 977 2124,
ОГРН 1105500001595, ИНН5506074888

ЗАЯВЛЕНИЕ

юридического лица

**о предоставлении в собственность здания и земельного участка без
проведения торгов**

Прошу предоставить Местной религиозной организации «Приход храма Сошествия Святого Духа города Омска Омской Епархии Русской Православной Церкви (Московский Патриархат)» в собственность здание, расположенное по адресу г. Омск, просп. Космический, дом 19 (литера Б, Б1), кадастровый номер 55:36:000000:18755, и земельный участок с кадастровым номером 55:36:120302:4936 без проведения торгов на основании подпункта ст. 12 Федерального закона от 30.11.2010 N 327-ФЗ (ред. от 23.06.2014) "О передаче религиозным организациям имущества религиозного назначения, находящегося в государственной или муниципальной собственности" и пункта 2 ст. 39.5 Земельного кодекса Российской Федерации. Здание было передано в пользование религиозной организации в 2002 году для осуществления и обеспечения ее деятельности и с тех пор непрерывно находится в безвозмездном пользовании религиозной организации.

Вид права, на котором заявитель желает приобрести здание и земельный участок – в собственность.

Цель использования здания и земельного участка – эксплуатация объекта недвижимости религиозной организацией.

Почтовый адрес и (или) адрес электронной почты, телефон для связи с заявителем Место нахождения постоянно действующего исполнительного органа Прихода (Приходского совета): 644027, г. Омск, проспект Космический д. 19, корп. А, тел. +7 (913) 977 2124.

Результат предоставления муниципальной услуги прошу вручить на бумажном носителе представителю Прихода по доверенности.

Приложения:

1. Копия Договора 20309/6м от 01.01.2002г. со всеми приложениями.
2. Копия Договора 32952/6-б от 01.01.2006г. со всеми приложениями.

ПОДЛЕЖИТ ВОЗВРАТУ
в ПРИЕМНУЮ
КОМНАТУ
Омского городского Совета

3. Копия Договора 34431/6-б от 02.04.2007г. со всеми приложениями.
4. Копия Договора 39541/6-б от 29.04.2011г. со всеми приложениями.
5. Копия Договора 41736/6б от 24.05.2013г. со всеми приложениями.
6. Копия Договора 42256/6б от 25.04.2014г. со всеми приложениями.
7. Копия Договора 44151/6б от 26.01.2017г. со всеми приложениями.
8. Копия Договора № 45020/6Б от 02.02.2018г. со всеми приложениями
9. Копия Договора 45931/6-б, зарег. 25.07.2019г. со всеми приложениями.
10. Копия Договора 46621/6-б
11. Копия Договора Д-0-14-11647-Б от 29.11.2018
12. Копия выписки из ЕГРН на земельный участок
13. Копия свидетельства о государственной регистрации Местной религиозной организации «Приход храма Сошествия Святого Духа города Омска Омской Епархии Русской Православной Церкви (Московский Патриархат)» от 26.02.2010г.
14. Копия свидетельства о государственной регистрации Местной религиозной организации «Приход храма Сошествия Святого Духа города Омска Омской Епархии Русской Православной Церкви (Московский Патриархат)» от 26.02.2016г.
15. Выписка из ЕГРЮЛ приход Храма Сошествия Святого духа
16. Выписка из ЕГРЮЛ приход Храма Преподобного Ефрема Сирина
17. Копия и подлинник устава Местной религиозной организации «Приход храма Сошествия Святого Духа города Омска Омской Епархии Русской Православной Церкви (Московский Патриархат)»
18. Сообщение по форме Приложения № 4, содержащее перечень недвижимости на земельном участке
19. Документ, подтверждающий согласие вышестоящего руководящего органа (центра) на передачу имущества религиозного назначения религиозной организации, подавшей заявление о передаче такого имущества.
20. Копия и подлинник устава Религиозной организации «Омская Епархия РПЦ (Московский патриархат)».
21. Копия свидетельства о регистрации Религиозной организации «Омская Епархия РПЦ (Московский патриархат)»
22. Копия свидетельства о регистрации Религиозной организации «Омская Епархия РПЦ (Московский патриархат)» 2012
23. Выписка из ЕГРЮЛ Религиозной организации «Омская Епархия РПЦ (Московский патриархат)»

**Настоятель
Местной религиозной организации
«Приход храма
Сошествия Святого Духа
города Омска
Омской Епархии Русской
Православной Церкви (
Московский Патриархат)»**

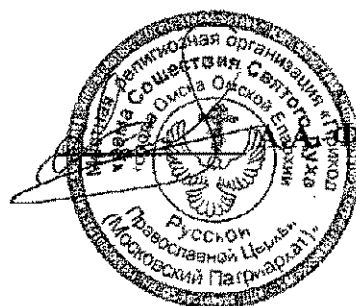

А. Филимонов

ВЫПИСКА
из Единого государственного реестра юридических лиц

27.05.2020

№ ЮЭ9965-20-
63050794

дата формирования выписки

Настоящая выписка содержит сведения о юридическом лице

**МЕСТНАЯ РЕЛИГИОЗНАЯ ОРГАНИЗАЦИЯ "ПРИХОД ХРАМА СОШЕСТВИЯ СВЯТОГО
ДУХА ГОРОДА ОМСКА ОМСКОЙ ЕПАРХИИ РУССКОЙ ПРАВОСЛАВНОЙ ЦЕРКВИ
(МОСКОВСКИЙ ПАТРИАРХАТ)"**

полное наименование юридического лица

ОГРН 1 1 0 5 5 0 0 0 0 1 5 9 5

включенные в Единый государственный реестр юридических лиц по состоянию на

« 27 » мая 20 20 г.
число месяц прописью год

№ п/п	Наименование показателя	Значение показателя
1	2	3
Наименование		
1	Полное наименование	МЕСТНАЯ РЕЛИГИОЗНАЯ ОРГАНИЗАЦИЯ "ПРИХОД ХРАМА СОШЕСТВИЯ СВЯТОГО ДУХА ГОРОДА ОМСКА ОМСКОЙ ЕПАРХИИ РУССКОЙ ПРАВОСЛАВНОЙ ЦЕРКВИ (МОСКОВСКИЙ ПАТРИАРХАТ)"
2	ГРН и дата внесения в ЕГРЮЛ записи, содержащей указанные сведения	2165543180625 24.02.2016
Адрес (место нахождения)		
3	Почтовый индекс	644027
4	Субъект Российской Федерации	ОБЛАСТЬ ОМСКАЯ
5	Город (волость и т.п.)	ГОРОД ОМСК
6	Улица (проспект, переулок и т.д.)	ПРОСПЕКТ КОСМИЧЕСКИЙ
7	Дом (владение и т.п.)	19
8	Корпус (строение и т.п.)	А
9	ГРН и дата внесения в ЕГРЮЛ записи, содержащей указанные сведения	1105500001595 12.08.2010
Сведения о регистрации		
10	Способ образования	Создание юридического лица
11	ОГРН	1105500001595
12	Дата регистрации	12.08.2010
13	ГРН и дата внесения в ЕГРЮЛ записи, содержащей указанные сведения	1105500001595 12.08.2010
Сведения о регистрирующем органе по месту нахождения юридического лица		
14	Наименование регистрирующего органа	Межрайонная инспекция Федеральной налоговой службы № 12 по Омской области

15	Адрес регистрирующего органа	,644010,,, Омск г., Маршала Жукова ул, д 72, корп 1,
16	ГРН и дата внесения в ЕГРЮЛ записи, содержащей указанные сведения	2115500093476 11.08.2011
Сведения об учете в налоговом органе		
17	ИНН	5506074888
18	КПП	550601001
19	Дата постановки на учет	12.08.2010
20	Наименование налогового органа	Инспекция Федеральной налоговой службы по Октябрьскому административному округу г. Омска
21	ГРН и дата внесения в ЕГРЮЛ записи, содержащей указанные сведения	2105500020921 20.08.2010
Сведения о регистрации в качестве страхователя в территориальном органе Пенсионного фонда Российской Федерации		
22	Регистрационный номер	065004092905
23	Дата регистрации	24.08.2010
24	Наименование территориального органа Пенсионного фонда	Государственное учреждение - Управление Пенсионного фонда РФ в Октябрьском административном округе г.Омска
25	ГРН и дата внесения в ЕГРЮЛ записи, содержащей указанные сведения	2115500012219 31.05.2011
Сведения о регистрации в качестве страхователя в исполнительном органе Фонда социального страхования Российской Федерации		
26	Регистрационный номер	550869608555081
27	Дата регистрации	23.08.2010
28	Наименование исполнительного органа Фонда социального страхования	Филиал №8 Государственного учреждения - Омского регионального отделения Фонда социального страхования Российской Федерации
29	ГРН и дата внесения в ЕГРЮЛ записи, содержащей указанные сведения	2105500024144 23.09.2010
Сведения о лице, имеющем право без доверенности действовать от имени юридического лица		
30	ГРН и дата внесения в ЕГРЮЛ сведений о данном лице	2115500008490 11.04.2011
31	Фамилия	ФИЛИМОНОВ
32	Имя	АЛЕКСАНДР
33	Отчество	АЛЕКСАНДРОВИЧ
34	ИНН	550401983723
35	ГРН и дата внесения в ЕГРЮЛ записи, содержащей указанные сведения	2115500008490 11.04.2011
36	Должность	Настоятель
37	ГРН и дата внесения в ЕГРЮЛ записи, содержащей указанные сведения	2115500008490 11.04.2011
Сведения об учредителях (участниках) юридического лица		
1		
38	ГРН и дата внесения в ЕГРЮЛ сведений о данном лице	1105500001595 12.08.2010

39	Фамилия	ЛЫЧАНКИНА
40	Имя	ЕЛЕНА
41	Отчество	ПАВЛОВНА
42	ИНН	550616771430
43	ГРН и дата внесения в ЕГРЮЛ записи, содержащей указанные сведения	1105500001595 12.08.2010
2		
44	ГРН и дата внесения в ЕГРЮЛ сведений о данном лице	1105500001595 12.08.2010
45	Фамилия	СИНИЦИНА
46	Имя	АЛЛА
47	Отчество	ПАВЛОВНА
48	ИНН	550410864240
49	ГРН и дата внесения в ЕГРЮЛ записи, содержащей указанные сведения	1105500001595 12.08.2010
3		
50	ГРН и дата внесения в ЕГРЮЛ сведений о данном лице	1105500001595 12.08.2010
51	Фамилия	ЖУРАВЛЕВА
52	Имя	ТАМАРА
53	Отчество	СЕРГЕЕВНА
54	ИНН	550604578110
55	ГРН и дата внесения в ЕГРЮЛ записи, содержащей указанные сведения	1105500001595 12.08.2010
4		
56	ГРН и дата внесения в ЕГРЮЛ сведений о данном лице	1105500001595 12.08.2010
57	Фамилия	ФОКИН
58	Имя	ПЕТР
59	Отчество	АНАТОЛЬЕВИЧ
60	ИНН	550605566502
61	ГРН и дата внесения в ЕГРЮЛ записи, содержащей указанные сведения	1105500001595 12.08.2010
5		
62	ГРН и дата внесения в ЕГРЮЛ сведений о данном лице	1105500001595 12.08.2010
63	Фамилия	ГОЛУБЦОВ
64	Имя	СЕРГЕЙ
65	Отчество	ВЛАДИМИРОВИЧ
66	ИНН	550200827570
67	ГРН и дата внесения в ЕГРЮЛ записи, содержащей указанные сведения	1105500001595 12.08.2010

6		
68	ГРН и дата внесения в ЕГРЮЛ сведений о данном лице	1105500001595 12.08.2010
69	Фамилия	ИВАНОВА
70	Имя	ГАЛИНА
71	Отчество	АЛЕКСАНДРОВНА
72	ИНН	550606016318
73	ГРН и дата внесения в ЕГРЮЛ записи, содержащей указанные сведения	1105500001595 12.08.2010
7		
74	ГРН и дата внесения в ЕГРЮЛ сведений о данном лице	1105500001595 12.08.2010
75	Фамилия	МОЛЯКА
76	Имя	АЛЕФТИНА
77	Отчество	ГРИГОРЬЕВНА
78	ИНН	550616817998
79	ГРН и дата внесения в ЕГРЮЛ записи, содержащей указанные сведения	1105500001595 12.08.2010
8		
80	ГРН и дата внесения в ЕГРЮЛ сведений о данном лице	1105500001595 12.08.2010
81	Фамилия	ПРОКОШИН
82	Имя	КОНСТАНТИН
83	Отчество	ДМИТРИЕВИЧ
84	ИНН	550405318100
85	ГРН и дата внесения в ЕГРЮЛ записи, содержащей указанные сведения	1105500001595 12.08.2010
9		
86	ГРН и дата внесения в ЕГРЮЛ сведений о данном лице	1105500001595 12.08.2010
87	Фамилия	МОЛЯКА
88	Имя	ПЕТР
89	Отчество	СТЕПАНОВИЧ
90	ИНН	550608494951
91	ГРН и дата внесения в ЕГРЮЛ записи, содержащей указанные сведения	1105500001595 12.08.2010
10		
92	ГРН и дата внесения в ЕГРЮЛ сведений о данном лице	1105500001595 12.08.2010
93	Фамилия	Буланкин
94	Имя	Владислав
95	Отчество	Леонидович
96	ИНН	550304380328

97	ГРН и дата внесения в ЕГРЮЛ записи, содержащей указанные сведения	2175543419357 21.07.2017
11		
98	ГРН и дата внесения в ЕГРЮЛ сведений о данном лице	1105500001595 12.08.2010
99	Фамилия	КАЙСАРОВА
100	Имя	ГАЛИНА
101	Отчество	РАШИДОВНА
102	ИНН	550615899236
103	ГРН и дата внесения в ЕГРЮЛ записи, содержащей указанные сведения	2185543289040 13.04.2018
12		
104	ГРН и дата внесения в ЕГРЮЛ сведений о данном лице	1105500001595 12.08.2010
105	Фамилия	КУЗНЕЦОВА
106	Имя	АННА
107	Отчество	АЛЕКСАНДРОВНА
108	ИНН	550409592288
109	ГРН и дата внесения в ЕГРЮЛ записи, содержащей указанные сведения	2205500119163 19.03.2020
Сведения о видах экономической деятельности по Общероссийскому классификатору видов экономической деятельности (ОКВЭД ОК 029-2014 КДЕС. Ред. 2)		
<i>Сведения об основном виде деятельности</i>		
110	Код и наименование вида деятельности	94.91 Деятельность религиозных организаций
111	ГРН и дата внесения в ЕГРЮЛ записи, содержащей указанные сведения	1105500001595 12.08.2010
Сведения о записях, внесенных в Единый государственный реестр юридических лиц		
1		
112	ГРН и дата внесения записи в ЕГРЮЛ	1105500001595 12.08.2010
113	Причина внесения записи в ЕГРЮЛ	Создание юридического лица
114	Наименование регистрирующего органа, которым запись внесена в ЕГРЮЛ	Управление Федеральной налоговой службы по Омской области
Сведения о документах, представленных при внесении записи в ЕГРЮЛ		
115	Наименование документа	Сопроводительное письмо
116	Номер документа	03/5126
117	Дата документа	05.08.2010
118	Наименование документа	Распоряжение
119	Номер документа	914
120	Дата документа	05.08.2010

121	Наименование документа	РН0001 Заявление о создании НО
122	Номер документа	757А
123	Дата документа	05.08.2010
124	Наименование документа	Устав ЮЛ
125	Дата документа	13.03.2010
126	Наименование документа	Документ об оплате государственной пошлины
127	Номер документа	317649827
128	Дата документа	06.07.2010
129	Наименование документа	Протокол
130	Номер документа	1
131	Дата документа	13.03.2010
132	Наименование документа	Справка
133	Номер документа	224
134	Дата документа	11.06.2010
135	Наименование документа	Список лиц, создающих организацию
136	Наименование документа	Гарантийное письмо
137	Дата документа	13.03.2010
138	Наименование документа	Указ
139	Номер документа	376
140	Дата документа	13.12.2008
141	Наименование документа	Основы вероучения и практики православных религиозных организаций
	Сведения о свидетельстве, подтверждающем факт внесения записи в ЕГРЮЛ	
142	Серия, номер и дата выдачи свидетельства	55 003521194 12.08.2010
2		
143	ГРН и дата внесения записи в ЕГРЮЛ	2105500020921 20.08.2010
144	Причина внесения записи в ЕГРЮЛ	Представление сведений об учете юридического лица в налоговом органе
145	Наименование регистрирующего органа, которым запись внесена в ЕГРЮЛ	Управление Федеральной налоговой службы по Омской области
3		
146	ГРН и дата внесения записи в ЕГРЮЛ	2105500024144 23.09.2010

147	Причина внесения записи в ЕГРЮЛ	Представление сведений о регистрации юридического лица в качестве страхователя в исполнительном органе Фонда социального страхования Российской Федерации
148	Наименование регистрирующего органа, которым запись внесена в ЕГРЮЛ	Управление Федеральной налоговой службы по Омской области
4		
149	ГРН и дата внесения записи в ЕГРЮЛ	2115500008490 11.04.2011
150	Причина внесения записи в ЕГРЮЛ	Изменение сведений о юридическом лице, содержащихся в Едином государственном реестре юридических лиц
151	Наименование регистрирующего органа, которым запись внесена в ЕГРЮЛ	Управление Федеральной налоговой службы по Омской области
	Сведения о документах, представленных при внесении записи в ЕГРЮЛ	
152	Наименование документа	письмо
153	Номер документа	03/1920
154	Дата документа	04.04.2011
155	Наименование документа	Решение о регистрации, принятое органом Минюста России
156	Номер документа	436
157	Дата документа	04.04.2011
158	Наименование документа	РН0004 Заявление об изм.сведений, не связанных с учред.документов
159	Наименование документа	указ
160	Номер документа	106
161	Дата документа	21.03.2011
	Сведения о свидетельстве, подтверждающем факт внесения записи в ЕГРЮЛ	
162	Серия, номер и дата выдачи свидетельства	55 003681070 11.04.2011
5		
163	ГРН и дата внесения записи в ЕГРЮЛ	2115500012219 31.05.2011
164	Причина внесения записи в ЕГРЮЛ	Представление сведений о регистрации юридического лица в качестве страхователя в территориальном органе Пенсионного фонда Российской Федерации
165	Наименование регистрирующего органа, которым запись внесена в ЕГРЮЛ	Управление Федеральной налоговой службы по Омской области
6		
166	ГРН и дата внесения записи в ЕГРЮЛ	2165543180625 24.02.2016

167	Причина внесения записи в ЕГРЮЛ	Государственная регистрация изменений, внесенных в учредительные документы юридического лица, связанных с внесением изменений в сведения о юридическом лице, содержащиеся в Едином государственном реестре юридических лиц, на основании заявления
168	Наименование регистрирующего органа, которым запись внесена в ЕГРЮЛ	Межрайонная инспекция Федеральной налоговой службы № 12 по Омской области
	Сведения о документах, представленных при внесении записи в ЕГРЮЛ	
169	Наименование документа	(Р13001) ЗАЯВЛЕНИЕ ОБ ИЗМ.СВЕДЕНИЙ, ВНОСИМЫХ В УЧ.ДОКУМ.НО
170	Наименование документа	ПИСЬМО
171	Номер документа	55/03-766
172	Дата документа	16.02.2016
173	Наименование документа	РАСПОРЯЖЕНИЕ
174	Номер документа	172
175	Дата документа	16.02.2016
176	Наименование документа	УСТАВ ЮЛ В НОВОЙ РЕДАКЦИИ
177	Наименование документа	ПРОТОКОЛ
178	Номер документа	1
179	Дата документа	22.03.2015
180	Наименование документа	ОСНОВЫ ВЕРОУЧЕНИЯ
	7	
181	ГРН и дата внесения записи в ЕГРЮЛ	2175543419357 21.07.2017
182	Причина внесения записи в ЕГРЮЛ	Представление сведений о выдаче или замене документов, удостоверяющих личность гражданина Российской Федерации на территории Российской Федерации
183	Наименование регистрирующего органа, которым запись внесена в ЕГРЮЛ	Межрайонная инспекция Федеральной налоговой службы № 12 по Омской области
	8	
184	ГРН и дата внесения записи в ЕГРЮЛ	2185543234226 10.04.2018
185	Причина внесения записи в ЕГРЮЛ	Представление сведений о выдаче или замене документов, удостоверяющих личность гражданина Российской Федерации на территории Российской Федерации
186	Наименование регистрирующего органа, которым запись внесена в ЕГРЮЛ	Межрайонная инспекция Федеральной налоговой службы № 12 по Омской области

9		
187	ГРН и дата внесения записи в ЕГРЮЛ	2185543289040 13.04.2018
188	Причина внесения записи в ЕГРЮЛ	Представление сведений о выдаче или замене документов, удостоверяющих личность гражданина Российской Федерации на территории Российской Федерации
189	Наименование регистрирующего органа, которым запись внесена в ЕГРЮЛ	Межрайонная инспекция Федеральной налоговой службы № 12 по Омской области
10		
190	ГРН и дата внесения записи в ЕГРЮЛ	2205500119163 19.03.2020
191	Причина внесения записи в ЕГРЮЛ	Представление сведений о выдаче или замене документов, удостоверяющих личность гражданина Российской Федерации на территории Российской Федерации
192	Наименование регистрирующего органа, которым запись внесена в ЕГРЮЛ	Межрайонная инспекция Федеральной налоговой службы № 12 по Омской области

Выписка сформирована с использованием сервиса «Предоставление сведений из ЕГРЮЛ/ЕГРИП», размещенного на официальном сайте ФНС России в сети Интернет по адресу: <https://egrul.nalog.ru>

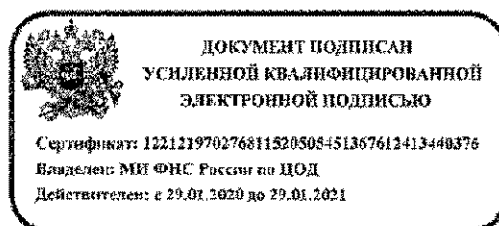

Выписка из Единого государственного реестра юридических лиц в электронной форме, подписанная усиленной квалифицированной электронной подписью, равнозначна выписке на бумажном носителе, подписанной собственноручной подписью должностного лица налогового органа и заверенной печатью налогового органа (пункты 1 и 3 статьи 6 Федерального закона от 6 апреля 2011 г. № 63-ФЗ «Об электронной подписи»).



МИНИСТЕРСТВО ЮСТИЦИИ РОССИЙСКОЙ ФЕДЕРАЦИИ

СВИДЕТЕЛЬСТВО

о государственной регистрации некоммерческой организации

Местная религиозная организация «Приход храма Сошествия Святого Духа города Омска Омской Епархии Русской Православной Церкви (Московский Патриархат)»

(полное наименование некоммерческой организации)

644027, г. Омск, проспект Космический, д. 19, корп. А

(адрес (место нахождения) некоммерческой организации)

Решение о государственной регистрации некоммерческой организации при создании принято «05» августа 2010 г.

Управление Министерства юстиции Российской Федерации по Омской области

(наименование уполномоченного органа, принявшего решение о государственной регистрации)

Запись о некоммерческой организации внесена в Единый государственный реестр юридических лиц «12» августа 2010 г. за основным

государственным регистрационным номером:

1105500001595

Исполняющий обязанности

начальника Управления

(должность уполномоченного лица органа,

Министерства юстиции Российской Федерации

по Омской области

принявшего решение о государственной регистрации)



Д.К. Жемалдинов

(фамилия, инициалы)

Учетный №

5511010330

дата выдачи

«26»

февраля

2016 г.

Ранее выданное свидетельство о государственной регистрации некоммерческой организации от «13» августа 2010 г. не применяется в связи с выдачей настоящего свидетельства.



МИНИСТЕРСТВО ЮСТИЦИИ РОССИЙСКОЙ ФЕДЕРАЦИИ

СВИДЕТЕЛЬСТВО

о государственной регистрации некоммерческой организации

Местная религиозная организация православного Прихода храма во имя Святого Духа г. Омска Омской и Тарской Епархии Русской Православной Церкви (Московский Патриархат)
(полное наименование некоммерческой организации)

644027, г.Омск, Проспект Космический, д.19, корп. А
(адрес (место нахождения) некоммерческой организации)

Решение о государственной регистрации некоммерческой организации при создании принято "05" августа 2010 г.

Управление Министерства юстиции Российской Федерации по Омской области
(наименование уполномоченного органа, принявшего решение о государственной регистрации)

Запись о некоммерческой организации внесена в Единый государственный реестр юридических лиц "12" августа 2010 г. за основным:

государственным регистрационным номером:

1 1 0 5 5 0 0 0 0 1 5 9 5

Временно исполняющий
обязанности начальника Управления

(должность уполномоченного лица органа,

Министерства юстиции Российской Федерации
по Омской области

принявшего решение о государственной
регистрации)

(подпись) М.П.

В.Е. Букреев
(Фамилия,
инициалы)

Учетный №

5 5 1 1 0 1 0 3 3 0

дата выдачи

"13" августа 2010 г.

08 06 20
02-18/130

В Омский городской совет

от Местной религиозной организации «Приход храма
Сошествия Святого Духа города Омска Омской
Епархии Русской Православной Церкви (Московский
Патриархат)»,

Место нахождения постоянно действующего
исполнительного органа Прихода (Приходского совета):
644027, г. Омск, проспект Космический д. 19
тел. +7 (913) 977 2124,
ОГРН 1105500001595, ИНН5506074888

ЗАЯВЛЕНИЕ

юридического лица

о предоставлении в собственность здания и земельного участка без
проведения торгов

Прошу предоставить Местной религиозной организации «Приход храма Сошествия Святого Духа города Омска Омской Епархии Русской Православной Церкви (Московский Патриархат)» в собственность здание, расположенное по адресу г. Омск, просп. Космический, дом 19 (литера Б, Б1), кадастровый номер 55:36:000000:18755, и земельный участок с кадастровым номером 55:36:120302:4936 без проведения торгов на основании подпункта ст. 12 Федерального закона от 30.11.2010 N 327-ФЗ (ред. от 23.06.2014) "О передаче религиозным организациям имущества религиозного назначения, находящегося в государственной или муниципальной собственности" и пункта 2 ст. 39.5 Земельного кодекса Российской Федерации. Здание было передано в пользование религиозной организации в 2002 году для осуществления и обеспечения ее деятельности и с тех пор непрерывно находится в безвозмездном пользовании религиозной организации.

Вид права, на котором заявитель желает приобрести здание и земельный участок – в собственность.

Цель использования здания и земельного участка – эксплуатация объекта недвижимости религиозной организацией.

Почтовый адрес и (или) адрес электронной почты, телефон для связи с заявителем Место нахождения постоянно действующего исполнительного органа Прихода (Приходского совета): 644027, г. Омск, проспект Космический д. 19, корп. А, тел. +7 (913) 977 2124.

Результат предоставления муниципальной услуги прошу вручить на бумажном носителе представителю Прихода по доверенности.

Приложения:

1. Копия Договора 20309/6м от 01.01.2002г. со всеми приложениями.
2. Копия Договора 32952/6-б от 01.01.2006г. со всеми приложениями.

ПОДЛЕЖИТ ВОЗВРАТУ
в ПРИЕМНУЮ
КОМНАТУ
Омского городского Совета

ВЫПИСКА
из Единого государственного реестра юридических лиц

27.05.2020

№ ЮЭ9965-20-63050794

дата формирования выписки

Настоящая выписка содержит сведения о юридическом лице

МЕСТНАЯ РЕЛИГИОЗНАЯ ОРГАНИЗАЦИЯ "ПРИХОД ХРАМА СОШЕСТВИЯ СВЯТОГО ДУХА ГОРОДА ОМСКА ОМСКОЙ ЕПАРХИИ РУССКОЙ ПРАВОСЛАВНОЙ ЦЕРКВИ (МОСКОВСКИЙ ПАТРИАРХАТ)"

полное наименование юридического лица

ОГРН 11105500001595

включенные в Единый государственный реестр юридических лиц по состоянию на

« 27 » мая 20 20 г.
число месяц прописью год

№ п/п	Наименование показателя	Значение показателя
1	2	3
Наименование		
1	Полное наименование	МЕСТНАЯ РЕЛИГИОЗНАЯ ОРГАНИЗАЦИЯ "ПРИХОД ХРАМА СОШЕСТВИЯ СВЯТОГО ДУХА ГОРОДА ОМСКА ОМСКОЙ ЕПАРХИИ РУССКОЙ ПРАВОСЛАВНОЙ ЦЕРКВИ (МОСКОВСКИЙ ПАТРИАРХАТ)"
2	ГРН и дата внесения в ЕГРЮЛ записи, содержащей указанные сведения	2165543180625 24.02.2016
Адрес (место нахождения)		
3	Почтовый индекс	644027
4	Субъект Российской Федерации	ОБЛАСТЬ ОМСКАЯ
5	Город (волость и т.п.)	ГОРОД ОМСК
6	Улица (проспект, переулок и т.д.)	ПРОСПЕКТ КОСМИЧЕСКИЙ
7	Дом (владение и т.п.)	19
8	Корпус (строение и т.п.)	А
9	ГРН и дата внесения в ЕГРЮЛ записи, содержащей указанные сведения	1105500001595 12.08.2010
Сведения о регистрации		
10	Способ образования	Создание юридического лица
11	ОГРН	1105500001595
12	Дата регистрации	12.08.2010
13	ГРН и дата внесения в ЕГРЮЛ записи, содержащей указанные сведения	1105500001595 12.08.2010
Сведения о регистрирующем органе по месту нахождения юридического лица		
14	Наименование регистрирующего органа	Межрайонная инспекция Федеральной налоговой службы № 12 по Омской области

15	Адрес регистрирующего органа	,644010,,, Омск г., Маршала Жукова ул, д 72, корп 1,
16	ГРН и дата внесения в ЕГРЮЛ записи, содержащей указанные сведения	2115500093476 11.08.2011
Сведения об учете в налоговом органе		
17	ИНН	5506074888
18	КПП	550601001
19	Дата постановки на учет	12.08.2010
20	Наименование налогового органа	Инспекция Федеральной налоговой службы по Октябрьскому административному округу г. Омска
21	ГРН и дата внесения в ЕГРЮЛ записи, содержащей указанные сведения	2105500020921 20.08.2010
Сведения о регистрации в качестве страхователя в территориальном органе Пенсионного фонда Российской Федерации		
22	Регистрационный номер	065004092905
23	Дата регистрации	24.08.2010
24	Наименование территориального органа Пенсионного фонда	Государственное учреждение - Управление Пенсионного фонда РФ в Октябрьском административном округе г.Омска
25	ГРН и дата внесения в ЕГРЮЛ записи, содержащей указанные сведения	2115500012219 31.05.2011
Сведения о регистрации в качестве страхователя в исполнительном органе Фонда социального страхования Российской Федерации		
26	Регистрационный номер	550869608555081
27	Дата регистрации	23.08.2010
28	Наименование исполнительного органа Фонда социального страхования	Филиал №8 Государственного учреждения - Омского регионального отделения Фонда социального страхования Российской Федерации
29	ГРН и дата внесения в ЕГРЮЛ записи, содержащей указанные сведения	2105500024144 23.09.2010
Сведения о лице, имеющем право без доверенности действовать от имени юридического лица		
30	ГРН и дата внесения в ЕГРЮЛ сведений о данном лице	2115500008490 11.04.2011
31	Фамилия	ФИЛИМОНОВ
32	Имя	АЛЕКСАНДР
33	Отчество	АЛЕКСАНДРОВИЧ
34	ИНН	550401983723
35	ГРН и дата внесения в ЕГРЮЛ записи, содержащей указанные сведения	2115500008490 11.04.2011
36	Должность	Настоятель
37	ГРН и дата внесения в ЕГРЮЛ записи, содержащей указанные сведения	2115500008490 11.04.2011
Сведения об учредителях (участниках) юридического лица		
1		
38	ГРН и дата внесения в ЕГРЮЛ сведений о данном лице	1105500001595 12.08.2010

39	Фамилия	ЛЫЧАНКИНА
40	Имя	ЕЛЕНА
41	Отчество	ПАВЛОВНА
42	ИНН	550616771430
43	ГРН и дата внесения в ЕГРЮЛ записи, содержащей указанные сведения	1105500001595 12.08.2010
2		
44	ГРН и дата внесения в ЕГРЮЛ сведений о данном лице	1105500001595 12.08.2010
45	Фамилия	СИНИЦИНА
46	Имя	АЛЛА
47	Отчество	ПАВЛОВНА
48	ИНН	550410864240
49	ГРН и дата внесения в ЕГРЮЛ записи, содержащей указанные сведения	1105500001595 12.08.2010
3		
50	ГРН и дата внесения в ЕГРЮЛ сведений о данном лице	1105500001595 12.08.2010
51	Фамилия	ЖУРАВЛЕВА
52	Имя	ТАМАРА
53	Отчество	СЕРГЕЕВНА
54	ИНН	550604578110
55	ГРН и дата внесения в ЕГРЮЛ записи, содержащей указанные сведения	1105500001595 12.08.2010
4		
56	ГРН и дата внесения в ЕГРЮЛ сведений о данном лице	1105500001595 12.08.2010
57	Фамилия	ФОКИН
58	Имя	ПЕТР
59	Отчество	АНАТОЛЬЕВИЧ
60	ИНН	550605566502
61	ГРН и дата внесения в ЕГРЮЛ записи, содержащей указанные сведения	1105500001595 12.08.2010
5		
62	ГРН и дата внесения в ЕГРЮЛ сведений о данном лице	1105500001595 12.08.2010
63	Фамилия	ГОЛУБЦОВ
64	Имя	СЕРГЕЙ
65	Отчество	ВЛАДИМИРОВИЧ
66	ИНН	550200827570
67	ГРН и дата внесения в ЕГРЮЛ записи, содержащей указанные сведения	1105500001595 12.08.2010

6		
68	ГРН и дата внесения в ЕГРЮЛ сведений о данном лице	1105500001595 12.08.2010
69	Фамилия	ИВАНОВА
70	Имя	ГАЛИНА
71	Отчество	АЛЕКСАНДРОВНА
72	ИНН	550606016318
73	ГРН и дата внесения в ЕГРЮЛ записи, содержащей указанные сведения	1105500001595 12.08.2010
7		
74	ГРН и дата внесения в ЕГРЮЛ сведений о данном лице	1105500001595 12.08.2010
75	Фамилия	МОЛЯКА
76	Имя	АЛЕФТИНА
77	Отчество	ГРИГОРЬЕВНА
78	ИНН	550616817998
79	ГРН и дата внесения в ЕГРЮЛ записи, содержащей указанные сведения	1105500001595 12.08.2010
8		
80	ГРН и дата внесения в ЕГРЮЛ сведений о данном лице	1105500001595 12.08.2010
81	Фамилия	ПРОКОШИН
82	Имя	КОНСТАНТИН
83	Отчество	ДМИТРИЕВИЧ
84	ИНН	550405318100
85	ГРН и дата внесения в ЕГРЮЛ записи, содержащей указанные сведения	1105500001595 12.08.2010
9		
86	ГРН и дата внесения в ЕГРЮЛ сведений о данном лице	1105500001595 12.08.2010
87	Фамилия	МОЛЯКА
88	Имя	ПЕТР
89	Отчество	СТЕПАНОВИЧ
90	ИНН	550608494951
91	ГРН и дата внесения в ЕГРЮЛ записи, содержащей указанные сведения	1105500001595 12.08.2010
10		
92	ГРН и дата внесения в ЕГРЮЛ сведений о данном лице	1105500001595 12.08.2010
93	Фамилия	Буланкин
94	Имя	Владислав
95	Отчество	Леонидович
96	ИНН	550304380328

97	ГРН и дата внесения в ЕГРЮЛ записи, содержащей указанные сведения	2175543419357 21.07.2017
11		
98	ГРН и дата внесения в ЕГРЮЛ сведений о данном лице	1105500001595 12.08.2010
99	Фамилия	КАЙСАРОВА
100	Имя	ГАЛИНА
101	Отчество	РАШИДОВНА
102	ИНН	550615899236
103	ГРН и дата внесения в ЕГРЮЛ записи, содержащей указанные сведения	2185543289040 13.04.2018
12		
104	ГРН и дата внесения в ЕГРЮЛ сведений о данном лице	1105500001595 12.08.2010
105	Фамилия	КУЗНЕЦОВА
106	Имя	АННА
107	Отчество	АЛЕКСАНДРОВНА
108	ИНН	550409592288
109	ГРН и дата внесения в ЕГРЮЛ записи, содержащей указанные сведения	2205500119163 19.03.2020
Сведения о видах экономической деятельности по Общероссийскому классификатору видов экономической деятельности (ОКВЭД ОК 029-2014 КДЕС. Ред. 2)		
<i>Сведения об основном виде деятельности</i>		
110	Код и наименование вида деятельности	94.91 Деятельность религиозных организаций
111	ГРН и дата внесения в ЕГРЮЛ записи, содержащей указанные сведения	1105500001595 12.08.2010
Сведения о записях, внесенных в Единый государственный реестр юридических лиц		
1		
112	ГРН и дата внесения записи в ЕГРЮЛ	1105500001595 12.08.2010
113	Причина внесения записи в ЕГРЮЛ	Создание юридического лица
114	Наименование регистрирующего органа, которым запись внесена в ЕГРЮЛ	Управление Федеральной налоговой службы по Омской области
Сведения о документах, представленных при внесении записи в ЕГРЮЛ		
115	Наименование документа	Сопроводительное письмо
116	Номер документа	03/5126
117	Дата документа	05.08.2010
118	Наименование документа	Распоряжение
119	Номер документа	914
120	Дата документа	05.08.2010

121	Наименование документа	РН0001 Заявление о создании НО
122	Номер документа	757А
123	Дата документа	05.08.2010
124	Наименование документа	Устав ЮЛ
125	Дата документа	13.03.2010
126	Наименование документа	Документ об оплате государственной пошлины
127	Номер документа	317649827
128	Дата документа	06.07.2010
129	Наименование документа	Протокол
130	Номер документа	1
131	Дата документа	13.03.2010
132	Наименование документа	Справка
133	Номер документа	224
134	Дата документа	11.06.2010
135	Наименование документа	Список лиц, создающих организацию
136	Наименование документа	Гарантийное письмо
137	Дата документа	13.03.2010
138	Наименование документа	Указ
139	Номер документа	376
140	Дата документа	13.12.2008
141	Наименование документа	Основы вероучения и практики православных религиозных организаций
	Сведения о свидетельстве, подтверждающем факт внесения записи в ЕГРЮЛ	
142	Серия, номер и дата выдачи свидетельства	55 003521194 12.08.2010
2		
143	ГРН и дата внесения записи в ЕГРЮЛ	2105500020921 20.08.2010
144	Причина внесения записи в ЕГРЮЛ	Представление сведений об учете юридического лица в налоговом органе
145	Наименование регистрирующего органа, которым запись внесена в ЕГРЮЛ	Управление Федеральной налоговой службы по Омской области
3		
146	ГРН и дата внесения записи в ЕГРЮЛ	2105500024144 23.09.2010

147	Причина внесения записи в ЕГРЮЛ	Представление сведений о регистрации юридического лица в качестве страхователя в исполнительном органе Фонда социального страхования Российской Федерации
148	Наименование регистрирующего органа, которым запись внесена в ЕГРЮЛ	Управление Федеральной налоговой службы по Омской области
4		
149	ГРН и дата внесения записи в ЕГРЮЛ	2115500008490 11.04.2011
150	Причина внесения записи в ЕГРЮЛ	Изменение сведений о юридическом лице, содержащихся в Едином государственном реестре юридических лиц
151	Наименование регистрирующего органа, которым запись внесена в ЕГРЮЛ	Управление Федеральной налоговой службы по Омской области
	Сведения о документах, представленных при внесении записи в ЕГРЮЛ	
152	Наименование документа	письмо
153	Номер документа	03/1920
154	Дата документа	04.04.2011
155	Наименование документа	Решение о регистрации, принятое органом Минюста России
156	Номер документа	436
157	Дата документа	04.04.2011
158	Наименование документа	РН0004 Заявление об изм.сведений, не связанных с учред.документов
159	Наименование документа	указ
160	Номер документа	106
161	Дата документа	21.03.2011
	Сведения о свидетельстве, подтверждающем факт внесения записи в ЕГРЮЛ	
162	Серия, номер и дата выдачи свидетельства	55 003681070 11.04.2011
5		
163	ГРН и дата внесения записи в ЕГРЮЛ	2115500012219 31.05.2011
164	Причина внесения записи в ЕГРЮЛ	Представление сведений о регистрации юридического лица в качестве страхователя в территориальном органе Пенсионного фонда Российской Федерации
165	Наименование регистрирующего органа, которым запись внесена в ЕГРЮЛ	Управление Федеральной налоговой службы по Омской области
6		
166	ГРН и дата внесения записи в ЕГРЮЛ	2165543180625 24.02.2016

167	Причина внесения записи в ЕГРЮЛ	Государственная регистрация изменений, внесенных в учредительные документы юридического лица, связанных с внесением изменений в сведения о юридическом лице, содержащиеся в Едином государственном реестре юридических лиц, на основании заявления
168	Наименование регистрирующего органа, которым запись внесена в ЕГРЮЛ	Межрайонная инспекция Федеральной налоговой службы № 12 по Омской области
	Сведения о документах, представленных при внесении записи в ЕГРЮЛ	
169	Наименование документа	(Р13001) ЗАЯВЛЕНИЕ ОБ ИЗМ.СВЕДЕНИЙ, ВНОСИМЫХ В УЧ.ДОКУМ.НО
170	Наименование документа	ПИСЬМО
171	Номер документа	55/03-766
172	Дата документа	16.02.2016
173	Наименование документа	РАСПОРЯЖЕНИЕ
174	Номер документа	172
175	Дата документа	16.02.2016
176	Наименование документа	УСТАВ ЮЛ В НОВОЙ РЕДАКЦИИ
177	Наименование документа	ПРОТОКОЛ
178	Номер документа	1
179	Дата документа	22.03.2015
180	Наименование документа	ОСНОВЫ ВЕРОУЧЕНИЯ
	7	
181	ГРН и дата внесения записи в ЕГРЮЛ	2175543419357 21.07.2017
182	Причина внесения записи в ЕГРЮЛ	Представление сведений о выдаче или замене документов, удостоверяющих личность гражданина Российской Федерации на территории Российской Федерации
183	Наименование регистрирующего органа, которым запись внесена в ЕГРЮЛ	Межрайонная инспекция Федеральной налоговой службы № 12 по Омской области
	8	
184	ГРН и дата внесения записи в ЕГРЮЛ	2185543234226 10.04.2018
185	Причина внесения записи в ЕГРЮЛ	Представление сведений о выдаче или замене документов, удостоверяющих личность гражданина Российской Федерации на территории Российской Федерации
186	Наименование регистрирующего органа, которым запись внесена в ЕГРЮЛ	Межрайонная инспекция Федеральной налоговой службы № 12 по Омской области

9		
187	ГРН и дата внесения записи в ЕГРЮЛ	2185543289040 13.04.2018
188	Причина внесения записи в ЕГРЮЛ	Представление сведений о выдаче или замене документов, удостоверяющих личность гражданина Российской Федерации на территории Российской Федерации
189	Наименование регистрирующего органа, которым запись внесена в ЕГРЮЛ	Межрайонная инспекция Федеральной налоговой службы № 12 по Омской области
10		
190	ГРН и дата внесения записи в ЕГРЮЛ	2205500119163 19.03.2020
191	Причина внесения записи в ЕГРЮЛ	Представление сведений о выдаче или замене документов, удостоверяющих личность гражданина Российской Федерации на территории Российской Федерации
192	Наименование регистрирующего органа, которым запись внесена в ЕГРЮЛ	Межрайонная инспекция Федеральной налоговой службы № 12 по Омской области

Выписка сформирована с использованием сервиса «Предоставление сведений из ЕГРЮЛ/ЕГРИП», размещенного на официальном сайте ФНС России в сети Интернет по адресу: <https://egrul.nalog.ru>

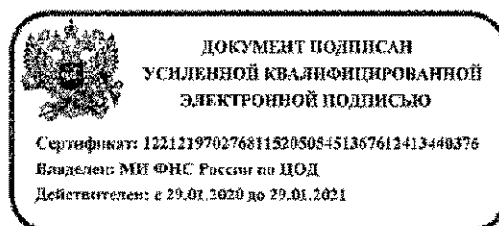

Выписка из Единого государственного реестра юридических лиц в электронной форме, подписанная усиленной квалифицированной электронной подписью, равнозначна выписке на бумажном носителе, подписанной собственноручной подписью должностного лица налогового органа и заверенной печатью налогового органа (пункты 1 и 3 статьи 6 Федерального закона от 6 апреля 2011 г. № 63-ФЗ «Об электронной подписи»).



МИНИСТЕРСТВО ЮСТИЦИИ РОССИЙСКОЙ ФЕДЕРАЦИИ

СВИДЕТЕЛЬСТВО

о государственной регистрации некоммерческой организации

Местная религиозная организация «Приход храма Сошествия Святого Духа города Омска Омской Епархии Русской Православной Церкви (Московский Патриархат)»

(полное наименование некоммерческой организации)

644027, г. Омск, проспект Космический, д. 19, корп. А

(адрес (место нахождения) некоммерческой организации)

Решение о государственной регистрации некоммерческой организации при создании принято «05» августа 2010 г.

Управление Министерства юстиции Российской Федерации по Омской области

(наименование уполномоченного органа, принявшего решение о государственной регистрации)

Запись о некоммерческой организации внесена в Единый государственный реестр юридических лиц «12» августа 2010 г. за основным

государственным регистрационным номером:

1105500001595

Исполняющий обязанности

начальника Управления

(должность уполномоченного лица органа,

Министерства юстиции Российской Федерации

по Омской области

принявшего решение о государственной регистрации)

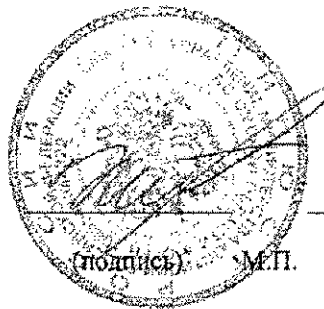

Д.К. Жемалдинов

(фамилия, инициалы)

Учетный №

5511010330

дата выдачи

«26»

февраля

2016 г.

Ранее выданное свидетельство о государственной регистрации некоммерческой организации от «13» августа 2010 г. не применяется в связи с выдачей настоящего свидетельства.



МИНИСТЕРСТВО ЮСТИЦИИ РОССИЙСКОЙ ФЕДЕРАЦИИ

СВИДЕТЕЛЬСТВО

о государственной регистрации некоммерческой организации

Местная религиозная организация православного Прихода храма во имя Святого Духа г. Омска Омской и Тарской Епархии Русской Православной Церкви (Московский Патриархат)
(полное наименование некоммерческой организации)

644027, г.Омск, Проспект Космический, д.19, корп. А
(адрес (место нахождения) некоммерческой организации)

Решение о государственной регистрации некоммерческой организации при создании принято "05" августа 2010 г.

Управление Министерства юстиции Российской Федерации по Омской области
(наименование уполномоченного органа, принявшего решение о государственной регистрации)

Запись о некоммерческой организации внесена в Единый государственный реестр юридических лиц "12" августа 2010 г. за основным:

государственным регистрационным номером:

1 1 0 5 5 0 0 0 0 1 5 9 5

Временно исполняющий
обязанности начальника Управления

(должность уполномоченного лица органа,

Министерства юстиции Российской Федерации
по Омской области

принявшего решение о государственной
регистрации)

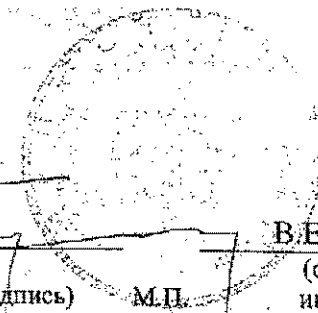

(подпись) М.П.

В.Е. Букреев
(Фамилия,
инициалы)

Учетный №

5 5 1 1 0 1 0 3 3 0

дата выдачи

"13" августа 2010 г.

ВЫПИСКА

из Единого государственного реестра юридических лиц

27.05.2020

№ ЮЭ9965-20-63065653

дата формирования выписки

Настоящая выписка содержит сведения о юридическом лице

РЕЛИГИОЗНАЯ ОРГАНИЗАЦИЯ "ОМСКАЯ ЕПАРХИЯ РУССКОЙ ПРАВОСЛАВНОЙ ЦЕРКВИ (МОСКОВСКИЙ ПАТРИАРХАТ)"

полное наименование юридического лица

ОГРН 1 0 3 5 5 0 0 0 1 0 9 8 5

включенные в Единый государственный реестр юридических лиц по состоянию на

« 27 » мая 20 20 г.
число месяц прописью год

№ п/п	Наименование показателя	Значение показателя
1	2	3
Наименование		
1	Полное наименование	РЕЛИГИОЗНАЯ ОРГАНИЗАЦИЯ "ОМСКАЯ ЕПАРХИЯ РУССКОЙ ПРАВОСЛАВНОЙ ЦЕРКВИ (МОСКОВСКИЙ ПАТРИАРХАТ)"
2	ГРН и дата внесения в ЕГРЮЛ записи, содержащей указанные сведения	2125599000085 05.10.2012
Адрес (место нахождения)		
3	Почтовый индекс	644043
4	Субъект Российской Федерации	ОБЛАСТЬ ОМСКАЯ
5	Город (волость и т.п.)	ГОРОД ОМСК
6	Улица (проспект, переулок и т.д.)	УЛИЦА ИНТЕРНАЦИОНАЛЬНАЯ
7	Дом (владение и т.п.)	25
8	ГРН и дата внесения в ЕГРЮЛ записи, содержащей указанные сведения	2105599000010 23.04.2010
Сведения о регистрации		
9	Способ образования	Создание юридического лица до 01.07.2002
10	ОГРН	1035500010985
11	Дата присвоения ОГРН	08.07.2003
12	Регистрационный номер, присвоенный до 1 июля 2002 года	476
13	Дата регистрации до 1 июля 2002 года	21.10.1999
14	Наименование органа, зарегистрировавшего юридическое лицо до 1 июля 2002 года	Министерство юстиции Российской Федерации
15	ГРН и дата внесения в ЕГРЮЛ записи, содержащей указанные сведения	1035500010985 08.07.2003

Сведения о регистрирующем органе по месту нахождения юридического лица		
16	Наименование регистрирующего органа	Управление Федеральной налоговой службы по г.Москве
17	Адрес регистрирующего органа	125284, г.Москва, Хорошевское ш., 12А
18	ГРН и дата внесения в ЕГРЮЛ записи, содержащей указанные сведения	10.03.2005
Сведения об учете в налоговом органе		
19	ИНН	5504033815
20	КПП	550301001
21	Дата постановки на учет	23.04.2010
22	Наименование налогового органа	Инспекция Федеральной налоговой службы № 1 по Центральному административному округу г. Омска
23	ГРН и дата внесения в ЕГРЮЛ записи, содержащей указанные сведения	2125599000096 05.10.2012
Сведения о регистрации в качестве страхователя в территориальном органе Пенсионного фонда Российской Федерации		
24	Регистрационный номер	065001108265
25	Дата регистрации	01.02.2012
26	Наименование территориального органа Пенсионного фонда	Государственное учреждение - Управление Пенсионного фонда РФ в Центральном административном округе г. Омска
27	ГРН и дата внесения в ЕГРЮЛ записи, содержащей указанные сведения	2177700334084 14.10.2017
Сведения о регистрации в качестве страхователя в исполнительном органе Фонда социального страхования Российской Федерации		
28	Регистрационный номер	550939987355091
29	Дата регистрации	27.03.2012
30	Наименование исполнительного органа Фонда социального страхования	Филиал №9 Государственного учреждения - Омского регионального отделения Фонда социального страхования Российской Федерации
31	ГРН и дата внесения в ЕГРЮЛ записи, содержащей указанные сведения	2135599000029 31.05.2013
Сведения о лице, имеющем право без доверенности действовать от имени юридического лица		
32	ГРН и дата внесения в ЕГРЮЛ сведений о данном лице	2115599000042 22.12.2011
33	Фамилия	ИКИМ
34	Имя	ВАСИЛИЙ
35	Отчество	ЗАХАРОВИЧ
36	ИНН	773385338565
37	ГРН и дата внесения в ЕГРЮЛ записи, содержащей указанные сведения	2115599000042 22.12.2011
38	Должность	Епархиальный архиерей
39	ГРН и дата внесения в ЕГРЮЛ записи, содержащей указанные сведения	2115599000042 22.12.2011

Сведения об учредителях (участниках) юридического лица		
40	ГРН и дата внесения в ЕГРЮЛ сведений о данном лице	1035500010985 08.07.2003
41	Полное наименование	МОСКОВСКАЯ ПАТРИАРХИЯ
42	ГРН и дата внесения в ЕГРЮЛ записи, содержащей указанные сведения	1035500010985 08.07.2003
Сведения о видах экономической деятельности по Общероссийскому классификатору видов экономической деятельности (ОКВЭД ОК 029-2014 КДЕС. Ред. 2)		
Сведения об основном виде деятельности		
43	Код и наименование вида деятельности	94.91 Деятельность религиозных организаций
44	ГРН и дата внесения в ЕГРЮЛ записи, содержащей указанные сведения	2085599000012 29.02.2008
Сведения о лицензиях		
45	Номер лицензии	ОМС 01118 МЭ
46	Дата лицензии	06.03.2013
47	Дата начала действия лицензии	06.03.2013
48	Дата окончания действия лицензии	01.09.2034
49	Вид лицензируемой деятельности, на который выдана лицензия	Разведка и добыча полезных ископаемых, в том числе использование отходов горнодобывающего и связанных с ним перерабатывающих производств
50	Наименование лицензирующего органа, выдавшего или переоформившего лицензию	Департамент по недропользованию по Сибирскому ФО
51	ГРН и дата внесения в ЕГРЮЛ записи, содержащей указанные сведения	2167700713387 07.12.2016
Сведения о записях, внесенных в Единый государственный реестр юридических лиц		
1		
52	ГРН и дата внесения записи в ЕГРЮЛ	1035500010985 08.07.2003
53	Причина внесения записи в ЕГРЮЛ	Внесение в Единый государственный реестр юридических лиц сведений о юридическом лице, зарегистрированном до 1 июля 2002 года
54	Наименование регистрирующего органа, которым запись внесена в ЕГРЮЛ	Управление Министерства Российской Федерации по налогам и сборам по Омской области
Сведения о свидетельстве, подтверждающем факт внесения записи в ЕГРЮЛ		
55	Серия, номер и дата выдачи свидетельства	55 001839137 08.07.2003
2		
56	ГРН и дата внесения записи в ЕГРЮЛ	2085599000012 29.02.2008
57	Причина внесения записи в ЕГРЮЛ	Изменение сведений о юридическом лице, содержащихся в Едином государственном реестре юридических лиц

58	Наименование регистрирующего органа, которым запись внесена в ЕГРЮЛ	Управление Федеральной налоговой службы по г.Москве
	Сведения о документах, представленных при внесении записи в ЕГРЮЛ	
59	Наименование документа	РН0004 Заявление о изм.сведений, не связанных с учред.докум.
60	Наименование документа	Распоряжение
61	Номер документа	141
62	Дата документа	26.02.2008
	Сведения о свидетельстве, подтверждающем факт внесения записи в ЕГРЮЛ	
63	Серия, номер и дата выдачи свидетельства	77 011140469 29.02.2008
3		
64	ГРН и дата внесения записи в ЕГРЮЛ	2105599000010 23.04.2010
65	Причина внесения записи в ЕГРЮЛ	Государственная регистрация изменений, внесенных в учредительные документы юридического лица, связанных с внесением изменений в сведения о юридическом лице, содержащиеся в Едином государственном реестре юридических лиц, на основании заявления
66	Наименование регистрирующего органа, которым запись внесена в ЕГРЮЛ	Управление Федеральной налоговой службы по г.Москве
	Сведения о документах, представленных при внесении записи в ЕГРЮЛ	
67	Наименование документа	Распоряжение Минюста РФ
68	Номер документа	3411-р
69	Дата документа	15.04.2010
70	Наименование документа	РН0003 Заявление об изм.сведений, вносимых в уч.докум.НО
71	Наименование документа	Выписка из Журнала
72	Номер документа	276
73	Дата документа	22.01.2010
74	Наименование документа	Свидетельство о государственной регистрации права
75	Номер документа	446620
76	Дата документа	22.05.2007
77	Наименование документа	Договор безвозмездного пользования нежилым помещением

78	Номер документа	№ БВП № 2 - 111
79	Дата документа	01.05.2007
80	Наименование документа	Устав ЮЛ
81	Дата документа	31.03.2010
82	Наименование документа	Документ об оплате государственной пошлины
83	Номер документа	31
84	Дата документа	09.02.2010
	Сведения о свидетельстве, подтверждающем факт внесения записи в ЕГРЮЛ	
85	Серия, номер и дата выдачи свидетельства	77 013915081 23.04.2010
4		
86	ГРН и дата внесения записи в ЕГРЮЛ	2105599000021 19.05.2010
87	Причина внесения записи в ЕГРЮЛ	Представление сведений об учете юридического лица в налоговом органе
88	Наименование регистрирующего органа, которым запись внесена в ЕГРЮЛ	Управление Федеральной налоговой службы по г.Москве
5		
89	ГРН и дата внесения записи в ЕГРЮЛ	2115599000031 21.02.2011
90	Причина внесения записи в ЕГРЮЛ	Представление лицензирующим органом сведений о предоставлении лицензии
91	Наименование регистрирующего органа, которым запись внесена в ЕГРЮЛ	Управление Федеральной налоговой службы по г.Москве
6		
92	ГРН и дата внесения записи в ЕГРЮЛ	2115599000042 22.12.2011
93	Причина внесения записи в ЕГРЮЛ	Изменение сведений о юридическом лице, содержащихся в Едином государственном реестре юридических лиц
94	Наименование регистрирующего органа, которым запись внесена в ЕГРЮЛ	Управление Федеральной налоговой службы по г.Москве
	Сведения о документах, представленных при внесении записи в ЕГРЮЛ	
95	Наименование документа	РН0004 Заявление об изм.сведений, не связанных с учред.документов
96	Наименование документа	Решение о регистрации, принятое органом Минюста России
97	Номер документа	2798-р
98	Дата документа	12.12.2011
99	Наименование документа	Указ Патриарха Московского и Всея Русм

100	Номер документа	У-01/369
101	Дата документа	29.07.2011
102	Наименование документа	Выписка из журнала заседания Священного Синода Русской Православной Церкви
103	Номер документа	066
104	Дата документа	27.07.2011
	Сведения о статусе записи	
105	Статус записи	В запись внесены исправления в связи с технической ошибкой, допущенной регистрирующим органом
106	ГРН и дата записи, которой внесены исправления в связи с технической ошибкой	2115599000053 22.12.2011
7		
107	ГРН и дата внесения записи в ЕГРЮЛ	2115599000053 22.12.2011
108	Причина внесения записи в ЕГРЮЛ	Внесение изменений в сведения о юридическом лице, содержащиеся в Едином государственном реестре юридических лиц, в связи ошибками, допущенными регистрирующим органом
109	Наименование регистрирующего органа, которым запись внесена в ЕГРЮЛ	Управление Федеральной налоговой службы по г.Москве
	Сведения о свидетельстве, подтверждающем факт внесения записи в ЕГРЮЛ	
110	Серия, номер и дата выдачи свидетельства	77 014439526 22.12.2011
111	ГРН и дата записи, в которую внесены исправления	2115599000042 22.12.2011
8		
112	ГРН и дата внесения записи в ЕГРЮЛ	2125599000085 05.10.2012
113	Причина внесения записи в ЕГРЮЛ	Государственная регистрация изменений, внесенных в учредительные документы юридического лица, связанных с внесением изменений в сведения о юридическом лице, содержащиеся в Едином государственном реестре юридических лиц, на основании заявления
114	Наименование регистрирующего органа, которым запись внесена в ЕГРЮЛ	Управление Федеральной налоговой службы по г.Москве
	Сведения о документах, представленных при внесении записи в ЕГРЮЛ	
115	Наименование документа	РН0003 Заявление об изм.сведений, вносимых в уч.докум.НО

116	Наименование документа	Решение о регистрации, принятое органом Минюста России
117	Номер документа	2062-р
118	Дата документа	28.09.2012
119	Наименование документа	Устав ЮЛ
120	Наименование документа	выписка из журнала
121	Номер документа	45
122	Дата документа	06.06.2012
	Сведения о свидетельстве, подтверждающем факт внесения записи в ЕГРЮЛ	
123	Серия, номер и дата выдачи свидетельства	77 014783583 05.10.2012
9		
124	ГРН и дата внесения записи в ЕГРЮЛ	2125599000096 05.10.2012
125	Причина внесения записи в ЕГРЮЛ	Представление сведений об учете юридического лица в налоговом органе
126	Наименование регистрирующего органа, которым запись внесена в ЕГРЮЛ	Управление Федеральной налоговой службы по г.Москве
10		
127	ГРН и дата внесения записи в ЕГРЮЛ	2135599000029 31.05.2013
128	Причина внесения записи в ЕГРЮЛ	Представление сведений о регистрации юридического лица в качестве страхователя в исполнительном органе Фонда социального страхования Российской Федерации
129	Наименование регистрирующего органа, которым запись внесена в ЕГРЮЛ	Управление Федеральной налоговой службы по г.Москве
11		
130	ГРН и дата внесения записи в ЕГРЮЛ	2167700713387 07.12.2016
131	Причина внесения записи в ЕГРЮЛ	Представление лицензирующим органом сведений о переоформлении документов, подтверждающих наличие лицензии (сведений о продлении срока действия лицензии)
132	Наименование регистрирующего органа, которым запись внесена в ЕГРЮЛ	Управление Федеральной налоговой службы по г.Москве
12		
133	ГРН и дата внесения записи в ЕГРЮЛ	2177700334084 14.10.2017
134	Причина внесения записи в ЕГРЮЛ	Представление сведений о регистрации юридического лица в качестве страхователя в территориальном органе Пенсионного фонда Российской Федерации

135	Наименование регистрирующего органа, которым запись внесена в ЕГРЮЛ	Управление Федеральной налоговой службы по г.Москве
-----	---	---

Выписка сформирована с использованием сервиса «Предоставление сведений из ЕГРЮЛ/ЕГРИП», размещенного на официальном сайте ФНС России в сети Интернет по адресу: <https://egrul.nalog.ru>

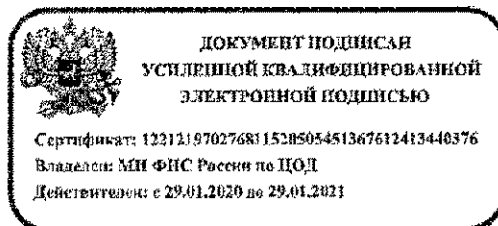

Выписка из Единого государственного реестра юридических лиц в электронной форме, подписанная усиленной квалифицированной электронной подписью, равнозначна выписке на бумажном носителе, подписанной собственноручной подписью должностного лица налогового органа и заверенной печатью налогового органа (пункты 1 и 3 статьи 6 Федерального закона от 6 апреля 2011 г. № 63-ФЗ «Об электронной подписи»).

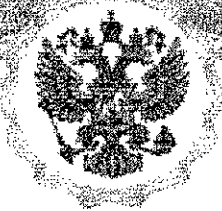

МИНИСТЕРСТВО ЮСТИЦИИ РОССИЙСКОЙ ФЕДЕРАЦИИ

СВИДЕТЕЛЬСТВО

о государственной регистрации некоммерческой организации

Религиозная организация «Омская Епархия

Русской Православной Церкви (Московский Патриархат)»

(полное наименование некоммерческой организации)

644043, г. Омск, ул. Интернациональная, д. 25

(адрес (место нахождения) некоммерческой организации)

Решение о государственной регистрации некоммерческой организации при создании принято «3» марта 1994 г.

Управлением юстиции администрации Омской области

(наименование уполномоченного органа, принявшего решение о государственной регистрации)

Запись о некоммерческой организации внесена в Единый государственный реестр юридических лиц «8» июля 2003 г. за основным государственным регистрационным номером:

1 0 3 5 5 0 0 0 1 0 9 8 5

Первый заместитель Министра

(должность уполномоченного лица органа, принявшего решение о государственной регистрации)



(подпись)

А.А. Смирнов

(фамилия, инициалы)

Учетный №

0 0 1 1 0 1 0 1 7 6

Дата выдачи: 20 МАЙ 2020

КОПИЯ
ВЕРНА

Ранее выданное свидетельство о государственной регистрации некоммерческой организации от «7» мая 2010 г. не применяется в связи с выдачей настоящего свидетельства.

20 МАЙ 2020





Форма № 1-1-Учет
Код по КНД 1121007

Федеральная налоговая служба СВИДЕТЕЛЬСТВО

О ПОСТАНОВКЕ НА УЧЕТ РОССИЙСКОЙ ОРГАНИЗАЦИИ В НАЛОГОВОМ ОРГАНЕ ПО МЕСТУ ЕЁ НАХОЖДЕНИЯ

Настоящее свидетельство подтверждает, что российская организация

Религиозная организация "Омская Епархия Русской Православной Церкви (Московский Патриархат)"
(полное наименование российской организации)

в соответствии с учредительными документами)

О Г Р Н

1	0	3	5	5	0	0	0	1	0	9	8	5
---	---	---	---	---	---	---	---	---	---	---	---	---

поставлена на учет в соответствии с
Налоговым кодексом Российской Федерации

23 апреля 2010

(число, месяц, год)

в налоговом органе по месту нахождения

Инспекция Федеральной налоговой службы № 1 по

Центральному административному округу г.Омска

5	5	0	3
---	---	---	---

(наименование налогового органа и его код)

и ей присвоен ИНН/КПП

5	5	0	4	0	3	3	8	1	5
---	---	---	---	---	---	---	---	---	---

 /

5	5	0	3	0	1	0	0	1
---	---	---	---	---	---	---	---	---

Начальник отдела УФНС
России по г. Москве

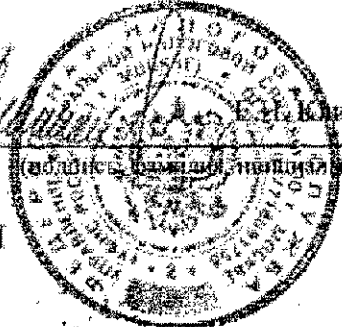

Е. Н. Климычева

МП

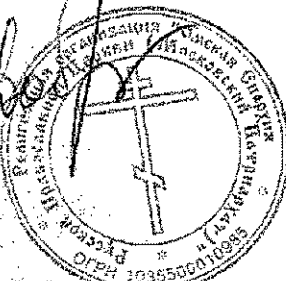
КОПИЯ
ВЕРНА

20 МАЙ 2020

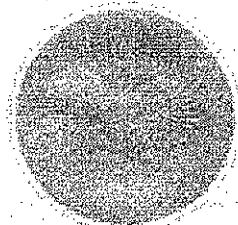
серия 77 №014783584





Форма №

Р 5 0 0 0 3

Федеральная налоговая служба СВИДЕТЕЛЬСТВО

о внесении записи в Единый государственный реестр юридических лиц

Настоящим подтверждается, что в соответствии с Федеральным законом "О государственной регистрации юридических лиц и индивидуальных предпринимателей" в Единый государственный реестр юридических лиц внесена запись о государственной регистрации изменений, вносимых в учредительные документы юридического лица, на основании решения о государственной регистрации, принятого Минюстом России (его территориальным органом)

Религиозная организация "Омская Епархия Русской Православной Церкви (Московский Патриархат)"

(полное наименование юридического лица на русском языке с указанием организационно-правовой формы)

(сокращенное наименование юридического лица на русском языке)

Основной государственный регистрационный номер

1	0	3	5	5	0	0	0	1	0	9	8	5
---	---	---	---	---	---	---	---	---	---	---	---	---

05 октября 2012
(число) (месяц прописью) (год)

за государственным регистрационным номером

2	1	2	5	5	9	9	0	0	0	0	8	5
---	---	---	---	---	---	---	---	---	---	---	---	---

Управление Федеральной налоговой службы по г. Москве

(наименование регистрирующего органа)

Начальник отдела УФНС
России по г. Москве

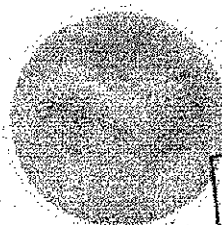
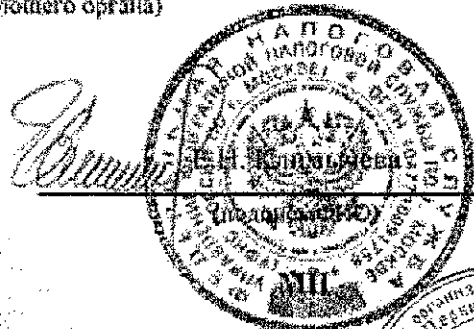

серия 77
**КОПИЯ
ВЕРНА** № 014780583

20 МАЯ 2020



УТВЕРЖДАЮ
Епархиальный архиерей
Религиозной организации "Омская Епархия
Русской Православной Церкви
(Московский Патриархат)"

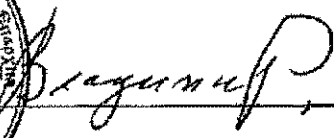

Митрополит Омский и Таврический

23 МАР 2015

г.

УСТАВ
Местной религиозной организации
«Приход храма Сошествия Святого Духа города Омска Омской Епархии
Русской Православной Церкви (Московский Патриархат)»

(Новая редакция)

Принят Приходским собранием
22 марта 2015 г.



cf8b394c3e84496ab51759b1e97c2a3d

город Омск, 2015 год

I. ОБЩИЕ ПОЛОЖЕНИЯ

1.1. Местная религиозная организация «Приход храма Сошествия Святого Духа города Омска Омской Епархии Русской Православной Церкви (Московский Патриархат)», в дальнейшем тексте настоящего Устава именуется «Приход», является добровольным объединением совершеннолетних граждан Российской Федерации, объединившихся в целях совместного исповедания и распространения православной веры.

1.2. Приход принадлежит централизованной религиозной организации: "Омская Епархия Русской Православной Церкви (Московский Патриархат)", в дальнейшем тексте настоящего Устава именуемой Епархия, входит в структуру и юрисдикцию данной Епархии, является ее каноническим подразделением.

1.3. Приход находится под начальственным наблюдением и высшим руководством Епархиального архиерея Епархии, в дальнейшем тексте настоящего Устава именуемого «Епархиальный архиерей», и под руководством назначенного Епархиальным архиереем Настоятеля данного Прихода, именуемого в дальнейшем тексте настоящего Устава «Настоятель».

1.4. Приход осуществляет свою деятельность в соответствии с Уставом Русской Православной Церкви, принятым Архиерейским Собором Русской Православной Церкви 2000 г. (в дальнейшем тексте настоящего Устава именуемого "Канонический Устав Русской Православной Церкви" и другими внутренними установлениями Русской Православной Церкви, в соответствии с постановлениями Поместного Собора, Архиерейского Собора, определениями Священного Синода Русской Православной Церкви, указами и распоряжениями Патриарха Московского и всея Руси, уставом Епархии, указами и распоряжениями Епархиального архиерея, а также настоящим Уставом.

Приход соблюдает законодательство Российской Федерации.

Приход в своей деятельности подотчетен Епархиальному архиерею. Приход исполняет решения Епархиального собрания и Епархиального совета Епархии.

1.5. Приход является юридическим лицом, обладает на праве собственности, безвозмездного пользования или на ином имущественном праве обособленным имуществом. Приход несет самостоятельную ответственность по своим обязательствам.

Приход не отвечает по обязательствам Епархии и Епархия не отвечает по обязательствам Прихода.

Приход может от своего имени приобретать и осуществлять имущественные и личные неимущественные права, нести обязанности, быть истцом и ответчиком в суде.

Приход открывает банковские, в том числе валютные, счета в банках и иных кредитных организациях.

1.6. При изменении данных, включаемых в единый государственный реестр юридических лиц, Приход в установленном законом порядке уведомляет об этом уполномоченный государственный орган. Приход ежегодно через Епархию информирует данный государственный орган о продолжении своей деятельности.

Приход не участвует в деятельности политических партий и политических движений и не оказывает им материальную и иную помощь. Принадлежащие Приходу здания, помещения и прилегающие территории не могут использоваться для проведения митингов, собраний и других манифестаций, имеющих политический характер. Приход вправе участвовать в рассмотрении органами государственной власти и органами местного самоуправления вопросов, относящихся к деятельности Прихода.

1.7. Приход имеет бланк, штамп и печать со своим полным наименованием, указывающим на принадлежность Прихода к Епархии. Бланк, штамп, печать Прихода могут содержать также религиозные символы указывающие на принадлежность Прихода к Русской Православной Церкви. Образец печати утверждается Епархиальным архиереем.

1.8. Полное наименование Прихода: Местная религиозная организация «Приход храма Сошествия Святого Духа города Омска Омской Епархии Русской Православной Церкви (Московский Патриархат)».

Место нахождения постоянно действующего исполнительного органа Прихода (Приходского совета): 644027, г. Омск, проспект Космический д. 19, корп. А.

При осуществлении уставной деятельности Приход указывает свое полное наименование.

II. СОЗДАНИЕ И ГОСУДАРСТВЕННАЯ РЕГИСТРАЦИЯ ПРИХОДА

2.1. Приход образован в 2010 году.

2.2. Приход учреждается совершеннолетними гражданами Российской Федерации, исповедующими православную веру.

2.3. Государственная регистрация Прихода осуществляется на основании выданного Епархиальным архиереем письменного подтверждения о принадлежности Прихода Епархии.

2.4. Устав Прихода утверждается Епархиальным архиереем и вступает в силу после государственной регистрации Прихода.

III. ЦЕЛИ, ЗАДАЧИ И ФОРМЫ (ПРЕДМЕТ) ДЕЯТЕЛЬНОСТИ ПРИХОДА

3.1. Целями создания и деятельности Прихода являются совместное исповедание и распространение веры для достижения задач совместной реализации гражданами права на свободу исповедания и распространения православной веры.

В указанных целях Приход осуществляет следующие формы (предмет) деятельности:

- богослужения, чинопоследования, таинства, обряды, шествия, крестные ходы и церемонии в храмах, часовнях и других культовых зданиях и сооружениях, а также на относящихся к ним территориях, в иных местах, предоставленных для этих целей, в местах религиозного почитания (паломничества), в организациях, созданных Приходом и (или) иными религиозными организациями Русской Православной Церкви, на кладбищах и в иных местах прощания с усопшими, а также в жилых помещениях;

- богослужения, чинопоследования, таинства, обряды, шествия, крестные ходы и церемонии вне территории культовых зданий и сооружений, мест религиозного почитания (паломничества) и иных мест, предоставленных для этих целей в установленном законом порядке;

- богослужения, чинопоследования, таинства, обряды в лечебно-профилактических учреждениях и учреждениях здравоохранения, детских домах, домах-интернатах для престарелых и инвалидов, в местах лишения свободы - по согласованию с администрацией соответствующих учреждений и по просьбе находящихся в них граждан;

- богослужения, чинопоследования, таинства, обряды в воинских частях (с учетом требований воинских уставов) и на кораблях;

- распространение православных религиозных убеждений непосредственно

или через средства массовой информации, в том числе собственные;

- миссионерскую деятельность;
- благотворительную деятельность, деятельность в сфере социального обслуживания детей-сирот и детей, оставшихся без попечения родителей, пожилых граждан и инвалидов;
- религиозное образование, и воспитание, обучение религии;
- организацию паломничества, прием религиозных деятелей;
- издательскую и полиграфическую деятельность, тиражирование записанных носителей информации;
- производство, приобретение, экспорт, импорт, распространение, реализацию религиозной (в том числе, богослужебной) литературы, аудио-видеозаписей, предметов культа и иных предметов религиозного назначения (в том числе из драгоценных металлов и драгоценных камней);
- деятельность по проектированию, строительству и реставрации зданий и сооружений религиозного назначения, при осуществлении которой Приход вправе выступать в качестве заказчика ;
- деятельность в сфере сельского хозяйства.

Приход вправе осуществлять в том числе предпринимательскую деятельность, соответствующую целям деятельности Прихода, предусмотренным настоящим Уставом, и направленную на достижение этих целей. Такой деятельностью признаются приносящее прибыль производство и реализация товаров и услуг, отвечающих целям создания Прихода, а также приобретение и реализация ценных бумаг, имущественных и неимущественных прав, участие в хозяйственных обществах и товариществах, в соответствии с действующим законодательством.

Для осуществления видов деятельности, подлежащих лицензированию, Приход получает соответствующую лицензию в установленном порядке.

Для осуществления предусмотренных настоящим пунктом Устава видов деятельности Приход вправе создавать структурные подразделения (без прав юридического лица).

3.2. Приход вправе с письменного разрешения (благословения) Епархиального архиерея создавать юридические лица (коммерческие и некоммерческие организации) для осуществления:

- благотворительной, культурно-просветительской, образовательной, издательской и полиграфической, художественной, предпринимательской и производственной деятельности;
- деятельности в сфере социального обслуживания детей-сирот и детей, оставшихся без попечения родителей, пожилых граждан и инвалидов;
- деятельности в сфере сельского хозяйства;
- деятельности по проектированию, строительству и реставрации зданий и сооружений религиозного назначения;
- иной деятельности, соответствующей правилам и традициям Русской Православной Церкви и не противоречащей законодательству Российской Федерации.

Приход создает школы и другие образовательные организации для обучения православному вероисповеданию детей и взрослых. В этих целях используются собственные помещения, а также предоставляемые безвозмездно или по другим договорным условиям, помещения государственных, общественных и иных организаций и частных лиц.

Приход вправе с письменного разрешения (благословения) учреждать средства массовой информации.

С письменного разрешения (благословения) Епархиального архиерея Приход вправе вносить вклады в уставный капитал хозяйственных обществ.

При Приходе (при наличии письменного разрешения (благословения) Епархиального архиерея) в целях содействия его уставной деятельности могут создаваться добровольные объединения граждан, в том числе братства и сестричества без прав юридического лица. В исключительных случаях братства и сестричества могут быть зарегистрированы в качестве юридических лиц.

3.3. Приход вправе получать финансовую, материальную и иную помощь в осуществлении реставрации, содержания и охраны принадлежащих Приходу на праве собственности (ином имущественном праве) зданий, сооружений и иных объектов, являющихся объектами культурного наследия, в обеспечении преподавания общеобразовательных дисциплин в образовательных организациях, созданных Приходом, в осуществлении благотворительной деятельности, в реализации общественно значимых культурно-просветительских программ и мероприятий.

Приход вправе с письменного разрешения (благословения) Епархиального архиерея устанавливать сотрудничество с российскими и международными благотворительными и гуманитарными фондами и организациями.

3.4. Приход вправе обучать основам православной веры несовершеннолетних учащихся государственных и муниципальных образовательных организаций в установленном законом порядке.

3.5. Приход вправе с письменного разрешения (благословения) Епархиального архиерея обращаться в органы исполнительной власти субъекта Российской Федерации или органы местного самоуправления с предложением о создании православных кладбищ.

IV. ПОРЯДОК УПРАВЛЕНИЯ ДЕЯТЕЛЬНОСТЬЮ И ОРГАНЫ ПРИХОДА. СТРУКТУРА ПРИХОДА

4.1. Органами Прихода являются:

- Епархиальный архиерей;
- Настоятель;
- Приходское собрание;
- Приходской совет;
- Председатель Приходского совета.

4.2. Органом контроля за деятельностью Прихода является Ревизионная комиссия.

4.3. Структурные подразделения Прихода (без прав юридического лица) создаются (упраздняются) по решению Приходского совета с письменного разрешения (благословения) Епархиального архиерея.

V. ЕПАРХИАЛЬНЫЙ АРХИЕРЕЙ

5.1. Епархиальный архиерей является высшим (руководящим) органом Прихода и осуществляет начальственное наблюдение и высшее руководство деятельностью Прихода, в том числе:

- наблюдает за исправным совершением Приходом богослужений и иных религиозных обрядов в соответствии с церковным уставом;
- назначает на должность (освобождает от должности) Настоятеля;
- вправе по собственному усмотрению освободить Настоятеля от должности Председателя Приходского совета;

- назначает на должность (освобождает от должности) членов причта;
- в предусмотренных настоящим Уставом случаях решает вопросы приема членов в состав Приходского собрания либо их исключения из состава Приходского собрания;
- утверждает в должности (в предусмотренных настоящим Уставом случаях освобождает от должности) помощника Настоятеля (церковного старосту) и казначея;
- вправе назначить помощника Настоятеля (церковного старосту) или иное лицо на должность Председателя Приходского совета (освободить его от этой должности);
- утверждает настоящий Устав с изменениями (дополнениями);
- рассматривает и (или) утверждает ежегодный отчет Прихода перед Епархией о деятельности Прихода, финансовый отчет, а также иные отчеты Прихода;
- утверждает решения (протоколы) Приходского собрания;
- осуществляет контроль за религиозной, административной и финансово-хозяйственной деятельностью Прихода, в случае необходимости проводит ревизию финансово-хозяйственной деятельности Прихода;
- осуществляет иные полномочия, предусмотренные Каноническим уставом Русской Православной Церкви, Уставом Епархии, а также настоящим Уставом.

VI. НАСТОЯТЕЛЬ

6.1. Настоятель назначается на должность (освобождается от должности) на основании соответствующего указа Епархиального архиерея.

При освобождении от должности прекращаются права и обязанности Настоятеля Прихода, возложенные на него по должности.

6.2. Настоятель является руководителем Прихода, возглавляет Приход и управляет им.

Настоятель представляет Приход перед органами государственной власти и местного самоуправления.

Настоятель без доверенности действует от имени Прихода в пределах своей компетенции.

Настоятель с даты назначения его на данную должность является Председателем Приходского собрания.

Настоятель является Председателем Приходского совета (за исключением случая, предусмотренного пунктом 8.2 настоящего Устава).

6.3. Настоятель:

- несет ответственность за исправное, согласное с церковным уставом совершение богослужений, за церковную проповедь, религиозно-нравственное воспитание прихожан;
- несет ответственность за добросовестное исполнение всех богослужебных, пастырских и административных обязанностей, определяемых его должностью, согласно установленным церковным канонам и настоящему Уставу;
- организует катехизаторскую, благотворительную, церковно-общественную, образовательную и просветительскую деятельность Прихода;
- возглавляет Приходское собрание, созывает его и председательствует на нем;
- обеспечивает ведение богослужебного журнала и хранение Приходского архива;
- руководит причтом;
- при наличии к тому оснований имеет право приостанавливать исполнение решений Приходского собрания и Приходского совета по вопросам

канонического, внутрицерковного и вероучительского характера с последующей передачей этого вопроса на рассмотрение Епархиального архиерея;

- издает распорядительные документы (распоряжения) по вопросам деятельности Прихода, отнесенным настоящим Уставом к компетенции Настоятеля;
- выдает доверенности от имени Прихода;
- осуществляет официальную церковную переписку; подписывает в пределах своей компетенции документы от имени Прихода;
- предоставляет на рассмотрение и (или) утверждение Епархиального архиерея принятые Приходским собранием: решения (протоколы) Приходского собрания, ежегодные отчеты Прихода перед Епархией о деятельности Прихода, финансовые отчеты, иные отчеты Прихода, а также настоящий Устав с изменениями (дополнениями);
- осуществляет иные полномочия, предусмотренные Каноническим Уставом Русской Православной Церкви и настоящим Уставом.

6.4. Настоятель подлежит канонической, дисциплинарной, а также иной предусмотренной законодательством Российской Федерации ответственности за неисполнение (ненадлежащее исполнение) возложенных на него обязанностей и предоставленных ему полномочий.

VII. ПРИХОДСКОЕ СОБРАНИЕ

7.1. Органом Прихода является Приходское собрание, возглавляемое Настоятелем Прихода, который по должности состоит Председателем Приходского собрания.

7.2. В состав Приходского собрания входят штатные священнослужители Прихода, не запрещенные в священнослужении и не привлеченные к ответственности церковным или государственным судом, а также совершеннолетние граждане православного вероисповедания (из числа прихожан), регулярно участвующие в совершаемых Приходом богослужениях, достойные по своей приверженности к православию, нравственному облику и жизненному опыту участвовать в решении вопросов деятельности Прихода и не имеющие канонических прещений.

Общее количество членов Приходского собрания не может быть менее десяти человек.

7.3. Прием в члены Приходского собрания осуществляется, на основании прошения (заявления) гражданина, решением Приходского собрания, утвержденным Епархиальным архиереем.

Член Приходского собрания может быть исключен из состава Приходского собрания на основании решения Приходского собрания, утвержденного Епархиальным архиереем, в случае:

- подачи письменного заявления о добровольном выходе из состава Приходского собрания;
- смерти;
- неисполнения хотя бы одной из обязанностей, предусмотренных пунктом 7.4 настоящего Устава.

В случае, если член Приходского собрания не исполняет хотя бы одну из обязанностей, предусмотренных пунктом 7.4 настоящего Устава, Епархиальный архиерей единоличным решением вправе исключить всех (часть) членов из состава Приходского собрания и включить в его состав новых членов по собственному усмотрению.

7.4. Обязанности членов Приходского собрания:

- соблюдать канонические правила и иные внутренние установления Русской Православной Церкви, в том числе Канонический устав Русской Православной Церкви, а также настоящий Устав;

- присутствовать на заседаниях Приходского собрания (при условии надлежащего извещения), за исключением следующих, подтвержденных соответствующими документами случаев: болезнь; отпуск; командировка; призыв на срочную военную службу; форс-мажорные обстоятельства;

- выполнять принятые в соответствии с настоящим Уставом решения Епархиального архиерея, Настоятеля и Приходского собрания.

Свои обязанности по участию в деятельности Приходского собрания члены Приходского собрания выполняют на безвозмездной основе.

7.5. Приходское собрание:

- принимает Устав Прихода с изменениями (дополнениями), который утверждается Епархиальным архиереем и вступает в силу с момента государственной регистрации;

- сохраняет единство Прихода и его принадлежность к Епархии Русской Православной Церкви;

- осуществляет прием членов в состав Приходского собрания (исключение из состава Приходского собрания) в установленном настоящим Уставом порядке;

- избирает на должность (освобождает от должности) помощника Настоятеля (церковного старосту) и казначея в установленном настоящим Уставом порядке;

- избирает членов в состав Ревизионной комиссии (исключает из состава Ревизионной комиссии);

- устанавливает порядок владения, пользования и распоряжения недвижимым и особо ценным движимым имуществом Прихода в соответствии с Единым порядком владения, пользования и распоряжения недвижимым и особо ценным движимым имуществом религиозных организаций Русской Православной Церкви, утвержденным Священным Синодом Русской Православной Церкви.

- планирует финансово-хозяйственную деятельность Прихода;

- обеспечивает сохранность имущества Прихода и заботится о его приумножении;

- принимает ежегодный отчет Прихода перед Епархией о деятельности Прихода, который направляется на утверждение Епархиальному архиерею;

- рассматривает проектно-сметную документацию на строительство, ремонт, реставрацию принадлежащих Приходу зданий (строений, сооружений), утверждает перечень необходимых проектных, реставрационных, ремонтных и строительных работ;

- рассматривает финансовые отчеты, иные отчеты Прихода, а также доклады Ревизионной комиссии, которые направляются на рассмотрение и (или) утверждение Епархиальному архиерею;

- утверждает штатное расписание Прихода;

- определяет размер содержания членам причта;

- определяет размер заработной платы (вознаграждения) лицам, работающим по трудовым или гражданско-правовым договорам;

- рассматривает и в случае необходимости направляет Епархиальному архиерею поступившие жалобы на членов Приходского собрания и Приходского совета, а также на членов Ревизионной комиссии;

- осуществляет иные полномочия, предусмотренные Каноническим Уставом Русской Православной Церкви, а также настоящим Уставом.

7.6. Заседания Приходского собрания проводятся по мере необходимости, но не реже одного раза в год.

Приходское собрание созывается Настоятелем или, по распоряжению Епархиального архиерея, благочинным либо иным лицом, уполномоченным Епархиальным архиереем.

Настоятель или иное уполномоченное Епархиальным архиереем лицо обеспечивает извещение членов Приходского собрания о времени и месте проведения заседания.

Заседания Приходского собрания проводятся под председательством Настоятеля либо под председательством Епархиального архиерея, благочинного или иного лица, уполномоченного Епархиальным архиереем, в соответствии с повесткой дня, представленной председательствующим и принятым регламентом.

Заседания Приходского собрания, в повестку дня которых входит избрание членов в состав Приходского собрания, их переизбрание либо исключение из состава Приходского собрания проводятся под председательством Епархиального архиерея, благочинного или иного лица, уполномоченного Епархиальным архиереем.

7.7. Приходское собрание правомочно при участии в нем не менее половины членов.

7.8. Решения Приходского собрания принимаются большинством голосов присутствующих на заседании членов Приходского собрания и председательствующего. При равенстве голосов решающим является голос председательствующего.

Решения Приходского собрания фиксируются в протоколе. Протокол Приходского собрания ведет секретарь, избранный для этих целей Приходским собранием. Протокол Приходского собрания подписывают: Настоятель и секретарь, а также пять членов Приходского собрания, избранных на соответствующем заседании в целях подписания протокола.

7.9. Решения (протоколы) заседаний Приходского собрания направляются на утверждение Епархиальному архиерею. Решения (протоколы) Приходского собрания вступают в силу и подлежат обязательному исполнению после утверждения их Епархиальным архиереем.

VIII. ПРИХОДСКОЙ СОВЕТ

8.1. Приходской совет является постоянно действующим исполнительным органом Прихода, реализующим решения Епархиального архиерея, Настоятеля и Приходского собрания.

В состав Приходского совета входят Настоятель, его помощник (церковный староста) и казначей.

8.2. Председателем Приходского совета является Настоятель. Епархиальный архиерей вправе своим единоличным решением:

- освободить по собственному усмотрению Настоятеля от должности Председателя Приходского совета;

- назначить на должность Председателя Приходского совета (сроком на три года с правом назначения на новый срок без ограничения числа таких назначений) помощника Настоятеля (церковного старосту) либо другое лицо, в том числе клирика Прихода, с введением его в состав Приходского собрания и Приходского совета.

8.3. Председатель Приходского совета, не состоящий на должности Настоятеля, может быть досрочно освобожден от занимаемой должности на основании решения Епархиального архиерея в случаях:

- смерти;
- подачи письменного заявления об освобождении от должности;
- несоответствия занимаемой должности, в том числе в связи с отсутствием (утратой) необходимой квалификации;
- дисциплинарного нарушения;
- нарушения канонических правил и иных внутренних установлений Русской Православной Церкви;
- несоблюдения требований Канонического устава Русской Православной Церкви, законодательства Российской Федерации либо настоящего Устава.

8.4. Помощник Настоятеля (церковный староста) и казначей избираются Приходским собранием из числа его членов сроком на три года без ограничения числа переизбраний и утверждаются в должности Епархиальным архиереем.

8.5. Полномочия помощника Настоятеля (церковного старосты) и казначея могут быть досрочно прекращены в случае:

- смерти;
- добровольного выхода из состава Приходского совета путем подачи соответствующего письменного заявления;
- исключения из состава Приходского совета по решению Приходского собрания либо по решению Епархиального архиерея в случае несоответствия занимаемой должности, в том числе в связи с отсутствием (утратой) необходимой квалификации; дисциплинарного нарушения; нарушения канонических правил и иных внутренних установлений Русской Православной Церкви; невыполнения требований Канонического устава Русской Православной Церкви; законодательства Российской Федерации либо настоящего Устава.

8.6. В пределах своей компетенции Приходский совет:

- реализует решения Епархиального архиерея, Настоятеля и Приходского собрания;
- подготавливает к рассмотрению Приходским собранием ежегодный отчет Прихода перед Епархией о деятельности Прихода, финансовые отчеты, иные отчеты Прихода;
- ведет инвентарную книгу;
- отвечает за сохранность и содержание в надлежащем порядке храмовых зданий, других сооружений, строений, помещений и прилегающих территорий, принадлежащих Приходу земельных участков и всего имущества, находящегося в собственности или пользовании Прихода, и ведет его учет;
- решает текущие хозяйственные вопросы;
- принимает с письменного разрешения (благословения) Епархиального архиерея решение о создании Приходом коммерческих (некоммерческих) организаций, а также об участии Прихода в деятельности коммерческих организаций, в том числе о внесении Приходом вкладов в уставный капитал хозяйственных обществ;
- принимает с письменного разрешения (благословения) Епархиального архиерея решение о создании (упразднении) структурных подразделений Прихода, не имеющих прав юридического лица и об учреждении средств массовой информации;
- предоставляет жилье членам причта Прихода в тех случаях, когда они в нем нуждаются;
- отвечает за поддержание порядка во время совершения богослужения;
- осуществляет иные полномочия, предусмотренные Каноническим уставом Русской Православной Церкви и настоящим Уставом.

8.7. Заседания Приходского совета проводятся Председателем Приходского совета по мере необходимости, но не реже одного раза в квартал. Внеочередные

заседания Приходского совета проводятся по распоряжению Епархиального архиерея либо Настоятеля.

Заседания Приходского совета правомочны при участии в них всех членов Приходского совета. Решения Приходского совета принимаются большинством голосов членов Приходского совета.

Заседания Приходского совета могут проводиться под председательством Епархиального архиерея либо благочинного или иного лица, уполномоченного Епархиальным архиереем.

IX. ПОЛНОМОЧИЯ ПРЕДСЕДАТЕЛЯ ПРИХОДСКОГО СОВЕТА, КАЗНАЧЕЙ, ПОМОЩНИКА НАСТОЯТЕЛЯ (ЦЕРКОВНОГО СТАРОСТЫ)

9.1. Председатель Приходского совета без доверенности осуществляет от имени Прихода следующие полномочия:

- издает распоряжения (приказы) о приеме на работу (увольнении) работников Прихода; заключает с работниками Прихода трудовые и гражданско-правовые договоры, а также договоры о материальной ответственности (данные полномочия Председатель Приходского совета, не состоящий на должности Настоятеля, осуществляет по согласованию с Настоятелем);

- распоряжается имуществом и денежными средствами Прихода, в том числе заключает от имени Прихода соответствующие договоры и совершает иные сделки в порядке, предусмотренном настоящим Уставом (включая сделки, направленные на приобретение либо безвозмездное получение имущества в собственность либо пользование Прихода);

- представляет Приход в суде;

- вправе выдавать доверенности на осуществление от имени Прихода предусмотренных настоящим пунктом Устава полномочий, а также осуществлять контакты с государственными органами, органами местного самоуправления, гражданами и организациями в связи с осуществлением данных полномочий.

- в случае необходимости Епархиальный архиерей заключает с Председателем Приходского совета договор о материальной ответственности.

9.2. Председатель Приходского совета имеет право первой подписи банковских и иных финансовых документов.

С момента принятия Епархиальным архиереем решения об освобождении Настоятеля или иного лица от должности Председателя Приходского совета распоряжение денежными средствами Прихода в период до внесения соответствующих изменений в единый государственный реестр юридических лиц осуществляется по письменному согласованию с Епархиальным архиереем.

9.3. Казначей (на правах главного бухгалтера) имеет право второй подписи банковских и иных финансовых документов, осуществляет учет и хранение денежных средств, пожертвований и других поступлений.

Приход составляет годовой финансовый отчет, ведет бухгалтерскую отчетность.

9.4. Обязанности помощника Настоятеля (церковного старосты) определяются Приходским собранием.

X. РЕВИЗИОННАЯ КОМИССИЯ

10.1. Ревизионная комиссия является органом контроля за деятельностью Прихода.

Ревизионная комиссия состоит из Председателя Ревизионной комиссии и двух членов, избранных Приходским собранием из числа его членов сроком на три года с правом переизбрания на новый срок (но не более двух, в исключительных случаях - трех переизбраний).

10.2. Настоятель и члены Приходского совета не могут состоять в близком родстве с членами Ревизионной комиссии.

10.3. В пределах своей компетенции Ревизионная комиссия :

-осуществляет контроль за надлежащим учетом кружечного сбора и составлением актов по кружечному сбору и по приему пожертвований наличными денежными средствами;

-проводит ежегодную инвентаризацию имущества Прихода;

-проводит по мере необходимости проверки наличия денежных средств, законности и правомерности их расходования, ведения Приходом бухгалтерского и налогового учета, использования по назначению поступивших от граждан (юридических лиц) пожертвований и иных целевых поступлений;

-проводит по мере необходимости проверки финансово-хозяйственной деятельности Прихода, сохранности и учета принадлежащего Приходу имущества.

10.4. Ревизионная комиссия подотчетна Приходскому собранию.

Акты проверок подписываются всеми членами Ревизионной комиссии и представляются председателем Ревизионной комиссии на рассмотрение Приходского собрания, которое в случае необходимости вправе с письменного разрешения (благословения) Епархиального архиерея принять решение о предъявлении соответствующего судебного иска, направленного на защиту имущественных прав и интересов Прихода.

В случае выявления грубых нарушений законодательства в части осуществляемой Приходом финансово-хозяйственной деятельности, в том числе при наличии значительных злоупотреблений должностных лиц или органов Прихода, незаконного отчуждения в собственность третьих лиц принадлежащего Приходу имущества, обнаружения грубых ошибок в ведении и оформлении финансовых операций, Ревизионная комиссия вправе направить акт проверки непосредственно на рассмотрение Епархиального архиерея.

10.5. В ходе проверок Ревизионная комиссия вправе запрашивать у должностных лиц и органов Прихода необходимые документы, а также получать разъяснения по вопросам финансово-хозяйственной деятельности Прихода.

10.6. Право ревизии финансово-хозяйственной деятельности Прихода и созданных Приходом юридических лиц принадлежит также Епархиальному архиерею.

10.7. В случае изменения состава Приходского совета, а также в случае смены Настоятеля или Председателя Приходского совета, Приходское собрание образует комиссию из трех членов, которая составляет акт о наличии имущества и денежных средств. Приходской совет принимает материальные ценности на основании данного акта.

XI. ИМУЩЕСТВО И СРЕДСТВА ПРИХОДА

11.1. Средства Прихода образуются из:

- пожертвований в связи с совершением богослужений, таинств, треб, а также иных религиозных обрядов и церемоний;
- пожертвований в связи с распространением предметов религиозного назначения и религиозной литературы (в том числе, книг, журналов, газет, аудио-

видеозаписей, информационных дискет);

- иных пожертвований граждан и юридических лиц, в том числе целевых пожертвований;
- поступлений в связи с реализацией предметов религиозного назначения и религиозной литературы;
- доходов, полученных от деятельности учрежденных Приходом юридических лиц, направляемых на уставные цели Прихода;
- иных, не запрещенных законодательством Российской Федерации, поступлений, направляемых на уставные цели Прихода, в том числе доходов по акциям, иным ценным бумагам и банковским вкладам.

Доходы от предпринимательской деятельности Прихода направляются на реализацию целей и задач деятельности Прихода, предусмотренных настоящим Уставом.

11.2. В случае недостатка средств Прихода на строительство, реставрацию или ремонт храма представители Прихода могут осуществлять сбор пожертвований на данные нужды Прихода на территории Епархии за пределами принадлежащего Приходу земельного участка на основании выданных Приходом доверенностей. На территории других Епархий сбор пожертвований на строительство, реставрацию или ремонт храма осуществляется представителями Прихода с письменного разрешения (благословения) Епархиальных архиереев данных Епархий.

11.3. Приход в обязательном порядке через Епархию отчисляет средства на общецерковные нужды в размере, установленном Священным Синодом Русской Православной Церкви и средства на общепархиальные нужды в порядке и размере, установленных Епархией.

11.4. Приход может иметь в собственности или на ином имущественном праве имущество, необходимое для осуществления и обеспечения деятельности Прихода, в том числе, относящееся к объектам культурного наследия (памятникам истории и культуры).

11.5. Приход вправе получать безвозмездно в собственность или пользование находящиеся в государственной или муниципальной собственности здания, строения и сооружения, земельные участки и иное имущество, включая объекты культурного наследия (памятники истории и культуры), в том числе имеющие религиозное или благотворительное назначение.

Приход может иметь на праве собственности, безвозмездного пользования или ином имущественном праве земельные участки для осуществления уставной деятельности, в том числе для ведения сельского хозяйства, строительства объектов религиозного, благотворительного и иного назначения .

Приход может иметь в собственности или на ином имущественном праве транспортные средства для осуществления и обеспечения уставной деятельности.

Приход с письменного одобрения (благословения) Епархиального архиерея вправе приобретать акции и иные ценные бумаги, а также заключать договоры займа и кредитные договоры.

11.6. Дополнительно к основному зданию храма Приход может иметь приписные (домовые) храмы и часовни в учреждениях здравоохранения, домах-интернатах, домах для престарелых, в местах лишения свободы, воинских частях, на кладбищах, а также в других организациях в соответствии с законодательством Российской Федерации.

Приход вправе строить для своих надобностей здания и сооружения, жилые дома, помещения хозяйственного назначения при соблюдении законодательства Российской Федерации.

11.7. Имущество, принадлежащее Приходу на праве собственности или ином имущественном праве, является имуществом Русской Православной Церкви.

11.8. Священный Синод Русской Православной Церкви устанавливает:

- единый порядок владения, пользования и распоряжения недвижимым и особо ценным движимым имуществом Прихода;
- критерии отнесения имущества Прихода к особо ценному движимому имуществу.

Приход осуществляет распоряжение недвижимым имуществом (включая земельные участки), принадлежащим Приходу на праве собственности или ином имущественном праве (в том числе продажу, передачу в аренду данного имущества), с предварительного письменного разрешения (благословения) Епархиального архиерея.

Приобретение и иное получение недвижимого имущества (включая земельные участки) в собственность или пользование Прихода осуществляется Приходом с письменного разрешения (благословения) Епархиального архиерея.

Распоряжение имуществом Прихода (включая денежные средства) осуществляется на основе канонической и материальной подотчетности Епархиальному архиерею.

11.9. Приход не вправе совершать сделки по распоряжению зданиями (строениями) храмов и часовен, а также особо ценным движимым имуществом богослужебного назначения (в том числе договоры купли-продажи, аренды, залога данного имущества), за исключением сделок по отчуждению (передаче) данных объектов в собственность (пользование) Епархии либо религиозной организации "Русская Православная Церковь", в том числе в лице православной религиозной организации "Московская Патриархия Русской Православной Церкви" на основании указа Епархиального архиерея либо распоряжения Священного Синода Русской Православной Церкви.

11.10. На движимое и недвижимое имущество богослужебного назначения не может быть обращено взыскание по претензиям кредиторов Прихода.

11.11. Приход пользуется налоговыми и иными льготами, предоставленными государством, а также финансовой, материальной и иной помощью государства в реставрации, содержании и охране объектов культурного наследия, находящихся в собственности Прихода или принадлежащих ему на ином имущественном праве.

11.12. В случае ликвидации Прихода принадлежащее ему на праве собственности или ином имущественном праве движимое и недвижимое имущество богослужебного и иного религиозного назначения переходит Епархии. Иное имущество, находящееся в собственности Прихода, реализуется на удовлетворение претензий кредиторов. Имущество Прихода, оставшееся после удовлетворения претензий кредиторов, переходит в собственность Епархии.

11.13. В случае ликвидации Прихода все имущество, переданное в пользование Прихода Епархией или каноническими подразделениями Епархии либо Русской Православной Церкви, возвращается Епархии либо соответствующим каноническим подразделениям.

XII. ЗАКЛЮЧИТЕЛЬНЫЕ ПОЛОЖЕНИЯ

12.1. Приход принимает и увольняет работников по трудовым договорам в соответствии с законодательством Российской Федерации. На лиц, работающих в Приходе по трудовым договорам, распространяется законодательство о труде.

Работники, а также священнослужители Прихода, на общих основаниях подлежат пенсионному и социальному обеспечению, социальному и медицинскому страхованию в соответствии с законодательством Российской Федерации.

Приход вправе привлекать добровольцев в целях осуществления ими безвозмездного труда в интересах Прихода.

Документы на священнослужителей хранятся Епархией. Документы по личному составу работников Прихода по трудовым договорам хранятся Приходом в соответствии с законодательством Российской Федерации.

12.2. Работники Прихода обязаны соблюдать правила внутреннего распорядка, учитывающие особенности условий труда в Приходе как религиозной организации Русской Православной Церкви.

12.3. Приход может быть ликвидирован по решению Епархиального архиерея, а также по решению суда в порядке и по основаниям, предусмотренным законодательством.

В случае принятия Приходским собранием решения о выходе Прихода из структуры и юрисдикции Русской Православной Церкви, Приход лишается подтверждения принадлежности Епархии Русской Православной Церкви, что влечет ликвидацию Прихода и лишает его права использовать в наименовании словосочетания и религиозную символику, указывающие на принадлежность Русской Православной Церкви.

на 2-х листах

Иванов И.И.
Иванов И.И.

Продумано, прочитано и скреплено
Иванов И.И. 10-1111 листах

Г. Моисеев



КОПИЯ

УТВЕРЖДЕН
ПАТРИАРХОМ МОСКОВСКИМ И
ВСЕЯ РУСИ

«27» «августа» 1999 г.

ИЗМЕНЕНИЯ И ДОПОЛНЕНИЯ
УТВЕРЖДЕНЫ ПАТРИАРХОМ
МОСКОВСКИМ И ВСЕЯ РУСИ

«31» «марта» 2010 г.

ИЗМЕНЕНИЯ И ДОПОЛНЕНИЯ
УТВЕРЖДЕНЫ



[Handwritten signature]

ПАТРИАРХ МОСКОВСКИЙ И ВСЕЯ РУСИ

«30» « 08 » 2012 г.

ПРИНЯТ
ОПРЕДЕЛЕНИЕМ
СВЯЩЕННОГО СИНОДА
РУССКОЙ ПРАВОСЛАВНОЙ ЦЕРКВИ
25 марта 1991 года

ИЗМЕНЕНИЯ И ДОПОЛНЕНИЯ
ВНЕСЕНЫ ОПРЕДЕЛЕНИЕМ
СВЯЩЕННОГО СИНОДА
РУССКОЙ ПРАВОСЛАВНОЙ ЦЕРКВИ
от 12 октября 2007 года

УСТАВ

Религиозной организации

«Омская Епархия Русской Православной Церкви

(Московский Патриархат)»

г. Омск, 2012 г.

1. ОБЩИЕ ПОЛОЖЕНИЯ

1. Религиозная организация «Омская Епархия Русской Православной Церкви (Московский Патриархат)», именуемая в дальнейшем тексте Устава «Епархия», является централизованной религиозной организацией и объединяет в целях совместного исповедания и распространения православной веры местные религиозные организации и религиозные организации, учрежденные Епархией (в том числе приходы, объединенные в благочиния, монастыри, подворья, духовные образовательные учреждения, братства, сестричества, миссии, представительства, скиты), именуемые в дальнейшем тексте настоящего Устава канонические подразделения Епархии.

2. Епархия входит в иерархическую структуру Религиозной организации Русская Православная Церковь, именуемая в дальнейшем тексте Устава «Русская Православная Церковь», и является ее каноническим подразделением.

Епархию возглавляет Епархиальный архиерей.

3. Епархия осуществляет свою деятельность в соответствии с Уставом Русской Православной Церкви, принятым Архиерейским Собором Русской Православной Церкви 2000 г. (именуемый далее в тексте настоящего Устава – «Канонический Устав Русской Православной Церкви»), и другими внутренними установлениями Русской Православной Церкви, а также в соответствии с гражданским Уставом Русской Православной Церкви, Уставом Православной религиозной организации Московская Патриархия Русской Православной Церкви, постановлениями Поместного Собора, Архиерейского Собора, Священного Синода Русской Православной Церкви, указами и распоряжениями Патриарха Московского и всея Руси, указами и распоряжениями Епархиального архиерея, решениями Епархиального собрания и Епархиального совета, а также настоящим Уставом.

Епархия соблюдает законодательство Российской Федерации.

4. Епархия является юридическим лицом, обладает на праве собственности, безвозмездного пользования или на ином имущественном праве обособленным имуществом. Епархия несет самостоятельную ответственность по своим обязательствам всем своим имуществом. На принадлежащее Епархии движимое и недвижимое имущество богослужебного назначения не может быть обращено взыскание по претензиям кредиторов Епархии.

Епархия может от своего имени приобретать и осуществлять имущественные и личные неимущественные права, нести обязанности, быть истцом и ответчиком в суде.

Епархия открывает банковские, в том числе валютные, счета в банках и иных кредитных организациях.

5. При изменении данных, включаемых в единый государственный реестр юридических лиц, Епархия в установленном законом порядке уведомляет об этом орган государственной регистрации. Епархия ежегодно информирует орган

государственной регистрации о продолжении своей деятельности, а также о продолжении деятельности религиозных организаций, входящих в структуру Епархии.

6. Епархия не участвует в деятельности политических партий и политических движений, а также не оказывает им материальную и иную помощь и поддержку.

7. Епархия вправе участвовать в рассмотрении органами государственной власти и органами местного самоуправления вопросов, относящихся к деятельности Епархии.

8. Епархия имеет бланк (штамп) и печать со своим полным наименованием или религиозной символикой. Образец печати утверждается Патриархом Московским и всея Руси.

9. Полное наименование Епархии: Религиозная организация «Омская Епархия Русской Православной Церкви (Московский Патриархат)».

Место нахождения постоянно действующего исполнительного органа Епархии (Епархиального совета во главе с Епархиальным архиереем) – Омская область, город Омск.

При осуществлении уставной деятельности Епархия указывает свое полное наименование, предусмотренное настоящим Уставом.

Вероисповедание Епархии - православное.

III. ЦЕЛИ, ЗАДАЧИ И ФОРМЫ ДЕЯТЕЛЬНОСТИ

10. В целях совместного исповедания и распространения веры и для достижения задач совместной реализации гражданами права на свободу исповедания и распространения православной веры Епархия осуществляет:

- богослужения, чинопоследования, таинства, обряды, крестные ходы и церемонии в храмах, часовнях и других культовых зданиях и сооружениях, а также на относящихся к ним территориях, в иных местах, предоставленных для этих целей, в местах религиозного почитания (паломничества), в организациях, созданных Епархией и (или) иными религиозными организациями Русской Православной Церкви, на кладбищах и в иных местах прощания с усопшими, а также в жилых помещениях;

- богослужения, чинопоследования, таинства, обряды, крестные ходы и церемонии вне территории культовых зданий и сооружений, мест религиозного почитания (паломничества) и иных мест, предоставленных для этих целей - в установленном законом порядке;

- богослужения, чинопоследования, таинства, обряды в лечебно - профилактических и больничных учреждениях, детских домах, домах-интернатах для престарелых и инвалидов, в местах лишения свободы - по

просьбе находящихся в них граждан и по согласованию с администрацией соответствующих учреждений;

- богослужения, чинопоследования, таинства, обряды в воинских частях и на кораблях – в порядке, установленном законодательством, и с учетом требований воинских уставов;

- распространение православных религиозных убеждений непосредственно или через средства массовой информации, в том числе собственные;

- миссионерскую деятельность;

- благотворительную деятельность, деятельность в сфере социального обслуживания детей – сирот и детей, оставшихся без попечения родителей, пожилых граждан и инвалидов;

- религиозное образование и воспитание, обучение религии;

- организацию паломничества, прием религиозных делегаций, представителей различных конфессий, проведение национальных или международных религиозных совещаний, съездов, семинаров;

- производство, приобретение, распространение, религиозной (в том числе, богослужебной) литературы, аудио-видеозаписей и иных предметов религиозного назначения;

- экспорт, импорт, реализацию (передачу для собственных нужд) религиозной (в том числе, богослужебной) литературы, аудио-видеозаписей и иных предметов религиозного назначения;

- издательскую и полиграфическую деятельность, тиражирование записанных носителей информации;

- изготовление, распространение, реализацию предметов религиозного назначения (изделий) из драгоценных металлов и драгоценных камней;

- деятельность по проектированию, строительству и реставрации зданий и сооружений религиозного назначения в установленном законом порядке, при осуществлении которой Епархия вправе выступать в качестве заказчика;

- осуществление телерадиовещания и оказание услуг связи для целей телерадиовещания;

Епархия вправе осуществлять предпринимательскую деятельность, соответствующую целям деятельности Епархии, предусмотренным настоящим Уставом, и направленную на достижение этих целей.

Для осуществления видов деятельности, подлежащих лицензированию, Епархия получает соответствующую лицензию в установленном порядке.

Для осуществления предусмотренных настоящим пунктом Устава видов деятельности Епархия вправе создавать структурные подразделения (без прав юридического лица).

11. Епархия вправе создавать организации для осуществления благотворительной, культурно-просветительской, образовательной, издательской и полиграфической, художественной, предпринимательской,

производственной деятельности, а также для осуществления деятельности в сфере социального обслуживания, сельского хозяйства и деятельности по проектированию, строительству и реставрации зданий и сооружений.

Епархия вправе учреждать средства массовой информации.

Организации, созданные Епархией, могут действовать как структурные подразделения Епархии (без прав юридического лица) либо в качестве самостоятельных юридических лиц.

12. Епархия вправе обращаться в государственные органы за финансовой, материальной и иной помощью в осуществлении реставрации, содержания и охраны зданий, сооружений и иных объектов, являющихся памятниками истории и культуры, в обеспечении преподавания общеобразовательных дисциплин в образовательных учреждениях, созданных Епархией и иными религиозными организациями Русской Православной Церкви, действующими на территории Епархии, в осуществлении благотворительной деятельности, в реализации общественно значимых социальных или культурно-просветительских программ и мероприятий.

13. Епархия вправе обучать основам православной веры несовершеннолетних учащихся государственных и муниципальных образовательных учреждений по заявлению родителей (законных представителей) в установленном законом порядке.

14. Епархия может обращаться в органы исполнительной власти субъекта Российской Федерации или органы местного самоуправления с предложением о создании православных вероисповедальных кладбищ.

III. СОЗДАНИЕ ЕПАРХИИ

15. Епархия образована в 1990 г.

16. Епархия учреждена по решению Священного Синода Русской Православной Церкви.

Территориальная сфера деятельности Епархии – Омская область.

Епархия может, по согласованию с Епархиальными архиереями соответствующих Епархий, иметь подворья на территории других субъектов Российской Федерации.

17. Устав Епархии с изменениями (дополнениями) принимается Священным Синодом Русской Православной Церкви и утверждается Патриархом Московским и всея Руси.

IV. СТРУКТУРА И ОРГАНЫ УПРАВЛЕНИЯ

18. В состав Епархии входят иерархически подчиненные ей канонические подразделения, в том числе приходы, объединенные в благочиния, монастыри,

подворья, духовные образовательные учреждения, братства, сестричества, миссии, представительства, скиты, часовни.

Канонические подразделения Епархии могут создаваться в качестве юридических лиц (религиозных организаций) либо без прав юридического лица.

19. Высшим (руководящим) органом управления Епархии в период между заседаниями Поместного Собора Русской Православной Церкви является Архиерейский Собор Русской Православной Церкви. В период заседаний Поместного Собора Русской Православной Церкви высшим органом управления Епархии является Поместный Собор Русской Православной Церкви.

Руководящим органом Епархии является Священный Синод Русской Православной Церкви во главе с Патриархом Московским и всея Руси.

Органами управления Епархии являются: руководитель Епархии-Епархиальный архиерей, Епархиальное собрание.

Постоянно действующими исполнительными органами Епархии являются Епархиальный совет, а также Епархиальное управление.

У. ЕПАРХИАЛЬНЫЙ АРХИЕРЕЙ

20. Епархиальный архиерей (митрополит, архиепископ или епископ) избирается (отстраняется от должности) Священным Синодом Русской Православной Церкви, получая о том указ Патриарха Московского и всея Руси.

Епархиальный архиерей является руководителем (единоличным руководящим органом) Епархии, возглавляет Епархию и управляет ею.

Епархиальный архиерей без доверенности действует от имени Епархии.

Епархиальный архиерей по должности и сану является председателем Епархиального собрания, Епархиального совета и Епархиального управления.

21. В полномочия Епархиального архиерея входит:

-наблюдение за исправным, соответствующим церковному уставу совершением каноническими подразделениями Епархии богослужений и иных религиозных обрядов;

- созыв и проведение Епархиального собрания и заседаний Епархиального совета;

- право «вето» на решения Епархиального собрания с последующей передачей спорного вопроса на рассмотрение Священного Синода Русской Православной Церкви;

- осуществление общего руководства каноническими подразделениями Епархии, а также высшего начальственного наблюдения за их деятельностью;

- утверждение подлежащих государственной регистрации уставов канонических подразделений Епархии с изменениями (дополнениями);

- подтверждение принадлежности к Епархии входящих в ее структуру религиозных организаций, в том числе на стадии их создания;

-назначение (освобождение от должности), а также наблюдение и контроль за деятельностью настоятелей и причта приходов Епархии, представление на утверждение Священного Синода Русской Православной Церкви кандидатур ректоров духовных образовательных учреждений, а также кандидатур настоятелей (настоятельниц) монастырей, входящих в структуру Епархии; направление кандидатов для поступления в духовные образовательные учреждения;

-направление Патриарху Московскому и всея Руси ходатайств о награждении достойных клириков и мирян церковными наградами и награждение их в установленном порядке;

- осуществление полномочий в сфере управления каноническими подразделениями Епархии в соответствии с Каноническим уставом Русской Православной Церкви и гражданскими уставами соответствующих канонических подразделений ;

- утверждение решений Епархиального совета и Епархиального управления;

- издание распорядительных документов по всем вопросам деятельности Епархии, включая кадровые вопросы, в рамках своей компетенции;

-привлечение в соответствии с внутренними установлениями Русской Православной Церкви клириков и мирян к ответственности; передача соответствующих дел на рассмотрение церковного суда; принятие решения о создании епархиального суда и утверждение его решений;

- выдача в установленном порядке подтверждений о вхождении местных религиозных организаций, в том числе приходов, в структуру Епархии;

- благословение на строительство, ремонт, реставрацию и реконструкцию храмов, часовен и иных зданий и сооружений религиозного назначения, принадлежащих (предназначенных для передачи) Епархии либо каноническим подразделениям Епархии; утверждение соответствующих инвестиционных проектов;

- направление в адрес органов государственной власти и органов местного самоуправления, иных организаций (граждан) ходатайств о передаче Епархии и ее каноническим подразделениям храмов и иного имущества религиозного назначения;

- осуществление полномочий представителя Русской Православной Церкви перед соответствующими органами государственной власти и органами местного самоуправления по вопросам, относящимся к деятельности Епархии;

- распоряжение имуществом и финансовыми средствами Епархии в порядке, предусмотренном настоящим Уставом;

- совершение сделок от имени Епархии, в том числе заключение договоров, выдача доверенностей, открытие банковских счетов, право первой подписи финансовых документов (право второй подписи данных документов принадлежит главному бухгалтеру Епархии);

-прием и увольнение работников Епархии; утверждение штатного расписания Епархии;

- осуществление контроля за религиозной, административной, финансовой и хозяйственной деятельностью канонических подразделений Епархии;

- решение иных вопросов в соответствии с Каноническим уставом Русской Православной Церкви и настоящим Уставом.

Предусмотренные настоящим пунктом Устава полномочия (полностью или частично) может осуществлять Викарий Епархиального архиерея на основании соответствующей доверенности, выданной Епархиальным архиереем.

22. В своей деятельности Епархиальный архиерей подотчетен Священному Синоду Русской Православной Церкви во главе с Патриархом Московским и всея Руси.

VI. ЕПАРХИАЛЬНОЕ СОБРАНИЕ

23. Епархиальное собрание, возглавляемое Епархиальным архиереем, состоит из клира, монашествующих и мирян, проживающих на территории Епархии и представляющих канонические подразделения Епархии по представлению Епархиального совета и в установленном им количестве.

24. Председателем Епархиального собрания является Епархиальный архиерей. Епархиальное собрание избирает заместителя председателя собрания и секретаря. Заместитель председателя может руководить собранием по поручению председателя.

Кворум Епархиального собрания составляет более половины его членов. Решения принимаются большинством голосов присутствующих членов Епархиального собрания. В случае равенства голосов решающим является голос председателя.

Епархиальное собрание осуществляет свою деятельность в соответствии с утвержденным им регламентом.

25. Епархиальное собрание созывается не реже одного раза в год Епархиальным архиереем по его усмотрению, по решению Епархиального совета или по требованию не менее одной трети состава Епархиального собрания.

26. В полномочия Епархиального собрания входит:

- избрание делегатов на Поместный Собор Русской Православной Церкви;

- избрание членов Епархиального совета и Епархиального суда;

- рассмотрение ежегодных отчетов о деятельности Епархиального Совета;

- решение иных вопросов в соответствии с Каноническим уставом Русской Православной Церкви и настоящим Уставом.

27. Постановления Епархиального собрания подписывают Епархиальный архиерей, секретарь и избранные для этого два члена собрания.

VII. ЕПАРХИАЛЬНЫЙ СОВЕТ

28. Председителем Епархиального совета является Епархиальный архиерей.

29. Епархиальный совет образуется по благословению Епархиального архиерея и состоит не менее чем из четырех лиц в пресвитерском сане. Общее число членов Епархиального совета должно быть четным. Половина состава Епархиального совета назначается Епархиальным архиереем, остальные члены совета избираются Епархиальным собранием сроком на три года.

Полномочия членов Епархиального совета, назначенных Епархиальным архиереем, могут быть досрочно прекращены по решению Епархиального архиерея.

Полномочия членов Епархиального совета, избранных Епархиальным собранием, могут быть досрочно прекращены по решению Епархиального собрания.

Основания и порядок досрочного прекращения полномочий членов Епархиального совета определены Каноническим уставом Русской Православной Церкви.

30. Заседания Епархиального совета проводятся не реже одного раза в полгода. Кворум Епархиального совета составляет более половины его членов. Повестка заседаний определяется председателем совета. Председатель ведет заседание в соответствии с утвержденным им регламентом. Председатель назначает секретаря совета из числа его членов.

Если при рассмотрении вопроса на заседании совета возникают разногласия вопрос решается большинством голосов присутствующих на заседании членов совета. При равенстве голосов решающим является голос председателя.

31. Епархиальный совет в соответствии с указаниями Епархиального архиерея:

- выполняет решения Епархиального собрания, относящиеся к ведению совета, и отчитывается перед ним о проделанной работе;

- устанавливает процедуру избрания членов Епархиального собрания; подготавливает заседания Епархиального собрания, включая предложения к повестке дня;

- рассматривает вопросы богослужebной практики и церковной дисциплины; при отсутствии в Епархии епархиального суда выполняет функции епархиального суда;

- рассматривает вопросы, связанные с созданием входящих в структуру Епархии местных религиозных организаций, в том числе приходов;

- принимает в установленном порядке решения о создании религиозных и иных организаций, учреждаемых Епархией, а также структурных подразделений

Епархии:

-определяет источники финансирования Епархии, а в необходимых случаях и канонических подразделений Епархии;

- рассматривает отчеты о деятельности канонических подразделений Епархии, принимает по ним решения;

-рассматривает планы строительства, капитального ремонта, реконструкции и реставрации храмов и иных зданий (сооружений) религиозного назначения, принадлежащих (предназначенных для передачи) Епархии либо каноническими подразделениями Епархии; рассматривает соответствующие инвестиционные проекты;

-ведет учет и принимает меры для сохранности имущества Русской Православной Церкви, в том числе имущества Епархии и ее канонических подразделений;

-в пределах своей компетенции решает вопросы, связанные с владением, пользованием и распоряжением имуществом канонических подразделений Епархии;

-осуществляет ревизию канонических подразделений Епархии;

-создает комиссии для осуществления отдельных направлений деятельности Епархиального совета;

-ежегодно отчитывается перед Епархиальным собранием о своей деятельности;

-решает иные вопросы по указанию Епархиального архиерея и в соответствии с Каноническим уставом Русской Православной Церкви, а также настоящим Уставом.

32. Решения Епархиального совета подписываются всеми членами совета и утверждаются Епархиальным архиереем.

Решения Епархиального совета вступают в силу после их утверждения Епархиальным архиереем.

VIII. ЕПАРХИАЛЬНОЕ УПРАВЛЕНИЕ

33. Епархиальное управление является исполнительным органом Епархии.

34. Непосредственное руководство Епархиальным управлением осуществляет Епархиальный архиерей.

35. Порядок образования и деятельности, а также структура Епархиального управления определяется Положением, утвержденным Священным Синодом Русской Православной Церкви, и распоряжениями Епархиального архиерея.

В структуру Епархиального управления могут входить отделы и иные подразделения без прав юридического лица.

Решения Епархиального управления вступают в силу после их утверждения Епархиальным архиереем.

IX. ИМУЩЕСТВО И ФИНАНСОВЫЕ СРЕДСТВА ЕПАРХИИ

36. Финансовые средства Епархии образуются из:

- пожертвований, поступивших в связи с совершением богослужений, таинств, чинопоследований и обрядов;
- пожертвований в связи с распространением предметов религиозного назначения и религиозной литературы (книг, журналов, газет, аудио-видеозаписей, информационных дискетов и т.п.);
- иных пожертвований российских и иностранных граждан и юридических лиц, в том числе целевых пожертвований;
- доходов, полученных от деятельности учреждений Епархией юридических лиц, направляемых на уставные цели Епархии;
- отчислений канонических подразделений Епархии в размерах, согласованных с Епархиальным архиереем;
- поступлений в связи с реализацией (передачей для собственных нужд) предметов религиозного назначения и религиозной литературы;
- иных, не запрещенных законодательством Российской Федерации, поступлений, в том числе доходов по ценным бумагам и банковским вкладам.

37. Финансовыми средствами Епархии распоряжается Епархиальный архиерей.

Епархия вправе приобретать акции и иные ценные бумаги.

Доходы от предпринимательской деятельности Епархии направляются на реализацию целей и задач деятельности Епархии, предусмотренных настоящим Уставом.

38. Епархия отчисляет финансовые средства в бюджет Русской Православной Церкви в размерах, определяемых Священным Синодом Русской Православной Церкви.

39. На территории Российской Федерации и за границей Епархия может иметь в собственности или на ином имущественном праве движимое и недвижимое имущество, необходимое для осуществления и обеспечения деятельности Епархии, в том числе, относящееся к памятникам истории и культуры.

Епархия может иметь в собственности или на ином имущественном праве земельные участки для осуществления уставной деятельности.

Епархия может иметь в собственности или на ином имущественном праве транспортные средства для осуществления и обеспечения уставной деятельности.

Епархия вправе выступать заказчиком строительства зданий и сооружений, жилых домов, помещений хозяйственного назначения при соблюдении законодательства Российской Федерации.

40. Епархия вправе получать безвозмездно в собственность или пользование находящиеся в государственной или муниципальной собственности здания, строения, сооружения и иное недвижимое и движимое имущество религиозного назначения, предназначенные для совершения и обеспечения богослужений, иных религиозных обрядов и церемоний, а также религиозного образования и иной религиозной деятельности.

41. Имущество, принадлежащее Епархии и ее каноническим подразделениям на праве собственности или ином имущественном праве, является имуществом Русской Православной Церкви.

42. Священный Синод Русской Православной Церкви устанавливает Единый порядок владения, пользования и распоряжения недвижимым и особо ценным движимым имуществом Епархии и ее канонических подразделений.

Критерии отнесения имущества Епархии и ее канонических подразделений к особо ценному движимому имуществу устанавливаются Священным Синодом Русской Православной Церкви.

Епархия осуществляет владение, пользование и распоряжение имуществом, принадлежащим Епархии на праве собственности или ином имущественном праве (в том числе продажу, передачу в аренду данного имущества) на основе канонической и материальной подотчетности Патриарху Московскому и всея Руси и Священному Синоду Русской Православной Церкви.

43. Епархия не вправе совершать сделки по распоряжению зданиями (строениями) храмов и часовен, а также особо ценным движимым имуществом богослужебного назначения (в том числе договоры купли-продажи, аренды, залога данного имущества), за исключением сделок по отчуждению (передаче) данных объектов в собственность (пользование) канонических подразделений Епархии либо Православной религиозной организации Московская Патриархия Русской Православной Церкви на основании указа Епархиального архиерея либо распоряжения Священного Синода Русской Православной Церкви.

44. Имущество Русской Православной Церкви, которым обладает Епархиальный архиерей в силу своей должности, после смерти Епархиального архиерея вносится в инвентарную книгу Епархии и передается в собственность Епархии.

45. Епархия пользуется налоговыми и иными льготами, предоставленными государством, а также финансовой, материальной и иной помощью государства в реставрации, содержании и охране памятниками истории и культуры, находящихся в собственности Епархии или принадлежащими ей на ином имущественном праве.

46. В случае ликвидации Епархии все имущество Епархии, принадлежащее ей на праве собственности, переходит в собственность

Русской Православной Церкви в лице Православной религиозной организации Московская Патриархия Русской Православной Церкви.

В случае ликвидации Епархии все имущество, переданное в пользование Епархии Русской Православной Церковью или ее каноническими подразделениями, возвращается Русской Православной Церкви в лице Православной религиозной организации Московская Патриархия Русской Православной Церкви либо соответствующим каноническим подразделениям.

47. Казначей Епархии осуществляет учет и хранение денежных средств, пожертвований и других поступлений. Главный бухгалтер Епархии составляет годовой финансовый отчет; ведет бухгалтерскую отчетность Епархии; имеет право второй подписи банковских и иных финансовых документов (право первой подписи принадлежит Епархиальному архиерею). Главный бухгалтер Епархии может одновременно занимать должность казначея.

Х. ЗАКЛЮЧИТЕЛЬНЫЕ ПОЛОЖЕНИЯ

48. Работники Епархии обязаны соблюдать правила внутреннего распорядка, учитывающего особенности условий труда в религиозной организации Русской Православной Церкви, на них распространяются нормы трудового законодательства Российской Федерации.

Епархия вправе привлекать добровольцев в целях осуществления ими безвозмездного труда в интересах Епархии.

49. Документы, относящиеся к работникам и священнослужителям Епархии, хранятся в Епархии.

50. Работники и священнослужители Епархии в установленном законодательством порядке подлежат социальному обеспечению, социальному и медицинскому страхованию и пенсионному обеспечению.

Епархия может пользоваться аналогичными фондами Русской Православной Церкви в порядке, установленном Священным Синодом Русской Православной Церкви.

51. Епархия, как юридическое лицо, может быть ликвидирована по решению Священного Синода Русской Православной Церкви, с последующим утверждением решения Архиерейским Собором Русской Православной Церкви, а также по решению суда по основаниям и в порядке, предусмотренном законодательством Российской Федерации.

Решением Священного Синода Русской Православной Церкви о ликвидации Епархии утверждается ликвидационная комиссия (ликвидатор), сроки ликвидации, утверждается промежуточный ликвидационный баланс.

Данное решение направляется в орган государственной регистрации для исключения Епархии из единого государственного реестра юридических лиц.

Решение о государственной регистрации изменений, вносимых в устав Религиозной организации «Омская Епархия Русской Православной Церкви (Московский Патриархат)», принято Министерством юстиции Российской Федерации 28 сентября 2012 г. (учетный номер 0011010176).

Сведения о государственной регистрации изменений в уставе религиозной организации внесены в Единый государственный реестр юридических лиц 5 октября 2012 г. за государственным регистрационным номером 2125599000085 (ОГРН 1035500010985 от 8 июля 2003 г.).

Пронумеровано, прошнуровано и скреплено печатью тринадцать листов.

Первый заместитель Министра юстиции
Российской Федерации

А.А. Смирнов

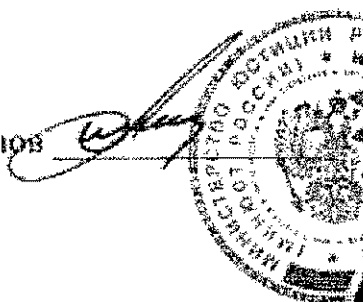

«11» октября 2012 г.

КОПИЯ
ВЕРНА

Пронумеровано и прошито

на 14 листа
(свързано)



20 МАЙ 2020

ВЫПИСКА

из Единого государственного реестра юридических лиц

27.05.2020

№ ЮЭ9965-20-
63051854

дата формирования выписки

Настоящая выписка содержит сведения о юридическом лице

**МЕСТНАЯ РЕЛИГИОЗНАЯ ОРГАНИЗАЦИЯ "ПРИХОД ХРАМА ПРЕПОДОБНОГО
ЕФРЕМА СИРИНА ГОРОДА ОМСКА ОМСКОЙ ЕПАРХИИ РУССКОЙ ПРАВОСЛАВНОЙ
ЦЕРКВИ (МОСКОВСКИЙ ПАТРИАРХАТ)"**

полное наименование юридического лица

ОГРН

1	0	3	5	5	0	0	0	0	1	4	9	2
---	---	---	---	---	---	---	---	---	---	---	---	---

включенные в Единый государственный реестр юридических лиц по состоянию на

« 27 » мая 20 20 г.
число месяц прописью год

№ п/п	Наименование показателя	Значение показателя
1	2	3
Наименование		
1	Полное наименование	МЕСТНАЯ РЕЛИГИОЗНАЯ ОРГАНИЗАЦИЯ "ПРИХОД ХРАМА ПРЕПОДОБНОГО ЕФРЕМА СИРИНА ГОРОДА ОМСКА ОМСКОЙ ЕПАРХИИ РУССКОЙ ПРАВОСЛАВНОЙ ЦЕРКВИ (МОСКОВСКИЙ ПАТРИАРХАТ)"
2	ГРН и дата внесения в ЕГРЮЛ записи, содержащей указанные сведения	2135543455518 29.10.2013
Адрес (место нахождения)		
3	Почтовый индекс	644059
4	Субъект Российской Федерации	ОБЛАСТЬ ОМСКАЯ
5	Город (волость и т.п.)	ГОРОД ОМСК
6	Улица (проспект, переулок и т.д.)	ПРОСПЕКТ КОСМИЧЕСКИЙ
7	Дом (владение и т.п.)	ДОМ 30
8	ГРН и дата внесения в ЕГРЮЛ записи, содержащей указанные сведения	2135543455518 29.10.2013
Сведения о регистрации		
9	Способ образования	Создание юридического лица до 01.07.2002
10	ОГРН	1035500001492
11	Дата присвоения ОГРН	20.01.2003
12	Регистрационный номер, присвоенный до 1 июля 2002 года	241
13	Дата регистрации до 1 июля 2002 года	03.04.2001
14	Наименование органа, зарегистрировавшего юридическое лицо до 1 июля 2002 года	Управление Министерства юстиции Российской Федерации по Омской области

15	ГРН и дата внесения в ЕГРЮЛ записи, содержащей указанные сведения	1035500001492 20.01.2003
Сведения о регистрирующем органе по месту нахождения юридического лица		
16	Наименование регистрирующего органа	Межрайонная инспекция Федеральной налоговой службы № 12 по Омской области
17	Адрес регистрирующего органа	,644010,,, Омск г., Маршала Жукова ул, д 72, корп 1,
18	ГРН и дата внесения в ЕГРЮЛ записи, содержащей указанные сведения	2115500078109 11.08.2011
Сведения об учете в налоговом органе		
19	ИНН	5506043382
20	КПП	550601001
21	Дата постановки на учет	29.10.2013
22	Наименование налогового органа	Инспекция Федеральной налоговой службы по Октябрьскому административному округу г. Омска
23	ГРН и дата внесения в ЕГРЮЛ записи, содержащей указанные сведения	2135543455530 29.10.2013
Сведения о регистрации в качестве страхователя в территориальном органе Пенсионного фонда Российской Федерации		
24	Регистрационный номер	065004097570
25	Дата регистрации	05.11.2013
26	Наименование территориального органа Пенсионного фонда	Государственное учреждение - Управление Пенсионного фонда РФ в Октябрьском административном округе г.Омска
27	ГРН и дата внесения в ЕГРЮЛ записи, содержащей указанные сведения	2135543521331 12.11.2013
Сведения о регистрации в качестве страхователя в исполнительном органе Фонда социального страхования Российской Федерации		
28	Регистрационный номер	550869777955081
29	Дата регистрации	13.11.2013
30	Наименование исполнительного органа Фонда социального страхования	Филиал №8 Государственного учреждения - Омского регионального отделения Фонда социального страхования Российской Федерации
31	ГРН и дата внесения в ЕГРЮЛ записи, содержащей указанные сведения	2135543532694 19.11.2013
Сведения о лице, имеющем право без доверенности действовать от имени юридического лица		
32	ГРН и дата внесения в ЕГРЮЛ сведений о данном лице	1035500001492 20.01.2003
33	Фамилия	ЧЕРНОВ
34	Имя	ДЕНИС
35	Отчество	ВЛАДИМИРОВИЧ
36	ИНН	550612310068
37	ГРН и дата внесения в ЕГРЮЛ записи, содержащей указанные сведения	2175543490450 30.08.2017
38	Должность	Настоятель прихода

39	ГРН и дата внесения в ЕГРЮЛ записи, содержащей указанные сведения	2175543490450 30.08.2017
Сведения об учредителях (участниках) юридического лица		
1		
40	ГРН и дата внесения в ЕГРЮЛ сведений о данном лице	1035500001492 20.01.2003
41	Фамилия	ТОЛСТИХИНА
42	Имя	ТАМАРА
43	Отчество	ИВАНОВНА
44	ИНН	550616716005
45	ГРН и дата внесения в ЕГРЮЛ записи, содержащей указанные сведения	1035500001492 20.01.2003
2		
46	ГРН и дата внесения в ЕГРЮЛ сведений о данном лице	1035500001492 20.01.2003
47	Фамилия	ЛЕВШИНА
48	Имя	НАТАЛЬЯ
49	Отчество	САНФИЕВНА
50	ИНН	550608827030
51	ГРН и дата внесения в ЕГРЮЛ записи, содержащей указанные сведения	1035500001492 20.01.2003
3		
52	ГРН и дата внесения в ЕГРЮЛ сведений о данном лице	1035500001492 20.01.2003
53	Фамилия	КРУЧИНИНА
54	Имя	ТАИСИЯ
55	Отчество	ДЕМИДОВНА
56	ИНН	550616174190
57	ГРН и дата внесения в ЕГРЮЛ записи, содержащей указанные сведения	1035500001492 20.01.2003
4		
58	ГРН и дата внесения в ЕГРЮЛ сведений о данном лице	1035500001492 20.01.2003
59	Фамилия	ЧЕРНОВ
60	Имя	ДЕНИС
61	Отчество	ВЛАДИМИРОВИЧ
62	ИНН	550612310068
63	ГРН и дата внесения в ЕГРЮЛ записи, содержащей указанные сведения	2175543490450 30.08.2017
5		
64	ГРН и дата внесения в ЕГРЮЛ сведений о данном лице	1035500001492 20.01.2003
65	Фамилия	КОХАНОВА

66	Имя	РАЙСА
67	Отчество	ПЕТРОВНА
68	ИНН	550614379918
69	ГРН и дата внесения в ЕГРЮЛ записи, содержащей указанные сведения	2185543546395 03.09.2018
6		
70	ГРН и дата внесения в ЕГРЮЛ сведений о данном лице	1035500001492 20.01.2003
71	Фамилия	ЧЕРНОВА
72	Имя	ТАТЬЯНА
73	Отчество	ЛЬВОВНА
74	ИНН	550611720939
75	ГРН и дата внесения в ЕГРЮЛ записи, содержащей указанные сведения	2185543546406 03.09.2018
7		
76	ГРН и дата внесения в ЕГРЮЛ сведений о данном лице	1035500001492 20.01.2003
77	Фамилия	МИЛОШЕНКО
78	Имя	ГАЛИНА
79	Отчество	НИКОЛАЕВНА
80	ИНН	550612195062
81	ГРН и дата внесения в ЕГРЮЛ записи, содержащей указанные сведения	2185543563555 13.09.2018
8		
82	ГРН и дата внесения в ЕГРЮЛ сведений о данном лице	1035500001492 20.01.2003
83	Фамилия	РАЧКОВСКАЯ
84	Имя	АЛЕВТИНА
85	Отчество	НИКИТИЧНА
86	ИНН	550612203323
87	ГРН и дата внесения в ЕГРЮЛ записи, содержащей указанные сведения	2205500198682 07.05.2020
9		
88	ГРН и дата внесения в ЕГРЮЛ сведений о данном лице	1035500001492 20.01.2003
89	Фамилия	ЗАВЬЯЛОВА
90	Имя	ЛИДИЯ
91	Отчество	КИРИЛЛОВНА
92	ГРН и дата внесения в ЕГРЮЛ записи, содержащей указанные сведения	2205500199540 08.05.2020
10		
93	ГРН и дата внесения в ЕГРЮЛ сведений о данном лице	1035500001492 20.01.2003

94	Фамилия	КУЧИНА
95	Имя	ТАМАРА
96	Отчество	НИКОЛАЕВНА
97	ИНН	550620710415
98	ГРН и дата внесения в ЕГРЮЛ записи, содержащей указанные сведения	2205500209330 14.05.2020
Сведения о видах экономической деятельности по Общероссийскому классификатору видов экономической деятельности (ОКВЭД ОК 029-2014 КДЕС. Ред. 2)		
<i>Сведения об основном виде деятельности</i>		
99	Код и наименование вида деятельности	94.91 Деятельность религиозных организаций
100	ГРН и дата внесения в ЕГРЮЛ записи, содержащей указанные сведения	2125543137290 27.03.2012
Сведения о записях, внесенных в Единый государственный реестр юридических лиц		
1		
101	ГРН и дата внесения записи в ЕГРЮЛ	1035500001492 20.01.2003
102	Причина внесения записи в ЕГРЮЛ	Внесение в Единый государственный реестр юридических лиц сведений о юридическом лице, зарегистрированном до 1 июля 2002 года
103	Наименование регистрирующего органа, которым запись внесена в ЕГРЮЛ	Управление Министерства Российской Федерации по налогам и сборам по Омской области
2		
Сведения о свидетельстве, подтверждающем факт внесения записи в ЕГРЮЛ		
104	Серия, номер и дата выдачи свидетельства	55 001838047 20.01.2003
3		
105	ГРН и дата внесения записи в ЕГРЮЛ	2065500036776 02.10.2006
106	Причина внесения записи в ЕГРЮЛ	Представление сведений об учете юридического лица в налоговом органе
107	Наименование регистрирующего органа, которым запись внесена в ЕГРЮЛ	Управление Федеральной налоговой службы по Омской области
3		
108	ГРН и дата внесения записи в ЕГРЮЛ	2115500013540 20.06.2011
109	Причина внесения записи в ЕГРЮЛ	Государственная регистрация изменений, внесенных в учредительные документы юридического лица, связанных с внесением изменений в сведения о юридическом лице, содержащиеся в Едином государственном реестре юридических лиц, на основании заявления
110	Наименование регистрирующего органа, которым запись внесена в ЕГРЮЛ	Управление Федеральной налоговой службы по Омской области

	Сведения о документах, представленных при внесении записи в ЕГРЮЛ	
111	Наименование документа	РН0003 Заявление об изм. сведений, вносимых в уч. докум.НО
112	Наименование документа	Устав ЮЛ
113	Наименование документа	письмо
114	Номер документа	03/3826
115	Дата документа	10.06.2011
116	Наименование документа	Решение о регистрации, принятое органом Минюста России
117	Номер документа	720
118	Дата документа	10.06.2011
119	Наименование документа	протокол
120	Номер документа	34
121	Дата документа	03.03.2011
122	Наименование документа	справка
123	Номер документа	371
	Сведения о свидетельстве, подтверждающем факт внесения записи в ЕГРЮЛ	
124	Серия, номер и дата выдачи свидетельства	55 003681360 20.06.2011
4		
125	ГРН и дата внесения записи в ЕГРЮЛ	2115500013550 20.06.2011
126	Причина внесения записи в ЕГРЮЛ	Представление сведений об учете юридического лица в налоговом органе
127	Наименование регистрирующего органа, которым запись внесена в ЕГРЮЛ	Управление Федеральной налоговой службы по Омской области
5		
128	ГРН и дата внесения записи в ЕГРЮЛ	2115500013561 20.06.2011
129	Причина внесения записи в ЕГРЮЛ	Представление сведений об учете юридического лица в налоговом органе
130	Наименование регистрирующего органа, которым запись внесена в ЕГРЮЛ	Управление Федеральной налоговой службы по Омской области
6		
131	ГРН и дата внесения записи в ЕГРЮЛ	2125543102199 01.03.2012

132	Причина внесения записи в ЕГРЮЛ	Представление сведений о регистрации юридического лица в качестве страхователя в территориальном органе Пенсионного фонда Российской Федерации
133	Наименование регистрирующего органа, которым запись внесена в ЕГРЮЛ	Межрайонная инспекция Федеральной налоговой службы № 12 по Омской области
7		
134	ГРН и дата внесения записи в ЕГРЮЛ	2125543137290 27.03.2012
135	Причина внесения записи в ЕГРЮЛ	Изменение сведений о юридическом лице, содержащихся в Едином государственном реестре юридических лиц
136	Наименование регистрирующего органа, которым запись внесена в ЕГРЮЛ	Межрайонная инспекция Федеральной налоговой службы № 12 по Омской области
	Сведения о документах, представленных при внесении записи в ЕГРЮЛ	
137	Наименование документа	РН0004 Заявление об изм.сведений, не связанных с учред.документов
138	Наименование документа	Сопроводительное письмо
139	Номер документа	03/1514
140	Дата документа	19.03.2012
141	Наименование документа	Распоряжение
142	Номер документа	261
143	Дата документа	19.03.2012
	Сведения о свидетельстве, подтверждающем факт внесения записи в ЕГРЮЛ	
144	Серия, номер и дата выдачи свидетельства	55 003629414 27.03.2012
8		
145	ГРН и дата внесения записи в ЕГРЮЛ	2135543455518 29.10.2013
146	Причина внесения записи в ЕГРЮЛ	Государственная регистрация изменений, внесенных в учредительные документы юридического лица, связанных с внесением изменений в сведения о юридическом лице, содержащиеся в Едином государственном реестре юридических лиц, на основании заявления
147	Наименование регистрирующего органа, которым запись внесена в ЕГРЮЛ	Межрайонная инспекция Федеральной налоговой службы № 12 по Омской области
	Сведения о документах, представленных при внесении записи в ЕГРЮЛ	
148	Наименование документа	СОПРОВОДИТЕЛЬНОЕ ПИСЬМО
149	Номер документа	03/5958
150	Дата документа	22.10.2013

151	Наименование документа	РАСПОРЯЖЕНИЕ
152	Номер документа	1169
153	Дата документа	22.10.2013
154	Наименование документа	Р13001 ЗАЯВЛЕНИЕ ОБ ИЗМЕНЕНИЯХ, ВНОСИМЫХ В УЧРЕД. ДОКУМЕНТЫ
155	Наименование документа	ПРОТОКОЛ
156	Номер документа	4
157	Дата документа	20.08.2013
158	Наименование документа	УСТАВ ЮЛ
9		
159	ГРН и дата внесения записи в ЕГРЮЛ	2135543455529 29.10.2013
160	Причина внесения записи в ЕГРЮЛ	Представление сведений об учете юридического лица в налоговом органе
161	Наименование регистрирующего органа, которым запись внесена в ЕГРЮЛ	Межрайонная инспекция Федеральной налоговой службы № 12 по Омской области
10		
162	ГРН и дата внесения записи в ЕГРЮЛ	2135543455530 29.10.2013
163	Причина внесения записи в ЕГРЮЛ	Представление сведений об учете юридического лица в налоговом органе
164	Наименование регистрирующего органа, которым запись внесена в ЕГРЮЛ	Межрайонная инспекция Федеральной налоговой службы № 12 по Омской области
11		
165	ГРН и дата внесения записи в ЕГРЮЛ	2135543520990 12.11.2013
166	Причина внесения записи в ЕГРЮЛ	Представление сведений о регистрации юридического лица в качестве страхователя в территориальном органе Пенсионного фонда Российской Федерации
167	Наименование регистрирующего органа, которым запись внесена в ЕГРЮЛ	Межрайонная инспекция Федеральной налоговой службы № 12 по Омской области
12		
168	ГРН и дата внесения записи в ЕГРЮЛ	2135543521331 12.11.2013
169	Причина внесения записи в ЕГРЮЛ	Представление сведений о регистрации юридического лица в качестве страхователя в территориальном органе Пенсионного фонда Российской Федерации
170	Наименование регистрирующего органа, которым запись внесена в ЕГРЮЛ	Межрайонная инспекция Федеральной налоговой службы № 12 по Омской области
13		
171	ГРН и дата внесения записи в ЕГРЮЛ	2135543532694 19.11.2013

172	Причина внесения записи в ЕГРЮЛ	Представление сведений о регистрации юридического лица в качестве страхователя в исполнительном органе Фонда социального страхования Российской Федерации
173	Наименование регистрирующего органа, которым запись внесена в ЕГРЮЛ	Межрайонная инспекция Федеральной налоговой службы № 12 по Омской области
14		
174	ГРН и дата внесения записи в ЕГРЮЛ	2135543533706 19.11.2013
175	Причина внесения записи в ЕГРЮЛ	Представление сведений о регистрации юридического лица в качестве страхователя в исполнительном органе Фонда социального страхования Российской Федерации
176	Наименование регистрирующего органа, которым запись внесена в ЕГРЮЛ	Межрайонная инспекция Федеральной налоговой службы № 12 по Омской области
15		
177	ГРН и дата внесения записи в ЕГРЮЛ	2135543542198 26.11.2013
178	Причина внесения записи в ЕГРЮЛ	Представление сведений о регистрации юридического лица в качестве страхователя в исполнительном органе Фонда социального страхования Российской Федерации
179	Наименование регистрирующего органа, которым запись внесена в ЕГРЮЛ	Межрайонная инспекция Федеральной налоговой службы № 12 по Омской области
16		
180	ГРН и дата внесения записи в ЕГРЮЛ	2165543387183 17.05.2016
181	Причина внесения записи в ЕГРЮЛ	Представление сведений о регистрации юридического лица в качестве страхователя в исполнительном органе Фонда социального страхования Российской Федерации
182	Наименование регистрирующего органа, которым запись внесена в ЕГРЮЛ	Межрайонная инспекция Федеральной налоговой службы № 12 по Омской области
17		
183	ГРН и дата внесения записи в ЕГРЮЛ	2175543490450 30.08.2017
184	Причина внесения записи в ЕГРЮЛ	Представление сведений о выдаче или замене документов, удостоверяющих личность гражданина Российской Федерации на территории Российской Федерации
185	Наименование регистрирующего органа, которым запись внесена в ЕГРЮЛ	Межрайонная инспекция Федеральной налоговой службы № 12 по Омской области
18		
186	ГРН и дата внесения записи в ЕГРЮЛ	2185543546395 03.09.2018

187	Причина внесения записи в ЕГРЮЛ	Представление сведений о выдаче или замене документов, удостоверяющих личность гражданина Российской Федерации на территории Российской Федерации
188	Наименование регистрирующего органа, которым запись внесена в ЕГРЮЛ	Межрайонная инспекция Федеральной налоговой службы № 12 по Омской области
	Сведения о документах, представленных при внесении записи в ЕГРЮЛ	
189	Наименование документа	ПРОТОКОЛ С ПРИЛОЖЕНИЕМ
19		
190	ГРН и дата внесения записи в ЕГРЮЛ	2185543546406 03.09.2018
191	Причина внесения записи в ЕГРЮЛ	Представление сведений о выдаче или замене документов, удостоверяющих личность гражданина Российской Федерации на территории Российской Федерации
192	Наименование регистрирующего органа, которым запись внесена в ЕГРЮЛ	Межрайонная инспекция Федеральной налоговой службы № 12 по Омской области
	Сведения о документах, представленных при внесении записи в ЕГРЮЛ	
193	Наименование документа	ПРОТОКОЛ С ПРИЛОЖЕНИЕМ
20		
194	ГРН и дата внесения записи в ЕГРЮЛ	2185543563555 13.09.2018
195	Причина внесения записи в ЕГРЮЛ	Представление сведений о выдаче или замене документов, удостоверяющих личность гражданина Российской Федерации на территории Российской Федерации
196	Наименование регистрирующего органа, которым запись внесена в ЕГРЮЛ	Межрайонная инспекция Федеральной налоговой службы № 12 по Омской области
	Сведения о документах, представленных при внесении записи в ЕГРЮЛ	
197	Наименование документа	ПИСЬМО С ПРИЛОЖЕНИЕМ
21		
198	ГРН и дата внесения записи в ЕГРЮЛ	2205500198682 07.05.2020
199	Причина внесения записи в ЕГРЮЛ	Представление сведений о выдаче или замене документов, удостоверяющих личность гражданина Российской Федерации на территории Российской Федерации
200	Наименование регистрирующего органа, которым запись внесена в ЕГРЮЛ	Межрайонная инспекция Федеральной налоговой службы № 12 по Омской области

	Сведения о документах, представленных при внесении записи в ЕГРЮЛ	
201	Наименование документа	ПИСЬМО С ПРИЛОЖЕНИЕМ
202	Номер документа	06-15/06054@
203	Дата документа	16.04.2020
22		
204	ГРН и дата внесения записи в ЕГРЮЛ	2205500199540 08.05.2020
205	Причина внесения записи в ЕГРЮЛ	Представление сведений о выдаче или замене документов, удостоверяющих личность гражданина Российской Федерации на территории Российской Федерации.
206	Наименование регистрирующего органа, которым запись внесена в ЕГРЮЛ	Межрайонная инспекция Федеральной налоговой службы № 12 по Омской области
	Сведения о документах, представленных при внесении записи в ЕГРЮЛ	
207	Наименование документа	СОПРОВОДИТЕЛЬНОЕ ПИСЬМО С ПРИЛОЖЕНИЕМ
23		
208	ГРН и дата внесения записи в ЕГРЮЛ	2205500209330 14.05.2020
209	Причина внесения записи в ЕГРЮЛ	Представление сведений о выдаче или замене документов, удостоверяющих личность гражданина Российской Федерации на территории Российской Федерации.
210	Наименование регистрирующего органа, которым запись внесена в ЕГРЮЛ	Межрайонная инспекция Федеральной налоговой службы № 12 по Омской области
	Сведения о документах, представленных при внесении записи в ЕГРЮЛ	
211	Наименование документа	СЛУЖЕБНАЯ ЗАПИСКА

Выписка сформирована с использованием сервиса «Предоставление сведений из ЕГРЮЛ/ЕГРИП», размещенного на официальном сайте ФНС России в сети Интернет по адресу: <https://egrul.nalog.ru>

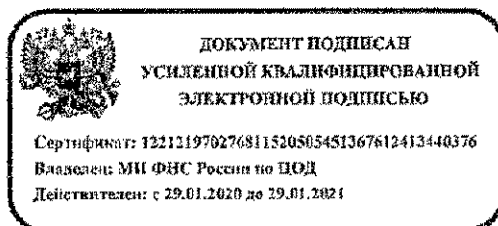

Выписка из Единого государственного реестра юридических лиц в электронной форме, подписанная усиленной квалифицированной электронной подписью, равнозначна выписке на бумажном носителе, подписанной собственноручной подписью должностного лица налогового органа и заверенной печатью налогового органа (пункты 1 и 3 статьи 6 Федерального закона от 6 апреля 2011 г. № 63-ФЗ «Об электронной подписи»).

784

ДОГОВОР № 20329/См
АРЕНДЫ НЕЖИЛОГО ПОМЕЩЕНИЯ

01.01.2002 г

г.Омск

Арендодателем от имени муниципального образования выступает Департамент недвижимости администрации г. Омска (именуется в дальнейшем "Арендодатель"), в лице директора Департамента Брылкина Константина Юрьевича, действующего на основании Положения о Департаменте, Балансодержатель на стороне Арендодателя Муниципальное унитарное предприятие ПЖРЭУ-1 Октябрьского административного округа (руководитель Елагин А.В.). Арендатором выступает Религиозное Объединение Местная православная религиозная организация приход в честь преподобного Ефрема Сирина (именуется в дальнейшем "Арендатор"), руководитель которого Чернов Денис Владимирович действует на основании Устава(Положения). Стороны договорились о нижеследующем:

1. ОБЩИЕ УСЛОВИЯ

1.1. Арендодатель сдает, а Арендатор принимает в аренду нежилое помещение (строение), расположенное по адресу г. Омск, просп. Космический, 19, стоимостью 97 539.00 рублей, для использования под религиозную организацию (воскресная школа).

Общая площадь сдаваемых в аренду помещений: 79.30 кв.м.

1.2. Срок действия настоящего договора с 01.01.2002 г. по 29.12.2002 г. Настоящий договор считается исполненным Арендодателем с момента подписания приема-сдаточного акта Арендатором.

1.3. Сдача помещений в аренду не влечет передачу права собственности на них.

1.4. Неотделимые улучшения арендуемых помещений производятся Арендатором только с разрешения Арендодателя. Стоимость неотделимых улучшений, произведенных Арендатором без разрешения Арендодателя возмещению не подлежит.

1.5. Если помещения выбывают из строя ранее полного амортизационного срока службы по вине Арендатора, то Арендатор возмещает недовнесенную им плату, а также иные убытки в соответствии с действующим законодательством Российской Федерации.

1.6. Если состояние возвращаемых помещений по окончании договора хуже предусмотренного актом приема-передачи, то Арендатор возмещает Арендодателю причиненный ущерб в соответствии с действующим законодательством Российской Федерации.

1.7. Споры, возникающие при исполнении настоящего договора, рассматриваются Арбитражным судом в соответствии с его компетенцией.

2. ОБЯЗАННОСТИ СТОРОН

2.1. Арендодатель обязуется:

2.1.1. В пятидневный срок после подписания сторонами договора аренды предоставить соответствующие помещения Арендатору при участии Балансодержателя по приемо-сдаточному акту, который является неотъемлемой частью настоящего договора.

2.1.2. В случае аварий, произошедших не по вине Арендатора, оказывать необходимое содействие по устранению их последствий.

2.2. Арендатор обязуется:

2.2.1. В пятидневный срок с момента подписания договора аренды принять соответствующие помещения по приемо-сдаточному акту.

2.2.2. Использовать помещения в соответствии с условиями договора, указанными в п.1.1 настоящего договора, не допускать их использования другими лицами.

2.2.3. Своевременно и полностью выплачивать арендную плату, установленную договором и последующими изменениями и дополнениями к нему, а также налоги, связанные с перечислением арендной платы, в соответствии с действующим налоговым законодательством.

2.2.4. При входе в помещение установить вывеску с указанием своего наименования и другой необходимой информацией. Обеспечить освещение вывески в вечернее время.

2.2.5. Своевременно и за свой счет производить текущий ремонт арендуемых помещений, а так же фасада, пропорционально занимаемым площадям по согласованию с Арендодателем.

2.2.6. Содержать арендуемые помещения в полной исправности и в образцовом санитарном состоянии, выделять для этих целей необходимые лимиты, фонды, ассигнования. Аналогичные требования распространяются на закрепленную за Арендатором территорию.

2.2.7. Не производить никаких перепланировок и переоборудования арендуемых помещений без письменного разрешения Арендодателя.

2.2.8. Производить в случае необходимости капитальный ремонт арендуемого помещения на условиях, определяемых дополнительным соглашением к настоящему договору, заключаемому сторонами, и являющимся неотъемлемой частью договора. При этом Арендатор производит капитальный ремонт помещений за счет собственных средств, без возмещения затрат в счет арендной платы.

2.2.9. Письменно сообщить Арендодателю, не позднее чем за три недели, о предстоящем освобождении помещений как в связи с окончанием срока действия договора, так и при досрочном расторжении договора по своей инициативе, сдать помещения Арендодателю по акту в исправном состоянии с учетом нормативного износа.

2.2.10. Освободить в 10-дневный срок арендуемое помещение в случае досрочного расторжения договора или прекращения договорных отношений.

2.2.11. Не сдавать арендуемые помещения как в целом, так и частично в субаренду без письменного разрешения Арендодателя (в том числе при ликвидации и реорганизации), а также не передавать (не предоставлять) без письменного разрешения Арендодателя права пользования на арендуемые помещения по другим договорам.

2.2.12. В случае освобождения Арендатором помещений до окончания срока аренды или в связи с его окончанием, он обязан уплатить сумму стоимости не произведенного им и являющегося его обязанностью текущего ремонта помещений. За месяц до истечения срока аренды Арендатор обязан письменно уведомить Арендодателя о намерении перезаключить договор.

2.2.13. Осуществлять благоустройство, содержание в надлежащем санитарном состоянии и озеленение прилегающей к арендованному объекту территории в соответствии с объемом, графиком работ и в границах, определенных соглашением с администрацией административного округа по месту расположения объекта аренды.

2.2.14. Обеспечить художественно-рекламное оформление и освещение в вечернее время вывесок, витрин, фасадов. Выполнить указанные работы за счет собственных средств, в течение двух месяцев с момента подписания договора.

3. ПЛАТЕЖИ И РАСЧЕТЫ ПО ДОГОВОРУ

3.1. Все расчеты по настоящему договору производятся путем внесения Арендатором денежных средств на счет Получателя. Получателем денежных средств является Департамент финансов и экономики администрации г. Омска, ИНН 5503023701/550301001, Код по ОКПО 02290930, Код по ОКОНХ 97600, счет 40204810700000100095 в ОАО МКБ "СибЭС" (БИК 045209713, Кор/счет 30101810200000000713).

3.2. Сумма арендной платы по договору в месяц с учетом коэффициента Кд составляет 621.40 руб. (в том числе НДС 103.57 руб.).

3.3. Арендатор вносит на счет Получателя сумму в размере 517.83 руб. за каждый месяц вперед с оплатой до 25-го числа месяца, предшествующего отчетному.

3.4. Налоги на платежи, предусмотренные настоящим договором, уплачиваются Арендатором дополнительно в срок, установленный для внесения арендной платы и налоговым законодательством.

3.5. Арендодатель вправе в одностороннем порядке, но не чаще чем один раз в год, изменять в течение срока действия настоящего договора арендную плату в случае внесения изменений в Методику расчета арендной платы, утвержденную Решением Омского городского Совета. Указанное условие настоящего договора считается заблаговременным согласием Арендатора на изменение размера арендной платы в установленном порядке.

4. ОТВЕТСТВЕННОСТЬ СТОРОН

4.1. В случае неисполнения Арендатором платежей в сроки, установленные настоящим договором, начисляются пени по 0.50 % в день с просроченной суммы за каждый день просрочки.

4.2. В случае неисполнения (ненадлежащего исполнения) Арендатором обязательств, установленных разделом 2.2 настоящего договора, он уплачивает штраф в размере 30.00 % годовой арендной платы.

Ответственность за самовольное проведение перепланировок, капитального ремонта, реконструкции и других действий, повлекших за собой нарушение конструктивных элементов помещений (здания), а также за их восстановление в нормальное состояние лежит на арендаторе.

4.3. Уплата неустойки, установленной настоящим договором, не освобождает стороны от выполнения лежащих на них обязательств или устранения нарушений.

5. ПРЕКРАЩЕНИЕ ДЕЙСТВИЯ ДОГОВОРА

5.1. Действие настоящего договора может быть прекращено по соглашению его сторон.

5.2. По требованию Арендодателя договор аренды может быть досрочно расторгнут в случаях когда Арендатор:

5.2.1. пользуется арендуемым нежилым помещением (строением) с нарушением условий настоящего договора или назначения нежилого помещения (строения) либо с неоднократными нарушениями;

5.2.2. существенно ухудшает арендуемое нежилое помещение (строение);

5.2.3. более двух раз по истечении установленного пунктом 3.2 договора срока платежа не вносит арендную плату;

5.2.4. не производит ремонтов, определенных настоящим договором, в установленные сроки;

5.2.5. произвел любые перепланировки и переоборудование помещения без письменного разрешения Арендодателя;

5.2.6. не заключил в течение 10 дней с момента подписания настоящего договора договоры на техническое обслуживание и коммунальные услуги с соответствующими организациями;

5.2.7. не внес платежей за коммунальные услуги и техническое обслуживание в течение трех месяцев со дня истечения сроков платежей, предусмотренных договорами на техническое обслуживание и коммунальные услуги с соответствующими организациями;

5.2.8. в случае собственной необходимости Арендодателя в арендуемом помещении (с возвратом Арендатору внесенной арендной платы и других платежей за неиспользованный срок аренды), либо отвода в установленном законом порядке участка, на котором расположено арендуемое нежилое помещение (строение), для государственных или общественных нужд.

5.3. Прежде чем требовать досрочного расторжения настоящего договора Арендодатель обязан в разумный срок направить Арендатору письменное предупреждение о необходимости исполнения им обязательства.

6. ОСОБЫЕ УСЛОВИЯ

6.1. Переход права собственности на сданное в аренду по настоящему договору нежилое помещение (строение) к другому лицу не

является основанием для изменения или расторжения договора аренды.

6.2. Арендатор обязан в течение 10-ти дней с момента подписания сторонами настоящего договора заключить договоры на техническое обслуживание и коммунальные услуги с соответствующими организациями.

6.3. В случае если по окончании срока действия настоящего договора Арендатор не освободил арендуемое нежилое помещение (строение), Арендодатель вправе принудительно выселить его в порядке, установленном действующим законодательством Российской Федерации.

6.4. Отказ Арендатора от подписания приемо-сдаточного акта в сроки, предусмотренные пунктом 2.2.1. настоящего договора, признается сторонами отказом от исполнения настоящего договора. В указанном случае настоящий договор считается расторгнутым.

6.5. Арендатор, ненадлежащим образом исполнявший в течение срока действия договора аренды обязанности по благоустройству, содержанию и озеленению прилегающей территории, предусмотренные пунктом 2.2.13, не имеет преимущественного права на заключение договора аренды на новый срок.

7. ДОПОЛНИТЕЛЬНЫЕ УСЛОВИЯ

7.1. Выселение Арендатора производится в беспорядном порядке по истечении одного месяца со дня уведомления Арендатора в случае если он не соблюдает меры противопожарной безопасности и не выполняет предписания Госпожнадзора.

7.2. С момента подписания настоящего договора считать расторгнутым договор аренды нежилого помещения № вет .

7.3. Арендатор несет ответственность за безопасную эксплуатацию энергоустановки арендуемого помещения.

7.4. Арендатор обязан предъявить электроустановку арендуемого помещения ГУ "Омскгосэнергонадзор" (ул. Красный путь, 89) для получения акта технического состояния.

8. ПРИЛОЖЕНИЯ К ДОГОВОРУ

8.1. Неотъемлемой частью настоящего договора являются следующие приложения:

- Расчет арендной платы.
- Акт приема-передачи.
- поэтажный план нежилого помещения.

9. ПРОЧИЕ ПОЛОЖЕНИЯ

9.1. Взаимоотношения сторон, не урегулированные настоящим договором, регламентируются действующим законодательством Российской Федерации.

9.2. Настоящий договор составлен в двух экземплярах, по одному для каждой из сторон.

10. АДРЕСА И РЕКВИЗИТЫ

АРЕНДАТОР: Местная православ. религ. организация приход в честь преподобного Ефрема Сирина
Ини 5506043382, Код по ОКПО 56419589, Код по ОКОНХ 98700,
Свидетельство г. Омска в Чкаловском поселке Омско-Тарской Епархии под № 241
И/с 40703810445370100126 в РЦ Омского сбербанка 7008/213 г.Омск (БИК Кор/счет)
Адрес: 644117, Омск, ул. 3-я Молодежная, 71,233
Телефон: 56-24-11

АРЕНДОДАТЕЛЬ: Департамент недвижимости администрации г. Омска
Адрес: г. Омск-99, ул. Краснофлотская 8, каб. 306
Телефон: 23-16-15, 23-50-94 (бух.)

БАЛАНСОДЕРЖАТЕЛЬ: МУП ПЖРЭУ-1 Октябрьского административного округа
Ини 5506005348, Код по ОКПО 23714050, Код по ОКОНХ 90110,
И/с 40702810500020004383 в КБ ОАО ОПСБ г. Омск (БИК 045209751, Кор/счет 30101810000000000751)
Адрес: 644027, Омск, просп. Космический, 14
Телефон: 37-20-90, 53-68-36

ПОДПИСИ СТОРОН:

От Арендодателя

Директор Департамента

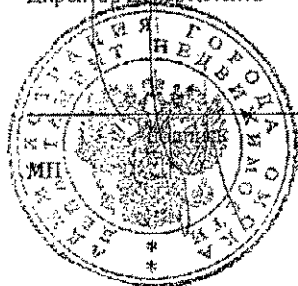

Брылкин К.Ю.

От Арендатора настойщик

(должность)



Чернов Денис Владимирович

подпись

31 01 2022

MP 3

РАСЧЕТ

арендной платы за нежилое помещение

по адресу **просп. Космический, 19**
Арендатор **Местная православ. религ. организация приход в честь преподобного Ефрема Сирина**
Базовая ставка (Б) **78.40 руб. за 1 кв. м. в год;**
Площадь помещения (Sар) **79.30 кв. м, в том числе:**
административные (Sa) **0.00 кв. м, используется при**
торговые (St) **0.00 кв. м, расчете**
производственные (Sp) **0.00 кв. м, коэффициента Ka**
иное использование (Si) **79.30 кв. м,**

Ставка арендной платы за один квадратный метр в месяц определяется:

$$A = B * \text{ПК} / 12 = 71.84 \text{ руб.}$$

ПК: произведение поправочных коэффициентов (K1*K2*K3*K4*K5)

$$K1 = 2.100$$

$$K2 = 0.800$$

$$K3 = 2.000$$

$$K4 = 1.750$$

$$K5 = 1.870$$

Сумма арендной платы в месяц определяется:

$$A_m = A * S_{ар} = 5\ 696.91 \text{ руб.}$$

В целях обеспечения стабильного функционирования предприятий и учреждений, непосредственно связанных с жизнеобеспечением населения г. Омска СУММА месячной арендной платы умножается на коэффициент (Kд) вида деятельности арендатора:

$$K_d = (K_{да} * S_a + K_{дт} * S_t + K_{дп} * S_p + K_{дн} * S_i) * K_{мп} / (S_a + S_t + S_p + S_i) = 0.050, \text{ где:}$$

K_{да} = 0.000 коэффициент, учитывающий административные площади.

K_{дт} = 0.000 коэффициент, учитывающий торговые площади

K_{дп} = 0.000 коэффициент, учитывающий производственные площади

K_{дн} = 0.050 коэффициент, учитывающий площади с иным использованием

K_{мпн} = 1.000 коэффициент для инвалидов.

Расчетная ставка арендной платы за 1 кв.м. в месяц A_д = 3.59 (не может быть менее 6,53 руб)

Месячная сумма арендной платы с учетом коэффициента K_д (A_{мд}):

$$A_{мд} = A_m * K_d + \text{НДС} = 621.40 \text{ руб. и устанавливается п. 3.2.}$$

Проверил

Арендатор

С. А. М. О. О. 02
Чернов Денис Владимирович

Калинина О.В.

Тимохина О.А.

Чернов Денис Владимирович



Приложение
к договору № 20319/05
от 01.01.2002 г.

"УТВЕРЖДАЮ"

Директор
Департамента недвижимости
администрации г. Омска

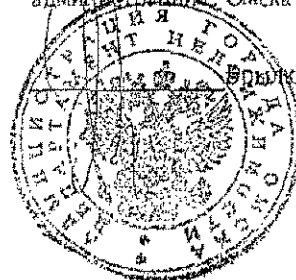

Воробьев К. Ю.

АКТ

приема-передачи нежилого помещения

г. Омск

01.01.2002 г.

Мы, нижеподписавшиеся, Балансодержатель МУП ПЖРЭУ-1 Октябрьского административного округа с одной стороны (руководитель Елагин А.В.) и Арендатор Местная православ. религ. организация приход в честь преподобного Ефрема Сирина (руководитель Чернов Денис Владимирович) с другой стороны, на основании заключенного договора аренды нежилого помещения (строения) № 20319/05 от 01.01.2002 г. произвели прием и передачу объекта в аренду:

1. Местонахождение здания: просп. Космический, 19.
2. Площадь (занимаемая территория): 79.30 кв. м.
3. Техническое состояние: неудовлетворительное

Примечание: Для оценки технического состояния арендуемого помещения принята следующая градация:
нормальное- помещение пригодно к немедленному использованию в целях, обусловленных договором аренды;
удовлетворительное- помещение имеет дефекты (указать какие), устранимые текущим ремонтом;
неудовлетворительное- помещение имеет неустраняемые дефекты при текущем ремонте (указать какие), либо дефекты, устранение которых возможно только путем проведения капитального ремонта.

Настоящий акт является неотъемлемой частью договора аренды № 20319/05 от 01.01.2002 г.

Сдал:

Балансодержатель:

Елагин А.В.

М.П.



Принял:

Арендатор:

Чернов Денис Владимирович

М.П.



20329/СТ

Лит Б
H=2,80

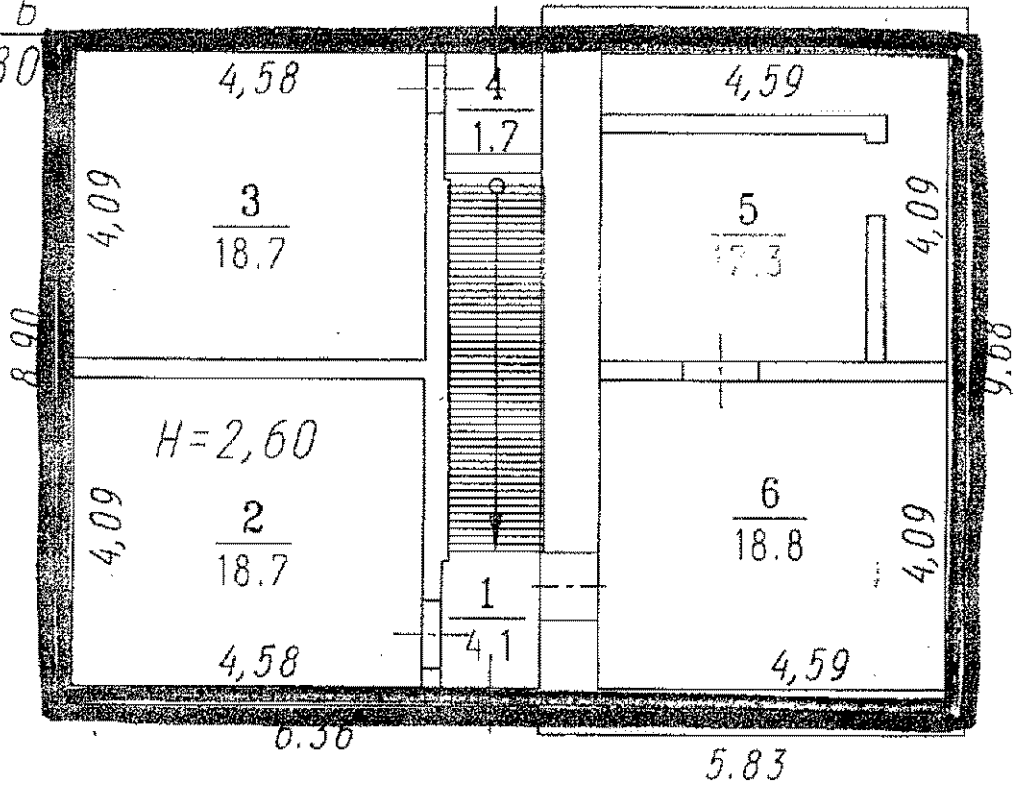

ул.Космический проспект 19.



[Handwritten signature]

" " 2001 г
 " " 2001 г
 " " 2001 г
 " " 2001 г

Съёмку выполнил _____
 Чертил _____
 Проверил _____
 Принял _____

Прошито и
пронумеровано
на 8 (восемь) листах

Департамент имущества земельных
отношений
Администрации города Омска
КОПИЯ ВЕРНА

Ведущий специалист *Зайкина* З.В. Зайкина

УДМ

Арендный договор

СОГЛАШЕНИЕ

о расторжении договора аренды № 20305/6 от "01" января 2006 г.

Арендодатель, департамент недвижимости администрации г. Омска, в лице зам. директора департамента: В.В. Маслова.

Арендатор Мещинский православный религиозный организационный приход в составе прихода Святого Свратия Свратинского в честь в Становленском районе Омской области Святого Свратия Свратинского Троице-Сергиевской церкви в лице Д.В. Чернова

договорились о нижеследующем:
считать договор аренды № 20305/6 от 01.01.2006 г.
расторгнутым с "1" января 2006 г.

АРЕНДОДАТЕЛЬ



АРЕНДАТОР

Чернов

М.П.

Задержанность по
аренде места №
01.01.2006. : 6213,96 руб.
Бух. учет. / Месоян АИ

В интересах публиковать на всякий
случай, чтобы избежать
каких-либо проблем в будущем

15.01.2006

[Signature]

15.01.2006

[Signature]

Копию № _____

договору № 20309/15

от 01.01.2008 г.

А К Т

приема-передачи нежилого помещения из аренды

г. Омск

1 сентября 2008 г.

Мы, нижеподписавшиеся, Арендодатель Департамент недвижимости администрации г. Омска

(руководитель В.Е. Маслов), с одной стороны, и Арендатор Маскиная про-

мышленная компания с ограниченной ответственностью «Восток-Импульс»
ОПФ, наименование Восток Импульс

(руководитель Д.Е. Сапогов), с другой стороны, на основании соглашения

о расторжении договора аренды нежилого помещения (строения) № 20309/15 от 01.01.2008 г.

произвели прием и передачу объекта из аренды:

1. Местонахождение здания: ул. Космонавтов, 19

2. Площадь (нежилого помещения, занимаемая территория): 79,3 м²

3. Техническое состояние передаваемого нежилого помещения:

– перечень и описание дефектов: _____

– степень пригодности к эксплуатации: годен годен, не годен

Настоящий акт является неотъемлемой частью договора аренды № 20309/15 от 01.01.2008 г.

Принял:
Арендодатель:
Директор департамента

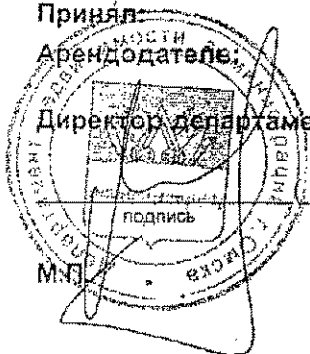

Сдал:
Арендатор:



неисполнение

УСМ

АРХИВНАЯ КОПИЯ

ДОГОВОР № 32 952/6-5

о передаче нежилого помещения в безвозмездное пользование

г.Омск

01.01.2006 г

Департамент недвижимости администрации г. Омска, в дальнейшем именуемый «Ссудодатель», в лице зам. директора Маслова Виктора Евгеньевича, действующего на основании Положения о Департаменте и доверенности, с одной стороны, и Местная православная религиозная организация Приход в честь преподобного Ефрема Сирина г.Омска в Чкаловском поселке Омско-Тарской епархии Русской Православной Церкви (руководитель Чернов Денис Владимирович), именуемый в дальнейшем - «Ссудополучатель», действующего на основании Положения (Устава), с другой стороны, на основании Решения Омского городского Совета от 21.12.2005г №314 «О бюджете города Омска на 2006г.» (в редакции от 19.07.2006г. №393) заключили настоящий договор о нижеследующем:

1. ПРЕДМЕТ ДОГОВОРА.

- 1.1 Ссудодатель передает Ссудополучателю во временное безвозмездное пользование нежилое помещение (строение), расположенное по адресу: г. Омск, просп. Космический, 19 общей площадью 79,30 кв. м., индивидуализированное согласно приложению № 2 к договору, для использования под воскресную школу.
- 1.2. Передача Ссудополучателю нежилого помещения в безвозмездное пользование не влечет передачу права собственности на помещение.
- 1.3. Настоящий договор заключён на срок с 01.01.2006 г. по 31.12.2006 г.

2. ПРАВА И ОБЯЗАННОСТИ СТОРОН.

- 2.1. Ссудодатель обязуется в течение 15 дней с момента заключения настоящего договора передать Ссудополучателю нежилое помещение со всеми относящимися к нему документами в состоянии, соответствующем условиям настоящего договора.
- 2.2. Ссудодатель имеет право осуществлять контроль за надлежащим использованием помещения в соответствии с п.1.1. настоящего договора.
- 2.3. Ссудополучатель обязуется:
 - 2.3.1. Принять по акту приёма-передачи в пользование нежилое помещение.
 - 2.3.2. Использовать помещение только по прямому назначению, указанному в п.1.1. настоящего договора.
 - 2.3.3. Не допускать использования помещения третьими лицами.
 - 2.3.4. Содержать помещение в надлежащем техническом и санитарном состоянии.
 - 2.3.5. Производить за свой счет текущий и капитальный ремонт помещений.
 - 2.3.6. Нести все расходы по содержанию помещения в надлежащем состоянии.
 - 2.3.7. Не отчуждать в какой бы то ни было форме помещение без согласия Ссудодателя.
 - 2.3.8. Осуществлять благоустройство, содержание в надлежащем санитарном состоянии и озеленение прилегающей к переданному объекту территории.
 - 2.3.9. Заключить в течение 10 дней с момента подписания настоящего договора договоры на техническое обслуживание и коммунальные услуги с соответствующими организациями.
 - 2.3.10. Возвратить помещение Ссудодателю в случае расторжения (прекращения действия) договора в исправном состоянии с учетом износа.

3. ОТВЕТСТВЕННОСТЬ ССУДОПОЛУЧАТЕЛЯ.

- 3.1. В случае нарушения Ссудополучателем условий настоящего договора, он подлежит расторжению по инициативе Ссудодателя.
- 3.2. Причиненный помещению действиями Ссудополучателя ущерб подлежит возмещению в полном объеме.

4. РАСТОРЖЕНИЕ ДОГОВОРА.

- 4.1. Ссудодатель вправе в одностороннем порядке путём письменного уведомления Ссудополучателя отказаться от договора безвозмездного пользования в следующих случаях:
 - 4.1.1. В случае фактического длительного (более 1-го месяца) неиспользования Ссудополучателем помещения, переданного в безвозмездное пользование.
 - 4.1.2. Если Ссудополучатель не производит ремонтов, определенных договором безвозмездного пользования.
 - 4.1.3. Если Ссудополучатель произвёл любые перепланировки и переоборудование помещения без письменного разрешения Ссудодателя.
 - 4.1.4. Если Ссудополучатель не внес платежей за коммунальные услуги и техническое обслуживание в течение трех месяцев со дня истечения сроков платежей, предусмотренных договорами на техническое обслуживание и коммунальные услуги с соответствующими организациями.
 - 4.1.5. В случаях собственной Ссудодателя или государственной необходимости в переданном в безвозмездное пользование помещении, либо отвода в установленном законом порядке участка, на котором расположено здание (помещение), переданное в безвозмездное пользование для государственных или муниципальных нужд.
 - 4.1.6. Если Ссудополучатель не выполнил условий п.п.2.3.8., 2.3.9. настоящего договора.
 - 4.1.7. Если Ссудополучатель допустил использование помещения третьими лицами.
- 4.2. В случае одностороннего отказа от договора по основаниям, предусмотренным п.4.1. настоящего договора, договор безвозмездного пользования считается расторгнутым по истечении одного месяца со дня уведомления Ссудодателем Ссудополучателя.

4.3. Договор подлежит досрочному расторжению в судебном порядке в случаях, установленных действующим законодательством.

4.4. Ссудополучатель вправе требовать расторжения настоящего договора при обнаружении недостатков, делающих невозможным нормальное использование помещения, а также в иных случаях, предусмотренных действующим законодательством.

5. ПРОЧИЕ УСЛОВИЯ.

5.1. Настоящий договор прекращается в случае смерти гражданина-ссудополучателя, реорганизации или ликвидации Ссудополучателя как юридического лица.

5.2. Споры, возникающие между сторонами по настоящему договору, рассматриваются арбитражным судом Омской области, в соответствии с его компетенцией.

6. ОСОБЫЕ УСЛОВИЯ.

6.1. Договор составлен в двух экземплярах, по одному для каждой из сторон, имеющих равную юридическую силу.

7. ПРИЛОЖЕНИЯ К ДОГОВОРУ.

1. Акт приема-передачи.
2. поэтажный план нежилого помещения.

8. ЮРИДИЧЕСКИЕ АДРЕСА И РЕКВИЗИТЫ СТОРОН.

ССУДОДАТЕЛЬ:

Департамент недвижимости администрации г.Омска, ИНН 5508001003, ОКПО 42042254, ОКОНХ 97600;
Юридический адрес: 644099, г.Омск, ул. Краснофлотская 8, Телефон: 23-07-97;

ССУДОПОЛУЧАТЕЛЬ:

Местная православная религиозная организация Приход в честь преподобного Ефрема Сирина г.Омска в Чкаловском поселке Омско-Тарской епархии Русской Православной Церкви
ИНН 5506043382, Код по ОКПО 56419589, Код по ОКОНХ 98700, св-во серии 55 №001838047 выд. Управлением ИФНС по Омской обл., ОГРН №1035500001492 от 20.01.2003г.
Р/сч 40703810100050036908 в КБ ОАО ОПСБ г. Омск (БИК банка 045209751, кор счет банка 30101810000000000751).
Адрес: 644117, Омск/ул. 3-я Молодежная, 71,233, телефон 56-24-11, 36-16-59д., 8-913-603-53-82

ССУДОДАТЕЛЬ

Маслов В. Е.

МП

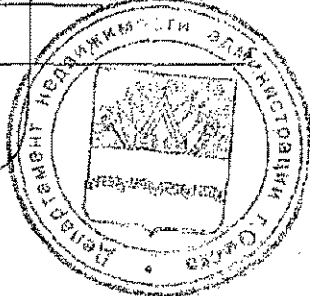

ССУДОПОЛУЧАТЕЛЬ

Генерал Денис Владимирович

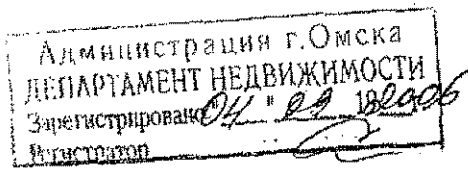

[Handwritten signature]

ПРИЛОЖЕНИЕ № 1

А К Т

приема-передачи нежилого помещения в безвозмездное пользование

г. Омск

01.01.2006 г

Мы, нижеподписавшиеся, "Ссудодатель" - Департамент недвижимости администрации г.Омска, в лице зам. директора Маслова Виктора Евгеньевича, с одной стороны, и "Ссудополучатель" Местная православная религиозная организация Приход в честь преподобного Ефрема Сирина г.Омска в Чкаловском поселке Омско-Тарской епархии Русской Православной Церкви (руководитель Чернов Денис Владимирович), с другой стороны, на основании заключенного договора о передаче нежилого помещения в безвозмездное пользование № 8295/6-Б от 01.01.2006г. произвели прием-передачу объекта:

1. Месторасположение здания (помещения): просп. Космический, 19

2. Площадь (занимаемая территория): 79.30 кв.м.

3. Техническое состояние передаваемого нежилого помещения:

- процент износа: -
- перечень и описание дефектов: нет
- степень пригодности к эксплуатации: годен

Настоящий акт является неотъемлемой частью договора № 8295/6-Б от 01.01.2006 г

С Д А Л
"Ссудодатель"

Маслов В. Е.



П Р И Н Я Л

"Ссудополучатель"

Чернов Денис Владимирович

28. января 2006 г.

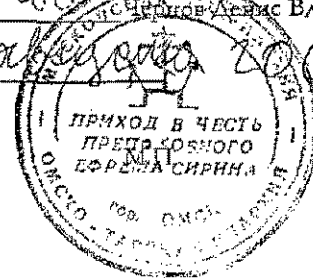

Примечание №2
сгоревшая ~ 3295 д/л-8
от 01.01.06
базили использована

Лит Б
H=2,80

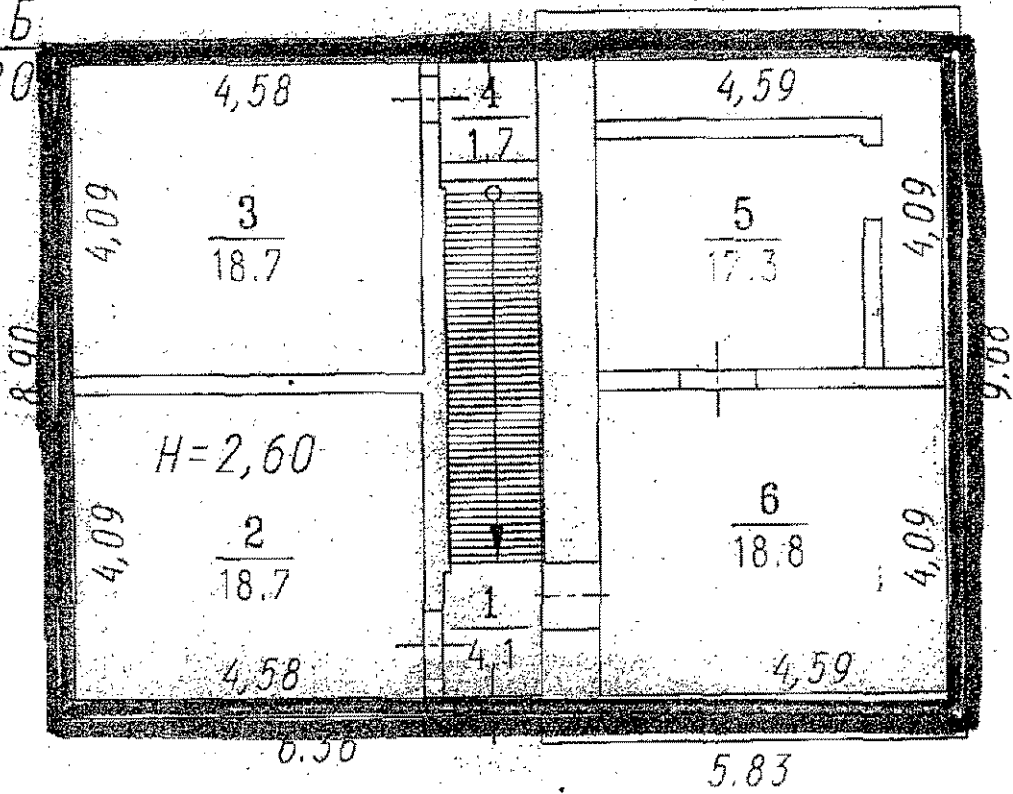

ул. Космический проспект 19.

Составлено

ин. Судова

ин. Судова

В. Е. Судова

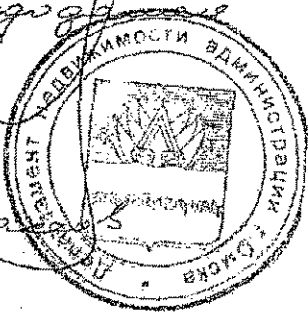

Д. В.



Прошито и
пронумеровано

Департамент именуемый на 4 (четырех) листах
от именной
Администрации города Владивосток специалист Зайкина З.В. Заякина
КОПИЯ ВЛ

г.Омск

02.04.2007 г

Департамент имущественных отношений Администрации города Омска, в дальнейшем именуемый «Ссудодатель», в лице первого заместителя директора Меренкова Вадима Александровича, действующего на основании Положения о Департаменте и доверенности, с одной стороны, и Местная православная религиозная организация приход в честь преподобного Ефрема Сирина г. Омска в Чкаловском поселке Омско-Тарской Епархии Русской Православной Церкви (руководитель Чернов Денис Владимирович), именуемый в дальнейшем - «Ссудополучатель», действующего на основании Положения (Устава), с другой стороны, на основании решения Омского городского Совета от 20.12.2006г. № 417 «О бюджете города Омска на 2007 г. заключили настоящий договор о нижеследующем:

І. ПРЕДМЕТ ДОГОВОРА.

- 1.1 Ссудодатель передает Ссудополучателю во временное безвозмездное пользование нежилое помещение (строение), расположенное по адресу: г. Омск, просп. Космический, 19 общей площадью 79.30 кв. м., индивидуализированное согласно приложению № 2 к договору, для использования под воскресную школу.
- 1.2. Передача Ссудополучателю нежилого помещения в безвозмездное пользование не влечет передачу права собственности на помещение.
- 1.3. Настоящий договор заключён на срок с 02.04.2007 г. по 31.12.2007 г.

2. ПРАВА И ОБЯЗАННОСТИ СТОРОН.

- 2.1. Ссудодатель обязуется в течение 15 дней с момента заключения настоящего договора передать Ссудополучателю нежилое помещение со всеми относящимися к нему документами в состоянии, соответствующем условиям настоящего договора.
- 2.2. Ссудодатель имеет право осуществлять контроль за надлежащим использованием помещения в соответствии с п.1.1. настоящего договора.
- 2.3. Ссудополучатель обязуется:
 - 2.3.1. Принять по акту приёма-передачи в пользование нежилое помещение.
 - 2.3.2. Использовать помещение только по прямому назначению, указанному в п.1.1. настоящего договора.
 - 2.3.3. Не допускать использования помещения третьими лицами.
 - 2.3.4. Содержать помещение в надлежащем техническом и санитарном состоянии.
 - 2.3.5. Производить за свой счет текущий и капитальный ремонт помещений.
 - 2.3.6. Нести все расходы по содержанию помещения в надлежащем состоянии.
 - 2.3.7. Не отчуждать в какой бы то ни было форме помещение без согласия Ссудодателя.
 - 2.3.8. Осуществлять благоустройство, содержание в надлежащем санитарном состоянии и озеленение прилегающей к переданному объекту территории.
 - 2.3.9. Заключить в течение 10 дней с момента подписания настоящего договора договоры на техническое обслуживание и коммунальные услуги с соответствующими организациями.
 - 2.3.10. Возвратить помещение Ссудодателю в случае расторжения (прекращения действия) договора в исправном состоянии с учетом износа.

3. ОТВЕТСТВЕННОСТЬ ССУДОПОЛУЧАТЕЛЯ.

- 3.1. В случае нарушения Ссудополучателем условий настоящего договора, он подлежит расторжению по инициативе Ссудодателя.
- 3.2. Причиненный помещению действиями Ссудополучателя ущерб подлежит возмещению в полном объеме.

4. РАСТОРЖЕНИЕ ДОГОВОРА.

- 4.1. Ссудодатель вправе в одностороннем порядке путём письменного уведомления Ссудополучателя отказаться от договора безвозмездного пользования в следующих случаях:
 - 4.1.1. В случае фактического длительного (более 1-го месяца) неиспользования Ссудополучателем помещения, переданного в безвозмездное пользование.
 - 4.1.2. Если Ссудополучатель не производит ремонтов, определенных договором безвозмездного пользования.
 - 4.1.3. Если Ссудополучатель произвёл любые перепланировки и переоборудование помещения без письменного разрешения Ссудодателя.
 - 4.1.4. Если Ссудополучатель не внес платежей за коммунальные услуги и техническое обслуживание в течение трех месяцев со дня истечения сроков платежей, предусмотренных договорами на техническое обслуживание и коммунальные услуги с соответствующими организациями.
 - 4.1.5. В случаях собственной Ссудодателя или государственной необходимости в переданном в безвозмездное пользование помещении, либо отвода в установленном законом порядке участка, на котором расположено здание (помещение), переданное в безвозмездное пользование для государственных или муниципальных нужд.
 - 4.1.6. Если Ссудополучатель не выполнил условий п.п.2.3.8., 2.3.9. настоящего договора.
 - 4.1.7. Если Ссудополучатель допустил использование помещения третьими лицами.
- 4.2. В случае одностороннего отказа от договора по основаниям, предусмотренным п.4.1. настоящего договора, договор безвозмездного пользования считается расторгнутым по истечении одного месяца со дня уведомления Ссудодателем

Ссудополучателя.

4.3. Договор подлежит досрочному расторжению в судебном порядке в случаях, установленных действующим законодательством.

4.4. Ссудополучатель вправе требовать расторжения настоящего договора при обнаружении недостатков, делающих невозможным нормальное использование помещения, а также в иных случаях, предусмотренных действующим законодательством.

5. ПРОЧИЕ УСЛОВИЯ.

5.1. Настоящий договор прекращается в случае смерти гражданина-ссудополучателя, реорганизации или ликвидации Ссудополучателя как юридического лица.

5.2. Споры, возникающие между сторонами по настоящему договору, рассматриваются арбитражным судом Омской области, в соответствии с его компетенцией.

5.3. С момента подписания настоящего договора считать расторгнутым договор безвозмездного пользования № 32952/6-Б от 01.01.2006 г.

6. ОСОБЫЕ УСЛОВИЯ.

6.1. Договор составлен в двух экземплярах, по одному для каждой из сторон, имеющих равную юридическую силу.

7. ПРИЛОЖЕНИЯ К ДОГОВОРУ.

1. Акт приема-передачи.
2. поэтажный план нежилого помещения.

8. ЮРИДИЧЕСКИЕ АДРЕСА И РЕКВИЗИТЫ СТОРОН.

ССУДОДАТЕЛЬ:

Департамент имущественных отношений Администрации города Омска, инн 5508001003;
Юридический адрес: 644099, г.Омск, ул. Краснофлотская 8, Телефон: 23-07-97;

ССУДОПОЛУЧАТЕЛЬ:

Местная православная религиозная организация приход в честь преподобного Ефрема Сирина г. Омска в Чкаловском поселке Омско-Тарской Епархии Русской Православной Церкви
ИНН 5506043382, Код по ОКПО 56419589, Код по ОКОНХ 98700,
Р/сч 40703810100050036908 в КБ ОАО ОПСБ г. Омск (БИК банка 045209751, кор счет банка 30101810000000000751).
Адрес: 644117, Омск, ул. 3-я Молодежная, 71,233, телефон 56-24-11

ССУДОДАТЕЛЬ:

Меренков В. А.

МП



ССУДОПОЛУЧАТЕЛЬ:

Чернов Денис Владимирович



Администрация города Омска
ДЕПАРТАМЕНТ ИМУЩЕСТВЕННЫХ
ОТНОШЕНИЙ
Зарегистрировано "31" "01" 2007 г.
Регистратор

А К Т

приема-передачи нежилого помещения в безвозмездное пользование

г. Омск

02.04.2007 г

Мы, нижеподписавшиеся, "Ссудодатель" - Департамент имущественных отношений Администрации города Омска, в лице первого заместителя директора Меренкова Вадима Александровича, с одной стороны, и "Ссудополучатель" - Местная православная религиозная организация приход в честь преподобного Ефрема Сирина г. Омска в Чкаловском поселке Омско-Тарской Епархии Русской Православной Церкви (руководитель Чернов Денис Владимирович), с другой стороны, на основании заключенного договора о передаче нежилого помещения в безвозмездное пользование N 34431/6-б от 02.04.2007г. произвели приём-передачу объекта:

1. Месторасположение здания (помещения): просп. Космический, 19



2. Площадь (занимаемая территория): 79.30 кв.м.

3. Техническое состояние передаваемого нежилого помещения:

- процент износа: 0 %
- перечень и описание дефектов: нет
- степень пригодности к эксплуатации: годен

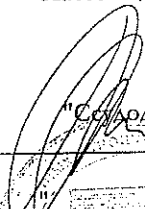
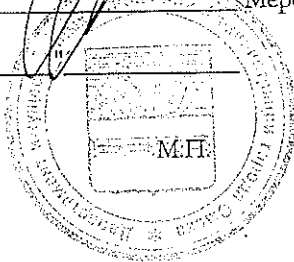
Настоящий акт является неотъемлемой частью договора N 34431/6-б от 02.04.2007 г

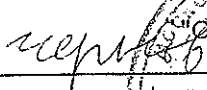
 С Д А Л
 "Ссудодатель"
 Меренков В. А.



 П Р И Н Я Л
 "Ссудополучатель"
 Чернов Денис Владимирович

□ - объект договора безвозмездного пользования, площадь объекта - 91,7 кв.м.

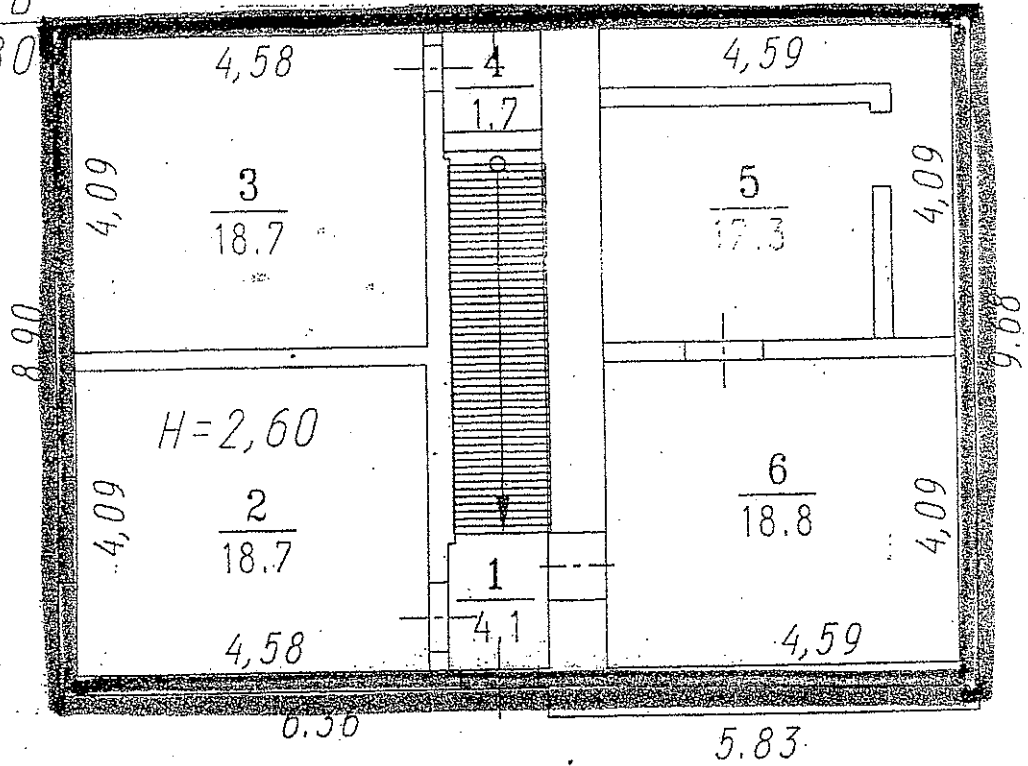
Лит Б
H=2,80



ул.Космический проспект 19.

Согласовано

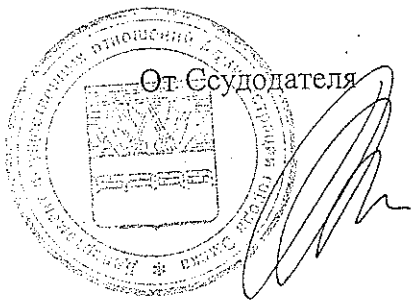

Прошито и

пронумеровано

на 4 (четырёх) листах

Департамент имущественных
отношений
Администрации города Омска

Ведущий специалист

Заякина З.В. Заякина

КОПИЯ ВЕРНА

дм
ДОГОВОР № 39541/65
О ПЕРЕДАЧЕ НЕЖИЛОГО ПОМЕЩЕНИЯ
В БЕЗВОЗМЕЗДНОЕ ПОЛЬЗОВАНИЕ

г. Омск

29.04.2011г.

Департамент имущественных отношений Администрации города Омска, в дальнейшем именуемый «Ссудодатель» в лице первого заместителя директора Меренкова Вадима Александровича, действующего на основании Положения о департаменте и доверенности, с одной стороны, и Местная религиозная организация православного Прихода храма во имя Святого Духа г. Омска Омской и Тарской Епархии Русской Православной Церкви (Московский Патриархат), именуемая в дальнейшем «Ссудополучатель» в лице настоятеля Филимонова Александра Александровича, действующего на основании Устава, с другой стороны, на основании Постановления Администрации города Омска № 406-п от 29.04.2011, *помещение предоставляется в соответствии с Решением Омского городского Совета от 8 декабря 2010 №375 "Об утверждении перечня муниципального имущества, которое в 2011 году может быть предоставлено в безвозмездное пользование"* заключили настоящий договор о нижеследующем:

1. ПРЕДМЕТ ДОГОВОРА

- 1.1. Ссудодатель передает Ссудополучателю во временное безвозмездное пользование нежилое помещение (строение), расположенное по адресу: г. Омск, просп. Космический, д. 19, общей площадью: 79,3 кв.м., индивидуализированное согласно Приложению №2 к договору, для использования под деятельность религиозной организации.
- 1.2. Передача Ссудополучателю нежилого помещения в безвозмездное пользование не влечет передачу права собственности на помещение.
- 1.3. Настоящий договор заключён на срок с 29.04.2011 г. по 31.12.2011 г.

2. ПРАВА И ОБЯЗАННОСТИ СТОРОН

- 2.1. Ссудодатель обязуется в течение 15 дней с момента заключения настоящего договора передать Ссудополучателю нежилое помещение со всеми относящимися к нему документами в состоянии, соответствующем условиям настоящего договора.
- 2.2. Ссудодатель имеет право осуществлять контроль за надлежащим использованием помещения в соответствии с п.1.1. настоящего договора.
- 2.3. Ссудополучатель обязуется:
 - 2.3.1. Принять по акту приёма-передачи в пользование нежилое помещение.
 - 2.3.2. Использовать помещение только по прямому назначению, указанному в п.1.1. настоящего договора.
 - 2.3.3. Не допускать использования помещения третьими лицами.
 - 2.3.4. Содержать помещение в надлежащем техническом и санитарном состоянии.
 - 2.3.5. Производить за свой счет текущий и капитальный ремонт помещений без возмещения ему произведенных на эти цели затрат.
 - 2.3.6. Нести все расходы по содержанию помещения в надлежащем состоянии.
 - 2.3.7. Не передавать в безвозмездное пользование, аренду, не отдавать в залог, не продавать, иным способом не отчуждать переданное в безвозмездное пользование нежилое помещение.
 - 2.3.8. Обеспечить в соответствии с Решением Омского городского Совета от 25.07.2007 №45 "О правилах благоустройства, обеспечения чистоты и порядка на территории города Омска", содержание и уборку прилегающей и (или) закрепленной территории.
 - 2.3.9. Заключить в течение 10 дней с момента подписания настоящего договора договоры на техническое обслуживание и коммунальные услуги с соответствующими организациями.
 - 2.3.10. Возвратить помещение Ссудодателю в случае расторжения (прекращения действия) договора в исправном состоянии с учетом износа.
 - 2.3.11. Осуществлять действия, направленные на предупреждение актов терроризма, путем обеспечения мер безопасности на переданном в безвозмездное пользование объекте.

3. ОТВЕТСТВЕННОСТЬ ССУДОПОЛУЧАТЕЛЯ.

- 3.1. В случае нарушения Ссудополучателем условий настоящего договора, он подлежит расторжению по инициативе Ссудодателя.
- 3.2. Причиненный помещению действиями Ссудополучателя ущерб подлежит возмещению в полном объеме.
- 3.3. Ссудополучатель обязуется соблюдать требования пожарной безопасности и техники безопасности согласно требованию Федерального закона от 22.07.2008 №123-ФЗ "Технический регламент о требованиях пожарной безопасности", выполнять предписания органов осуществляющих государственно-пожарный надзор.
- 3.4. Ссудополучатель несет ответственность за безопасную эксплуатацию энергоустановки помещения, переданного в пользование.

4. РАСТОРЖЕНИЕ ДОГОВОРА.

- 4.1. Ссудодатель вправе в одностороннем порядке путём письменного уведомления Ссудополучателя отказаться от договора безвозмездного пользования в следующих случаях:
 - 4.1.1. В случае фактического длительного (более 1-го месяца) неиспользования Ссудополучателем помещения,

переданного в безвозмездное пользование.

4.1.2. Если Ссудополучатель не производит ремонтов, определенных договором безвозмездного пользования.

4.1.3. Если Ссудополучатель произвел любые перепланировки и переоборудование помещения без письменного разрешения Ссудодателя.

4.1.4. Если Ссудополучатель не внес платежей за коммунальные услуги и техническое обслуживание в течение трех месяцев со дня истечения сроков платежей, предусмотренных договорами на техническое обслуживание и коммунальные услуги с соответствующими организациями.

4.1.5. В случаях муниципальной или государственной необходимости в переданном в безвозмездное пользование помещении, либо отвода в установленном законом порядке участка, на котором расположено здание (помещение), переданное в безвозмездное пользование для государственных или муниципальных нужд.

4.1.6. Если Ссудополучатель не выполнил условий п.п.2.3.8., 2.3.9. настоящего договора.

4.1.7. Если Ссудополучатель допустил использование помещения третьими лицами.

4.1.8. Иных нарушений данного договора.

4.2. В случае одностороннего отказа от договора по основаниям, предусмотренным п.4.1. настоящего договора, договор безвозмездного пользования считается расторгнутым по истечении одного месяца со дня уведомления Ссудодателем Ссудополучателя.

4.3. Договор подлежит досрочному расторжению в судебном порядке в случаях, установленных действующим законодательством.

4.4. Ссудополучатель вправе требовать расторжения настоящего договора при обнаружении недостатков, делающих невозможным нормальное использование помещения, а также в иных случаях, предусмотренных действующим законодательством.

4.5. По истечении срока действия настоящего договора, договор возобновлению на тех же условиях на неопределенный срок не подлежит.

5. ПРОЧИЕ УСЛОВИЯ.

5.1. Настоящий договор прекращается в случае смерти гражданина-ссудополучателя, реорганизации или ликвидации Ссудополучателя как юридического лица.

5.2. Споры, возникающие между сторонами по настоящему договору, разрешаются в судебном порядке.

5.3. С момента подписания настоящего договора считать расторгнутым договор безвозмездного пользования № вет.

6. ОСОБЫЕ УСЛОВИЯ.

6.1. Договор составлен в двух экземплярах, по одному для каждой из сторон, имеющих равную юридическую силу.

7. ПРИЛОЖЕНИЯ К ДОГОВОРУ.

1. Акт приема-передачи.
2. поэтажный план нежилого помещения.

8. ЮРИДИЧЕСКИЕ АДРЕСА И РЕКВИЗИТЫ СТОРОН.

ССУДОДАТЕЛЬ: Департамент имущественных отношений Администрации города Омска
ИНН 5508001003 КПП 550301001
Адрес: 644099, г.Омск, ул. Краснофлотская 8,
Телефон: 20-15-16, 20-00-94(бух.)

ССУДОПОЛУЧАТЕЛЬ: Местная религиозная организация православного Прихода храма во имя Святого Духа г. Омска Омской и Тарской Епархии Русской Православной Церкви (Московский Патриархат)
ИНН 5506074888, КПП 550601001, Код по ОКПО 67368838, Код по ОКВЭД 91.31, ОГРН 1105500001595
Адрес: 644027, Омск, просп. Космический, д. 19, к. А

ССУДОДАТЕЛЬ
Первый заместитель директора
_____ А.А. Филлипов
подпись _____
М.П. _____



ССУДОПОЛУЧАТЕЛЬ
Настоятель
_____ А.А. Филимонов



Администрация города Омска
ДЕПАРТАМЕНТ ИМУЩЕСТВЕННЫХ
ОТНОШЕНИЙ
Зарегистрировано 20.05.2007г.
Рег. № патар _____

_____ О.В. Субботина, Октябрьский АО

АКТ
приема-передачи нежилого помещения в безвозмездное пользование

г. Омск

29.04.2011 г.

Мы, нижеподписавшиеся, «Ссудодатель» - Департамент имущественных отношений Администрации города Омска, в лице первого заместителя директора Меренкова Вадима Александровича, действующего на основании Положения о департаменте и доверенности, с одной стороны, и «Ссудополучатель» - Местная религиозная организация православного Прихода храма во имя Святого Духа г. Омска Омской и Тарской Епархии Русской Православной Церкви (Московский Патриархат) в лице настоятеля Филимонова Александра Александровича, действующего на основании Устава, с другой стороны, на основании заключенного договора о передаче нежилого помещения в безвозмездное пользование № 39541/05 от 29.04.2011 произвели прием и передачу объекта:

1. Месторасположение здания (помещения): г.Омск, просп. Космический, д. 19
2. Площадь (нежилого помещения, занимаемая территория): 79,3 кв.м.
3. Техническое состояние передаваемого нежилого помещения:
 - процент износа: 0 %
 - перечень и описание дефектов: _____
 - степень пригодности к эксплуатации: годен

Настоящий акт является неотъемлемой частью договора № 39541/05 от 29.04.2011

Сдал:

Ссудодатель
Первый заместитель директора

подпись
М.П.



В.А.Меренков

Принял:

Ссудополучатель:
Настоятель



А.А.Филимонов

Handwritten signatures and initials at the bottom of the page.

Лит. Б
H=2,80

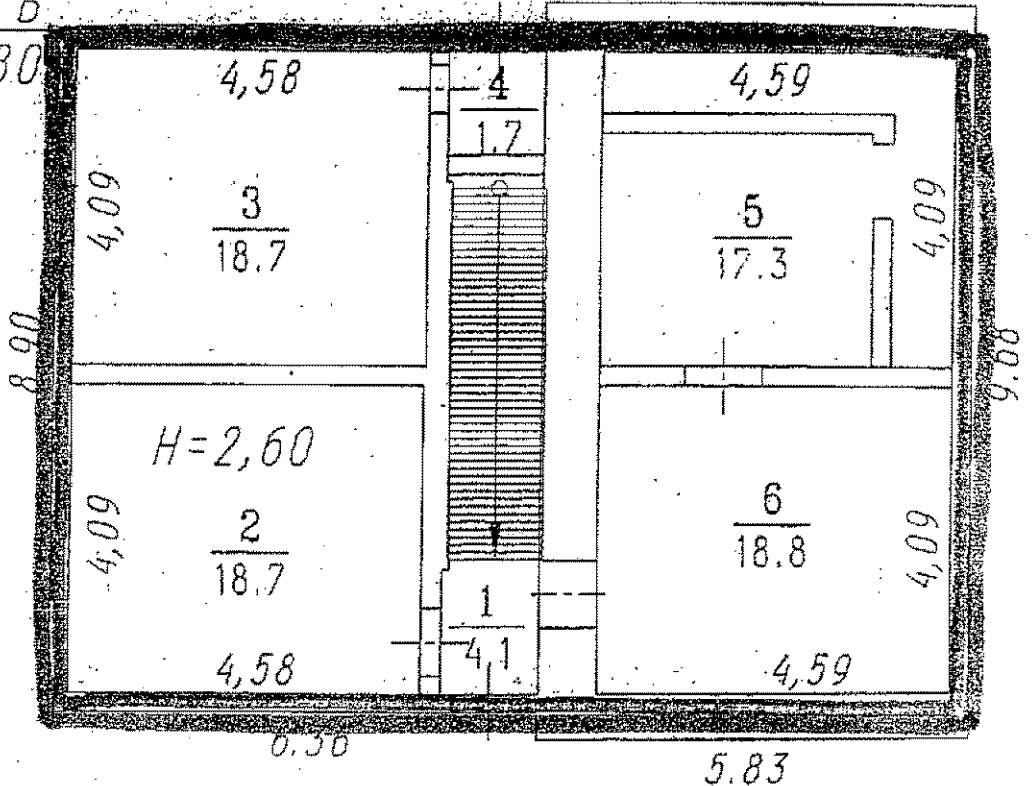

ул.Космический проспект 19.

СОГЛАСОВАНО

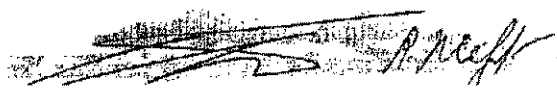
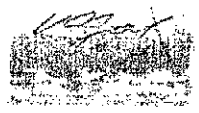
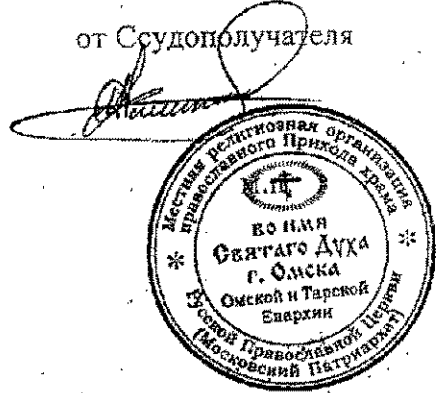
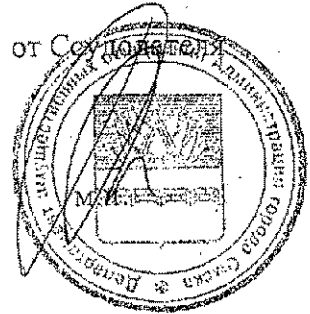

Приложение
к договору № 39541/6Б
от 29.04.2011

А К Т
приема-передачи нежилого помещения
из безвозмездного пользования

г. Омск

29.11.2012

Мы, нижеподписавшиеся, Ссудодатель – Департамент имущественных отношений Администрации города Омска в лице заместителя директора департамента Костякова Николая Григорьевича, с одной стороны, и Ссудополучатель – Местная религиозная организация православного Прихода храма во имя Святого Духа г. Омска Омской и Тарской Епархии Русской Православной Церкви (Московский Патриархат) в лице настоятеля Филимонова Александра Александровича, с другой стороны, на основании соглашения о расторжении договора безвозмездного пользования нежилого помещения № 39541/6Б от 29.04.2011 произвели прием и передачу объекта:

1. Местонахождение здания: г. Омск, просп. Космический, д. 19
 2. Площадь (нежилого помещения, занимаемая территория): 79,3 кв.м.
 3. Техническое состояние передаваемого нежилого помещения: удовлетворительное
- Настоящий акт является неотъемлемой частью договора безвозмездного пользования № 39541/6Б от 29.04.2011

Принял:

Сдал:

Ссудодатель:

Ссудополучатель:

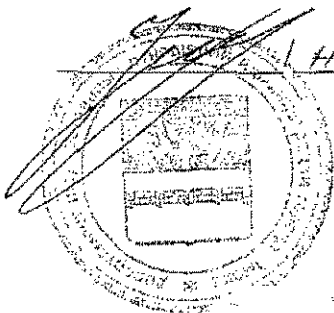

Н.Г. Костяков

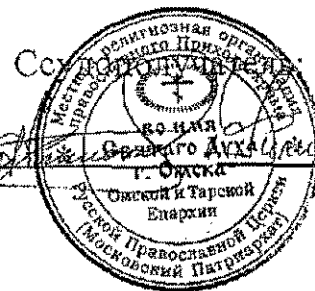

12/12

42256

ген 41736/65

ДОГОВОР № _____
О ПЕРЕДАЧЕ НЕЖИЛОГО ПОМЕЩЕНИЯ
В БЕЗВОЗМЕЗДНОЕ ПОЛЬЗОВАНИЕ

г. Омск

24.05.2013г.

Департамент имущественных отношений Администрации города Омска, в дальнейшем именуемый «Ссудодатель» в лице заместителя директора Костякова Николая Григорьевича, действующего на основании Положения о департаменте и доверенности, с одной стороны и Местная религиозная организация православный Приход храма во имя Святого Духа г. Омска Омской и Тарской Епархии Русской Православной Церкви (Московский Патриархат), именуемый(ое) в дальнейшем «Ссудополучатель» в лице настоятеля Филимонова Александра Александровича, действующего на основании Устава, с другой стороны, на основании Постановления Администрации города Омска № 526-п от 24.05.2013, *помещение предоставляется в соответствии с Решением Омского городского Совета от 12 декабря 2012 № 88 "Об утверждении перечня муниципального имущества, которое в 2013 году может быть предоставлено в безвозмездное пользование"* заключили настоящий договор о нижеследующем:

ПРЕДМЕТ ДОГОВОРА

- 1.1. Ссудодатель передает Ссудополучателю во временное безвозмездное пользование нежилое помещение (строение), расположенное по адресу: г. Омск, просп. Космический, д. 19 (Литер ББ1), общей площадью: 196,6 кв.м., индивидуализированное согласно Приложению №2 к договору, для использования под православный храм.
- 1.2. Передача Ссудополучателю нежилого помещения в безвозмездное пользование не влечет передачу права собственности на помещение.
- 1.3. Настоящий договор заключён на срок с 24.05.2013 г. по 31.12.2013 г.

ПРАВА И ОБЯЗАННОСТИ СТОРОН

- 2.1. Ссудодатель обязуется в течение 15 дней с момента заключения настоящего договора передать Ссудополучателю нежилое помещение со всеми относящимися к нему документами в состоянии, соответствующем условиям настоящего договора.
- 2.2. Ссудодатель имеет право осуществлять контроль за надлежащим использованием помещения в соответствии с п.1.1. настоящего договора.
- 2.3. Ссудополучатель обязуется:
 - 2.3.1. Принять по акту приёма-передачи в пользование нежилое помещение.
 - 2.3.2. Использовать помещение только по прямому назначению, указанному в п.1.1. настоящего договора.
 - 2.3.3. Не допускать использования помещения третьими лицами.
 - 2.3.4. Содержать помещение в надлежащем техническом и санитарном состоянии.
 - 2.3.5. Производить за свой счет текущий и капитальный ремонт помещений без возмещения ему произведенных на эти цели затрат.
 - 2.3.6. Нести все расходы по содержанию помещения в надлежащем состоянии.
 - 2.3.7. Не передавать в безвозмездное пользование, аренду, не отдавать в залог, не продавать, иным способом не отчуждать переданное в безвозмездное пользование нежилое помещение.
 - 2.3.8. Обеспечить в соответствии с Решением Омского городского Совета от 25.07.2007 №45 "О правилах благоустройства, обеспечения чистоты и порядка на территории города Омска", содержание и уборку прилегающей и (или) закрепленной территории.
 - 2.3.9. Заключить в течение 10 дней с момента подписания настоящего договора договоры на техническое обслуживание и коммунальные услуги, в том числе по обслуживанию мест общего пользования пропорционально занимаемой площади, с соответствующими организациями.
 - 2.3.10. Возвратить помещение Ссудодателю в случае расторжения (прекращения действия) договора в исправном состоянии с учетом износа.
 - 2.3.11. Осуществлять действия, направленные на предупреждение актов терроризма, путем обеспечения мер безопасности на переданном в безвозмездное пользование объекте.

ОТВЕТСТВЕННОСТЬ ССУДОПОЛУЧАТЕЛЯ.

- 3.1. В случае нарушения Ссудополучателем условий настоящего договора, он подлежит расторжению по инициативе Ссудодателя.
- 3.2. Причиненный помещению действиями Ссудополучателя ущерб подлежит возмещению в полном объеме.
- 3.3. Ссудополучатель обязуется соблюдать требования пожарной безопасности и техники безопасности согласно требованию Федерального закона от 22.07.2008 №123-ФЗ "Технический регламент о требованиях пожарной безопасности", выполнять предписания органов осуществляющих государственно-пожарный надзор.
- 3.4. Ссудополучатель несет ответственность за безопасную эксплуатацию энергоустановки помещения, переданного в пользование.

РАСТОРЖЕНИЕ ДОГОВОРА.

- 4.1. Ссудодатель вправе в одностороннем порядке путём письменного уведомления Ссудополучателя отказаться от договора безвозмездного пользования в следующих случаях:
 - 4.1.1. В случае фактического длительного (более 1-го месяца) неиспользования Ссудополучателем помещения,

переданного в безвозмездное пользование.

4.1.2. Если Ссудополучатель не производит ремонтов, определенных договором безвозмездного пользования.

4.1.3. Если Ссудополучатель произвел любые перепланировки и переоборудование помещения без письменного разрешения Ссудодателя.

4.1.4. Если Ссудополучатель не внес платежей за коммунальные услуги и техническое обслуживание, в том числе по обслуживанию мест общего пользования пропорционально занимаемой площади, в течение трех месяцев со дня истечения сроков указанных платежей

4.1.5. В случаях муниципальной или государственной необходимости в переданном в безвозмездное пользование помещении, либо отвода в установленном законом порядке участка, на котором расположено здание (помещение), переданное в безвозмездное пользование для государственных или муниципальных нужд.

4.1.6. Если Ссудополучатель не выполнил условий п.п.2.3.8., 2.3.9. настоящего договора.

4.1.7. Если Ссудополучатель допустил использование помещения третьими лицами.

4.1.8. Иных нарушений данного договора.

4.2. В случае одностороннего отказа от договора по основаниям, предусмотренным п.4.1. настоящего договора, договор безвозмездного пользования считается расторгнутым по истечении одного месяца со дня уведомления Ссудодателем Ссудополучателя.

4.3. Договор подлежит досрочному расторжению в судебном порядке в случаях, установленных действующим законодательством.

4.4. Ссудополучатель вправе требовать расторжения настоящего договора при обнаружении недостатков, делающих невозможным нормальное использование помещения, а также в иных случаях, предусмотренных действующим законодательством.

4.5. По истечении срока действия настоящего договора, договор возобновлению на тех же условиях на неопределенный срок не подлежит.

ПРОЧИЕ УСЛОВИЯ.

5.1. Настоящий договор прекращается в случае смерти гражданина-ссудополучателя, реорганизации или ликвидации Ссудополучателя как юридического лица.

5.2. Споры, возникающие между сторонами по настоящему договору, разрешаются в судебном порядке.

5.3. С момента подписания настоящего договора считать расторгнутым договор безвозмездного пользования № 41132/6Б от 29.11.2012

ОСОБЫЕ УСЛОВИЯ.

6.1. Договор составлен в двух экземплярах, по одному для каждой из сторон, имеющих равную юридическую силу.

ПРИЛОЖЕНИЯ К ДОГОВОРУ.

1. Акт приема-передачи.
2. поэтажный план нежилого помещения.

ЮРИДИЧЕСКИЕ АДРЕСА И РЕКВИЗИТЫ СТОРОН.

ССУДОДАТЕЛЬ: Департамент имущественных отношений Администрации города Омска
ИНН 5508001003 КПП 550301001
Адрес: 644043, г.Омск, ул Краснофлотская 8,
Телефон: 20-15-16, 20-00-94(бух.)

ССУДОПОЛУЧАТЕЛЬ: Местная религиозная организация православный Приход храма во имя Святого Духа г. Омска Омской и Тарской Епархии Русской Православной Церкви (Московский Патриархат)
ИНН 5506074888, КПП 550601001, ОГРН 1105500001595
Р/с в (БИК ,кор/счет
Адрес: 644027, г. Омск, просп. Космический, д. 19, корп. А
Телефон: 8 913 614 6434, 8 913 600 4676

ССУДОДАТЕЛЬ
Заместитель
подпись
М.П.



ССУДОПОЛУЧАТЕЛЬ
Наименование религиозной организации
Филимонов



АДМИНИСТРАЦИЯ ГОРОДА ОМСКА
ДЕПАРТАМЕНТ ИМУЩЕСТВЕННЫХ
ОТНОШЕНИЙ
Эксплуатировано 29.06.2013

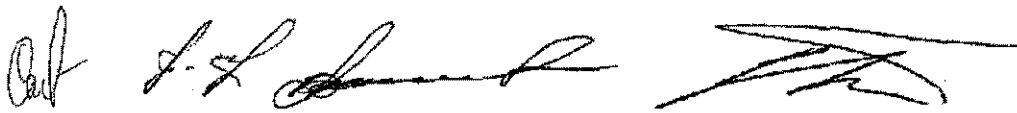

АКТ

приема-передачи нежилого помещения в безвозмездное пользование

г. Омск

24.05.2013 г.

Мы, нижеподписавшиеся, «Ссудодатель» - Департамент имущественных отношений Администрации города Омска в лице заместителя директора Костякова Николая Григорьевича, действующего на основании Положения о департаменте и доверенности, с одной стороны, и «Ссудополучатель» - Местная религиозная организация православный Приход храма во имя Святого Духа г. Омска Омской и Тарской Епархии Русской Православной Церкви (Московский Патриархат) в лице настоятеля Фиаимонова Александра Александровича, действующего на основании Устава, с другой стороны, на основании заключенного договора о передаче нежилого помещения в безвозмездное пользование № 11736/65 от 24.05.2013 произвели прием и передачу объекта:

1. Месторасположение здания (помещения): г. Омск, просп. Космический, д. 19 (Литер ББ1)
2. Площадь (нежилого помещения, занимаемая территория): 196,6 кв.м.
3. Техническое состояние передаваемого нежилого помещения:
 - процент износа: 40 %
 - перечень и описание дефектов: _____
 - степень пригодности к эксплуатации: годен

Настоящий акт является неотъемлемой частью договора № 11736/65 от 24.05.2013

Сдал:

Ссудодатель:

Заместитель директора

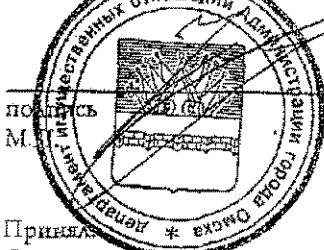

Н.Г.Костяков

Принял:

Ссудополучатель:

Настоятель



А.А.Фиаимонов

объект договора безвозмездного пользования, общая площадь объекта – 196,6 кв. м.

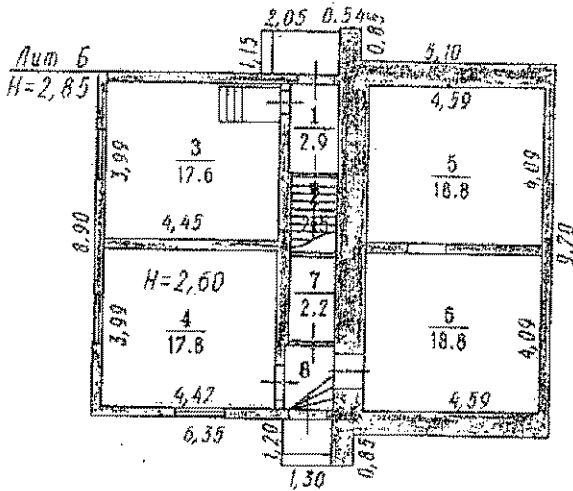

Лит Б
 Н=2,85

ГП "Омский центр ТИЗ"
 поэтажный план
 1-го этажа лит.Б
 Космический проспект, 19

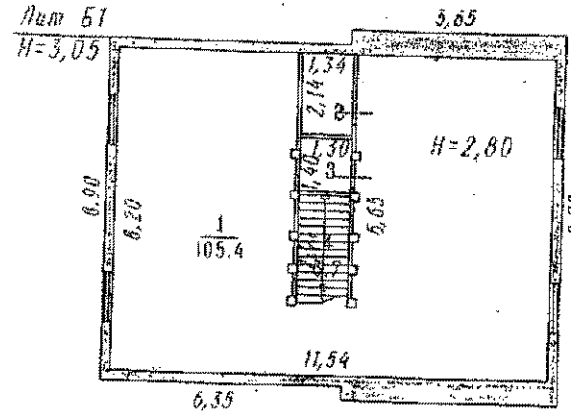

Лит Б1
 Н=3,05

ГП "Омский центр ТИЗ"
 поэтажный план
 2-го этажа лит.Б1
 Космический проспект, 19

Согласовано:

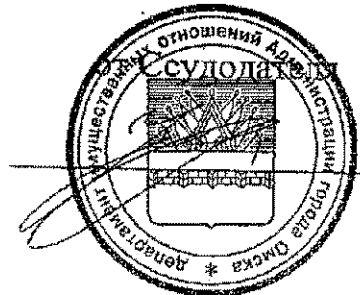

Handwritten signatures of the representatives of the Administration of the City of Omsk.

просито и
пронумеровано

на 4 (четыре) листах

Департаменту внутренних дел
относительно
Администрации города Омска

Ведущий специалист З.В. Зайкина

КОПИЯ ВЕРНА

подпись

20309/67
01.01.2002

875 П

ДОГОВОР № 42256/65
О ПЕРЕДАЧЕ НЕЖИЛОГО ПОМЕЩЕНИЯ
В БЕЗВОЗМЕЗДНОЕ ПОЛЬЗОВАНИЕ

25.04.2014г.

г. Омск
32952/66 01.01.2002

Департамент имущественных отношений Администрации города Омска, в дальнейшем именуемый «Ссудодатель» в лице заместителя директора Костякова Николая Григорьевича, действующего на основании Положения о департаменте и доверенности, с одной стороны и Местная религиозная организация православного Прихода храма во имя Святого Духа г. Омска Омской и Тарской Епархии Русской Православной Церкви (Московский Патриархат), именуемый(ое) в дальнейшем «Ссудополучатель» в лице настоятеля Финаимова Александра Александровича, действующего на основании Устава, с другой стороны, на основании Постановления Администрации города Омска № 578-п от 25.04.2014, *помещение предоставляется в соответствии с Решением Омского городского Совета от 04 декабря 2013 № 488 "Об утверждении перечня муниципального имущества, которое в 2014 году может быть предоставлено в безвозмездное пользование"* заключили настоящий договор о нижеследующем:

1. ПРЕДМЕТ ДОГОВОРА

- 1.1. Ссудодатель передает Ссудополучателю во временное безвозмездное пользование нежилое помещение (строение), расположенное по адресу: г. Омск, просп. Космический, д. 19 (литер БВ1), общей площадью: 196,6 кв.м., индивидуализированное согласно Приложению №2 к договору, для использования под деятельность религиозной организации.
- 1.2. Передача Ссудополучателю нежилого помещения в безвозмездное пользование не влечет передачу права собственности на помещение.
- 1.3. Настоящий договор заключён на срок с 25.04.2014 г. по 31.12.2014 г.

2. ПРАВА И ОБЯЗАННОСТИ СТОРОН

- 2.1. Ссудодатель обязуется в течение 15 дней с момента заключения настоящего договора передать Ссудополучателю нежилое помещение со всеми относящимися к нему документами в состоянии, соответствующем условиям настоящего договора.
- 2.2. Ссудодатель имеет право осуществлять контроль за надлежащим использованием помещения в соответствии с п.1.1. настоящего договора.
- 2.3. Ссудополучатель обязуется:
 - 2.3.1. Принять по акту приема-передачи в пользование нежилое помещение.
 - 2.3.2. Использовать помещение только по прямому назначению, указанному в п.1.1. настоящего договора.
 - 2.3.3. Не допускать использования помещения третьими лицами.
 - 2.3.4. Содержать помещение в надлежащем техническом и санитарном состоянии.
 - 2.3.5. Производить за свой счет текущий и капитальный ремонт помещений без возмещения ему произведенных на эти цели затрат.
 - 2.3.6. Нести все расходы по содержанию помещения в надлежащем состоянии.
 - 2.3.7. Не передавать в безвозмездное пользование, аренду, не отдавать в залог, не продавать, иным способом не отчуждать переданное в безвозмездное пользование нежилое помещение.
 - 2.3.8. Обеспечить в соответствии с Решением Омского городского Совета от 25.07.2007 №45 "О правилах благоустройства, обеспечения чистоты и порядка на территории города Омска", содержание и уборку прилегающей и (или) закрепленной территории.
 - 2.3.9. Заключить в течение 10 дней с момента подписания настоящего договора договоры на техническое обслуживание и коммунальные услуги, в том числе по обслуживанию мест общего пользования пропорционально занимаемой площади, с соответствующими организациями.
 - 2.3.10. Возвратить помещение Ссудодателю в случае расторжения (прекращения действия) договора в исправном состоянии с учетом износа.
 - 2.3.11. Осуществлять действия, направленные на предупреждение актов терроризма, путем обеспечения мер безопасности на переданном в безвозмездное пользование объекте.

3. ОТВЕТСТВЕННОСТЬ ССУДОПОЛУЧАТЕЛЯ

- 3.1. В случае нарушения Ссудополучателем условий настоящего договора, он подлежит расторжению по инициативе Ссудодателя.
- 3.2. Привнесенный помещению действиями Ссудополучателя ущерб подлежит возмещению в полном объеме.
- 3.3. Ссудополучатель обязуется соблюдать требования пожарной безопасности и техники безопасности согласно требованию Федерального закона от 22.07.2008 №123-ФЗ "Технический регламент о требованиях пожарной безопасности", выполнять предписания органов осуществляющих государственно-пожарный надзор.
- 3.4. Ссудополучатель несет ответственность за безопасную эксплуатацию энергоустановки помещения, переданного в пользование.

4. РАСТОРЖЕНИЕ ДОГОВОРА.

- 4.1. Ссудодатель вправе в одностороннем порядке путём письменного уведомления Ссудополучателя отказаться от договора безвозмездного пользования в следующих случаях:
- 4.1.1. В случае фактического длительного (более 1-го месяца) неиспользования Ссудополучателем помещения, переданного в безвозмездное пользование.
- 4.1.2. Если Ссудополучатель не производит ремонтов, определенных договором безвозмездного пользования.
- 4.1.3. Если Ссудополучатель произвёл любые перепланировки и переоборудование помещения без письменного разрешения Ссудодателя.
- 4.1.4. Если Ссудополучатель не вносил платежей за коммунальные услуги и техническое обслуживание, в том числе по обслуживанию мест общего пользования пропорционально занимаемой площади, в течение трех месяцев со дня истечения сроков указанных платежей.
- 4.1.5. В случаях муниципальной или государственной необходимости в переданном в безвозмездное пользование помещении, либо отвода в установленном законом порядке участка, на котором расположено здание (помещение), переданное в безвозмездное пользование для государственных или муниципальных нужд.
- 4.1.6. Если Ссудополучатель не выполнил условий п.п.2.3.8., 2.3.9. настоящего договора.
- 4.1.7. Если Ссудополучатель допустил использование помещения третьими лицами.
- 4.1.8. Иных нарушений данного договора.
- 4.2. В случае одностороннего отказа от договора по основаниям, предусмотренным п.4.1. настоящего договора, договор безвозмездного пользования считается расторгнутым по истечении одного месяца со дня уведомления Ссудодателем Ссудополучателя.
- 4.3. Договор подлежит досрочному расторжению в судебном порядке в случаях, установленных действующим законодательством.
- 4.4. Ссудополучатель вправе требовать расторжения настоящего договора при обнаружении недостатков, делающих невозможным нормальное использование помещения, а также в иных случаях, предусмотренных действующим законодательством.
- 4.5. По истечении срока действия настоящего договора, договор возобновлению на тех же условиях на неопределенный срок не подлежит.

5. ПРОЧИЕ УСЛОВИЯ.

- 5.1. Настоящий договор прекращается в случае смерти гражданина-ссудополучателя, реорганизации или ликвидации Ссудополучателя как юридического лица.
- 5.2. Споры, возникающие между сторонами по настоящему договору, разрешаются в судебном порядке.
- 5.3. С момента подписания настоящего договора считать расторгнутым договор безвозмездного пользования № 41736/6-Б от 24.05.2013

6. ОСОБЫЕ УСЛОВИЯ.

- 6.1. Договор составлен в двух экземплярах, по одному для каждой из сторон, имеющих равную юридическую силу.

7. ПРИЛОЖЕНИЯ К ДОГОВОРУ.

1. Акт приёма-передачи.
2. поэтажный план нежилого помещения.

8. ЮРИДИЧЕСКИЕ АДРЕСА И РЕКВИЗИТЫ СТОРОН.

ССУДОДАТЕЛЬ: Департамент имущественных отношений Администрации города Омска
ИНН 5508001003 КПП 550301001
Адрес: 644043, г.Омск, ул. Краснофлотская 8, Телефон: 20-15-16, 20-00-94(бух.)

ССУДОПОЛУЧАТЕЛЬ: Местная религиозная организация православного Прихода храма во имя Святого Духа г. Омска Омской и Тарской Епархии Русской Православной Церкви (Московский Патриархат)
ИНН 5506074888, КПП 550601001, ОГРН 1105500001595
Адрес: 644027, г. Омск, пр-кт. Космический, д. 19, корп. А
Телефон: 8 913 614 6434, 8 913 600 4676

ССУДОДАТЕЛЬ

Заместитель директора

ПОДПИСЬ
М.П.

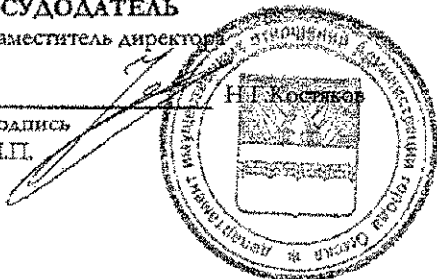

ССУДОПОЛУЧАТЕЛЬ

А.А.Филеймонов

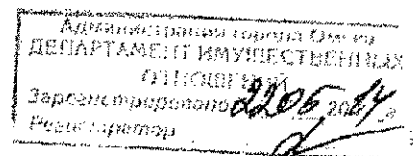

АКТ
приема-передачи нежилого помещения в безвозмездное пользование

г. Омск

25.04.2014 г.

Мы, нижеподписавшиеся, «Ссудодатель» - Департамент имущественных отношений Администрации города Омска, в лице заместителя директора **Костякова Николая Григорьевича**, действующего на основании Положения о департаменте и доверенности, с одной стороны, и «Ссудополучатель» - Местная религиозная организация православного Прихода храма во имя Святого Духа г. Омска Омской и Тарской Епархии Русской Православной Церкви (Московский Патриаркат) в лице настоятеля **Филаимова Александра Александровича**, действующего на основании Устава, с другой стороны, на основании заключенного договора о передаче нежилого помещения в безвозмездное пользование № 42256/168 от 25.04.2014 произвели прием и передачу объекта:

1. Месторасположение здания (помещения): г. Омск, просп. Космический, д. 19 (литер ББ1)
2. Площадь (нежилого помещения, занимаемая территория): 196,6 кв.м.
3. Техническое состояние передаваемого нежилого помещения:
 - процент износа: 40 %
 - перечень и описание дефектов: _____
 - степень пригодности к эксплуатации: годен

Настоящий акт является неотъемлемой частью договора № 42256/168 от 25.04.2014

Сдал:

Ссудодатель:

Заместитель директора

подпись
М.П.



Принял:

Ссудополучатель:

Настоятель

Православного Прихода храма

во имя Святого Духа

г. Омска

Омской и Тарской

Епархии

Русской Православной Церкви

(Московский Патриаркат)

А.А. Филамонов

Поэтажный план нежилого помещения по адресу: г. Омск, просп. Космический, д. 19

Приложение № 2 к договору
№ 42256/66 от 25.09.2014

□ объект договора безвозмездного пользования, общая площадь объекта – 196,6 кв. м.

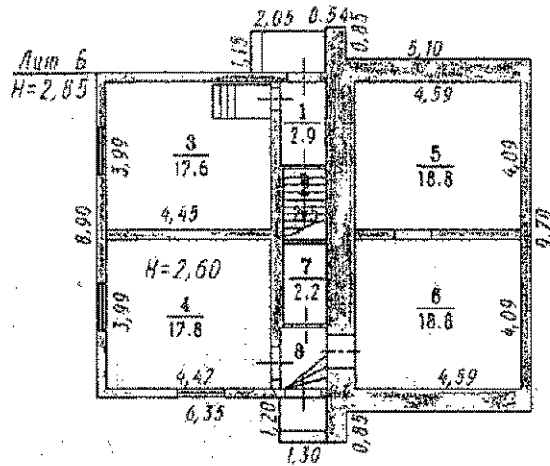

ГП "Омский центр ТИЗ"
Поэтажный план
1-го этажа лит.Б
Космический проспект, 19

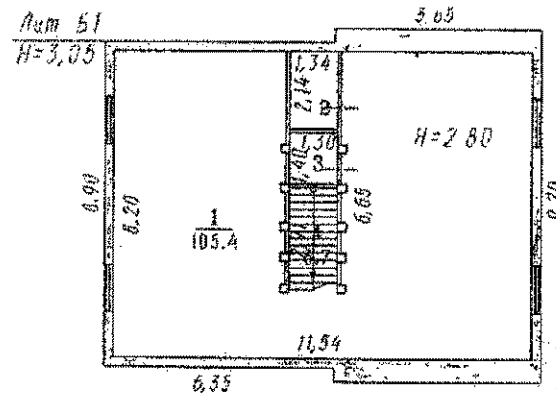

ГП "Омский центр ТИЗ"
Поэтажный план
2-го этажа лит.Б1
Космический проспект, 19

Согласовано:

от Ссудодателя

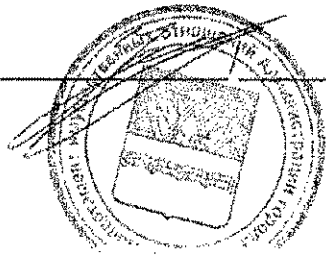

получателя



44151/65

ДОГОВОР №
О ПЕРЕДАЧЕ НЕЖИЛОГО ПОМЕЩЕНИЯ
В БЕЗВОЗМЕЗДНОЕ ПОЛЬЗОВАНИЕ

г. Омск

26.01.2017г.

Департамент имущественных отношений Администрации города Омска, именуемый в дальнейшем «Ссудодатель», в лице заместителя директора департамента, начальника управления арендных отношений Зинченко Владимира Владимировича, действующего на основании Положения о департаменте и доверенности от 13.05.2016 № 3-3277, с одной стороны и Местная религиозная организация "Приход храма Сошествия Святого Духа города Омска Омской Епархии Русской Православной Церкви (Московский Патриархат), именуемый(ое) в дальнейшем «Ссудополучатель» в лице настоятеля Филимонова Александра Александровича, действующего на основании Устава, с другой стороны, на основании Постановления Администрации города Омска № 77-п от 26.01.2017 «О предоставлении муниципального имущества города Омска в безвозмездное пользование», помещение предоставляется в соответствии с Решением Омского городского Совета от 23 ноября 2016 №486 "Об утверждении перечня муниципального имущества, которое в 2017 году может быть предоставлено в безвозмездное пользование" заключили настоящий договор о нижеследующем:

1. ПРЕАМЕТ ДОГОВОРА

- 1.1. Ссудодатель передает Ссудополучателю во временное безвозмездное пользование нежилое помещение (строение), расположенное по адресу: г.Омск, пр. Космический, дом 19 (Литера ББ1), общей площадью: 196,6 кв.м., индивидуализированное согласно Приложению №2 к договору, для использования под деятельность религиозной организации.
- 1.2. Передача Ссудополучателю нежилого помещения в безвозмездное пользование не влечет передачу права собственности на помещение.
- 1.3. Настоящий договор заключен на срок с 26.01.2017 г. по 31.12.2017 г.

2. ПРАВА И ОБЯЗАННОСТИ СТОРОН

- 2.1. Ссудодатель обязуется в течение 10 дней с момента подписания настоящего договора передать Ссудополучателю нежилое помещение со всеми относящимися к нему документами в состоянии, соответствующем условиям настоящего договора по акту приема-передачи, который является неотъемлемой частью договора.
- 2.2. Ссудодатель имеет право осуществлять контроль за надлежащим использованием помещения в соответствии с п.1.1. настоящего договора.
- 2.3. Ссудополучатель обязуется:
 - 2.3.1. Принять по акту приема-передачи в пользование нежилое помещение.
 - 2.3.2. Использовать помещение только по целевому назначению, указанному в п.1.1. настоящего договора.
 - 2.3.3. Не допускать использования помещения третьими лицами.
 - 2.3.4. Содержать помещение в надлежащем техническом и санитарном состоянии.
 - 2.3.5. Производить за свой счет текущий и капитальный ремонт помещений без возмещения ему произведенных на эти цели затрат.
 - 2.3.6. Нести все расходы по содержанию помещения в надлежащем состоянии.
 - 2.3.7. Не передавать в безвозмездное пользование, аренду, не отдавать в залог, не продавать, иным способом не отчуждать переданное в безвозмездное пользование нежилое помещение.
 - 2.3.8. Обеспечить в соответствии с Решением Омского городского Совета от 25.07.2007 № 45 "О правилах благоустройства, обеспечения чистоты и порядка на территории города Омска", содержание и уборку прилегающей и (или) закрепленной территории.
 - 2.3.9. Заключить в течение 10 дней с момента подписания настоящего договора договоры на техническое обслуживание и коммунальные услуги, в том числе по обслуживанию мест общего пользования пропорционально занимаемой площади, с соответствующими организациями.
 - 2.3.10. Возвратить помещение Ссудодателю в случае расторжения (прекращения действия) договора в исправном состоянии с учетом износа.
 - 2.3.11. Осуществлять действия, направленные на предупреждение актов терроризма, путем обеспечения мер безопасности на переданном в безвозмездное пользование объекте.
 - 2.3.12. Обеспечивать праздничное оформление фасада здания, входной группы и прилегающей к переданному в безвозмездное пользование объекту территории (День Победы, День города, Новый год и Рождество), в соответствии с индивидуальной или утвержденной Администрацией города Омска концепцией праздничного оформления (посадка цветов, размещение флагов и баннеров, новогоднее световое оформление).

3. ОТВЕТСТВЕННОСТЬ ССУДОПОЛУЧАТЕЛЯ.

- 3.1. В случае нарушения Ссудополучателем условий настоящего договора, он подлежит расторжению по инициативе Ссудодателя.
- 3.2. Причиненный помещению действиями Ссудополучателя ущерб подлежит возмещению в полном объеме.
- 3.3. Ссудополучатель обязуется соблюдать требования пожарной безопасности и техники безопасности согласно требованию Федерального закона от 22.07.2008 №123-ФЗ "Технический регламент о требованиях пожарной безопасности", выполнять предписания органов осуществляющих государственно-пожарный надзор.
- 3.4. Ссудополучатель несет ответственность за безопасную эксплуатацию энергоустановки помещения, переданного в пользование.

4. РАСТОРЖЕНИЕ ДОГОВОРА.

- 4.1. Ссудодатель вправе в одностороннем порядке путём письменного уведомления Ссудополучателя отказаться от договора безвозмездного пользования в следующих случаях:
 - 4.1.1. В случае фактического длительного (более 1-го месяца) неиспользования Ссудополучателем помещения, переданного в безвозмездное пользование.
 - 4.1.2. Если Ссудополучатель не производит ремонтов, определенных договором безвозмездного пользования.
 - 4.1.3. Если Ссудополучатель произвёл любые перепланировки и переоборудование помещения без письменного разрешения Ссудодателя.
 - 4.1.4. Если Ссудополучатель не внес платежей за коммунальные услуги и техническое обслуживание, в том числе по обслуживанию мест общего пользования пропорционально занимаемой площади, в течение трех месяцев со дня истечения сроков указанных платежей
 - 4.1.5. В случаях муниципальной или государственной необходимости в переданном в безвозмездное пользование помещении, либо отвода в установленном законом порядке участка, на котором расположено здание (помещение), переданное в безвозмездное пользование для государственных или муниципальных нужд.
 - 4.1.6. Если Ссудополучатель не выполнил условий п.п.2.3.8., 2.3.9. настоящего договора.
 - 4.1.7. Если Ссудополучатель допустил использование помещения третьими лицами.
 - 4.1.8. Иных нарушений данного договора.
- 4.2. В случае одностороннего отказа от договора по основаниям, предусмотренным п.4.1. настоящего договора, договор безвозмездного пользования считается расторгнутым по истечении одного месяца со дня уведомления Ссудодателем Ссудополучателя.
- 4.3. Договор подлежит досрочному расторжению в судебном порядке в случаях, установленных действующим законодательством.
- 4.4. Ссудополучатель вправе требовать расторжения настоящего договора при обнаружении недостатков, делающих невозможным нормальное использование помещения, а также в иных случаях, предусмотренных действующим законодательством.
- 4.5. По истечении срока действия настоящего договора, договор возобновлению на тех же условиях на неопределенный срок не подлежит. Обязательства сторон прекращаются.

5. ПРОЧИЕ УСЛОВИЯ.

- 5.1. Настоящий договор прекращается в случае реорганизации или ликвидации Ссудополучателя как юридического лица.
- 5.2. Споры, возникающие между сторонами по настоящему договору, разрешаются в судебном порядке.
- 5.3. С момента подписания настоящего договора считать расторгнутым договор безвозмездного пользования № 43406/6 Б от 29.01.2016

6. ОСОБЫЕ УСЛОВИЯ.

- 6.1. Договор составлен в двух экземплярах, по одному для каждой из сторон, имеющих равную юридическую силу.

7. ПРИЛОЖЕНИЯ К ДОГОВОРУ.

1. Акт приёма-передачи.
2. поэтажный план нежилого помещения.

8. ЮРИДИЧЕСКИЕ АДРЕСА И РЕКВИЗИТЫ СТОРОН.

ССУДОДАТЕЛЬ: Департамент имущественных отношений Администрации города Омска
ИНН 5508001003 КПП 550301001
Адрес: 644043, г.Омск, ул Краснофлотская 8,
Телефон: 20-15-16, 20-00-94(бук.)

ССУДОПОЛУЧАТЕЛЬ: Местная религиозная организация православного Прихода храма во имя Святого Духа г. Омска Омской и Тарской Епархии Русской Православной Церкви (Московский Патриархат)
ИНН 5506074888, КПП 550601001, Код по ОКПО 67368838, Код по ОКВЭД 91.31, Свидетельство от ОГРН 1105500001595
Р/с в (БИК , кор/счет
Адрес: 644027, г. Омск, просп. Космический, д. 19, корп. А
Телефон: 8 913 614 6434, 8 913 600 4676

ПОДПИСИ СТОРОН:

ССУДОДАТЕЛЬ
Заместитель директора департамента, начальник
управления арендных отношений
И.В. Зинченко
Подпись



ССУДОПОЛУЧАТЕЛЬ
Настоятель
А.А. Филармонов
Подпись



АКТ

приема-передачи нежилого помещения в безвозмездное пользование

г. Омск

26.01.2017 г.

Мы, нижеподписавшиеся, «Ссудодатель» - Департамент имущественных отношений Администрации города Омска в лице заместителя директора департамента, начальника управления арендных отношений Зинченко Владимира Владимировича, действующего на основании Положения о департаменте и доверенности от 13.05.2016 № 3-3277, с одной стороны, и «Ссудополучатель» - Местная религиозная организация "Приход храма Сочествия Святого Духа города Омска Омской Епархии Русской Православной Церкви (Московский Патриархат), в лице настоятеля Филимонова Александра Александровича, действующего на основании Устава, с другой стороны, на основании заключенного договора о передаче нежилого помещения в безвозмездное пользование № 44151/ от 26.01.2017 произвели прием и передачу объекта:

1. Месторасположение здания (помещения): г. Омск, пр. Космический, дом 19 (Литера ББ1)
2. Площадь (нежилого помещения, занимаемая территория): 196,6 кв.м.
3. Техническое состояние передаваемого нежилого помещения:
 - процент износа: 40 %
 - перечень и описание дефектов:

-
- степень пригодности к эксплуатации: годен

Настоящий акт является неотъемлемой частью договора № 44151/ от 26.01.2017
66

Сдал:
Ссудодатель:
Заместитель директора департамента, начальник управления арендных отношений



В.В. Зинченко

Принял:
Ссудополучатель:
Настоятель

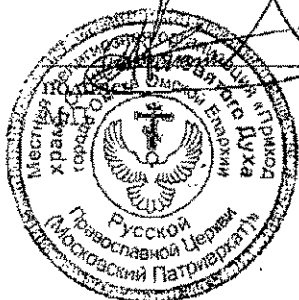

А.А. Филимонов

Позтажный план нежилого помещения по адресу: г. Омск, просп. Космический, д. 19

Приложение №2 к договору
 № 44151/65 от 20.01.17

□ объект договора безвозмездного пользования, общая площадь объекта – 196,6 кв. м.

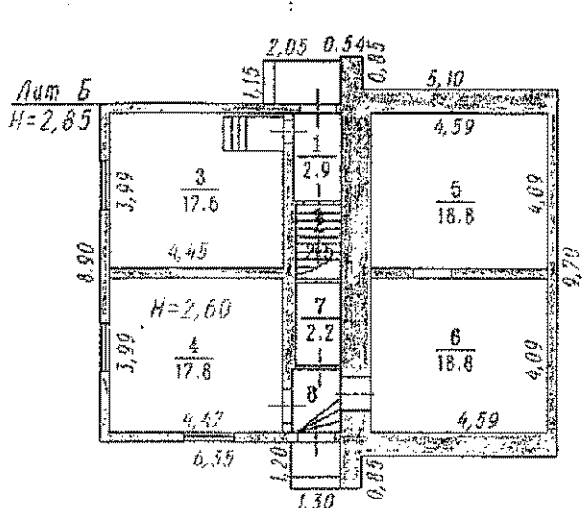

ГП "Омский центр ТИЗ"
 Позтажный план
 1-го этажа лит.Б
 Космический проспект, 19

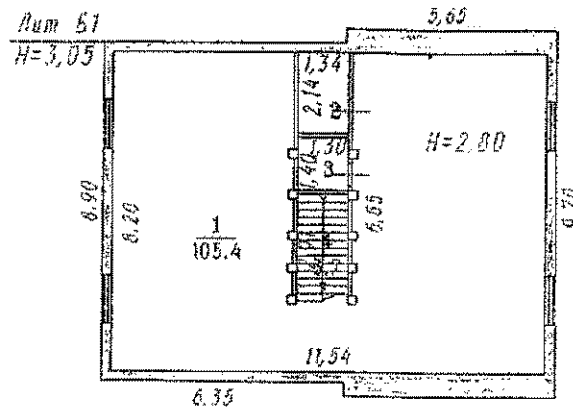

ГП "Омский центр ТИЗ"
 Позтажный план
 2-го этажа лит.Б1
 Космический проспект, 19

Согласовано:

от Ссудодателя

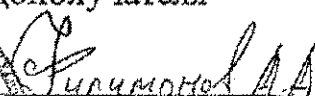
 В.В. Зинченко

от Ссудополучателя

 Г.Г.Г.Г.



ПОСТАНОВЛЕНИЕ АДМИНИСТРАЦИИ ГОРОДА ОМСКА

от 26 января 2017 года № 77-п

О предоставлении муниципального имущества города Омска в безвозмездное пользование

Руководствуясь Федеральными законами «Об общих принципах организации местного самоуправления в Российской Федерации», «О защите конкуренции», Уставом города Омска, Решением Омского городского Совета от 28 января 2009 года № 212 «О порядке предоставления во владение и (или) пользование муниципального имущества города Омска», Решением Омского городского Совета от 23 ноября 2016 года № 486 «Об утверждении перечня муниципального имущества, которое в 2017 году может быть предоставлено в безвозмездное пользование», постановляю:

1. Предоставить в безвозмездное пользование муниципальное имущество города Омска согласно приложению «Перечень муниципального имущества города Омска, предоставляемого в безвозмездное пользование» к настоящему постановлению.

2. Департаменту имущественных отношений Администрации города Омска в месячный срок заключить договоры безвозмездного пользования муниципальным имуществом города Омска, указанным в пункте 1 настоящего постановления.

3. Контроль за исполнением настоящего постановления возложить на заместителя Мэра города Омска, директора департамента имущественных отношений Администрации города Омска Е.Г. Асташова.

Мэр города Омска

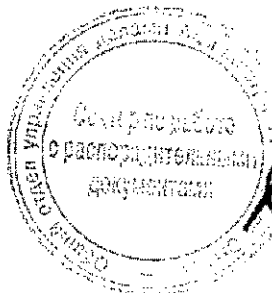

В.В. Двораковский

ПЕРЕЧЕНЬ
муниципального имущества города Омска,
предоставляемого в безвозмездное пользование

№ п/п	Месторасположение муниципального имущества	Площадь, кв. м	Наименование юридического лица
1	Г. Омск, ул. Гуртьева, д. 3	613,4	Местная религиозная организация «Приход храма святителя Василия Великого города Омска Омской Епархии Русской Православной Церкви (Московский Патриархат)»
2	Г. Омск, мкр. «Береговой», ул. Советская, д. 7А	288,9	Местная религиозная организация «Приход храма святых равноапостольных Мефодия и Кирилла поселка Береговой города Омска Омской Епархии Русской Православной Церкви (Московский Патриархат)»
3	Г. Омск, просп. Космический, д. 19	196,6	Местная религиозная организация «Приход храма Сошествия Святого Духа города Омска Омской Епархии Русской Православной Церкви (Московский Патриархат)»
4	Г. Омск, ул. Гуртьева, д. 2А	186,5	Религиозная организация «Омская Епархия Русской Православной Церкви (Московский Патриархат)»
5	Г. Омск, ул. Куйбышева, д. 199Б	1018,8	Религиозная организация «Омская Епархия Русской Православной Церкви (Московский Патриархат)»
6	Г. Омск, ул. Щетинкина, д. 10	154,9	Православная старообрядческая община г. Омска во имя святителя Николы

В.И.С.

№ п/п	Месторасположение муниципального имущества	Площадь, кв. м	Наименование юридического лица
7	Г. Омск, мкр. «Входной», д. 18	319,1	Местная религиозная организация «Приход храма Иверской иконы Божией Матери города Омска Омской Епархии Русской Православной Церкви (Московский Патриархат)»
8	Г. Омск, ул. Панфилова, д. 8	129,4	Религиозная организация «Омская Епархия Русской Православной Церкви (Московский Патриархат)»
9	Г. Омск, ул. Б. Хмельницкого, д. 140	202,2	Местная религиозная организация Духовного управления мусульман Азиатской части России «Хаир-Ихсан»



45020/05

ДОГОВОР № 45020/05
О ПЕРЕДАЧЕ НЕЖИЛОГО ПОМЕЩЕНИЯ
В БЕЗВОЗМЕЗДНОЕ ПОЛЬЗОВАНИЕ

г. Омск

02.02.2018г.

Департамент имущественных отношений Администрации города Омска, именуемый в дальнейшем «Ссудодатель», в лице заместителя директора департамента, начальника управления арендных отношений Зинченко Владимира Владимировича, действующего на основании Положения о департаменте и доверенности от 13.05.2016 № 3-3277, с одной стороны и Местная религиозная организация "Приход храма Сошествия Святого Духа города Омска Омской Епархии Русской Православной Церкви (Московский Патриархат), именуемый(ое) в дальнейшем «Ссудополучатель» в лице настоятеля Филимонова Александра Александровича, действующего на основании Устава, с другой стороны, на основании Постановления Администрации города Омска № 95-п от 02.02.2018 «О предоставлении муниципального имущества города Омска в безвозмездное пользование», *помещение предоставляется в соответствии с Решением Омского городского Совета от 05 июля 2017 №548 "Об утверждении перечня муниципального имущества, которое в 2018 году может быть предоставлено в безвозмездное пользование"* заключили настоящий договор о нижеследующем:

1. ПРЕДМЕТ ДОГОВОРА

- 1.1. Ссудодатель передает Ссудополучателю во временное безвозмездное пользование нежилое помещение (строение), расположенное по адресу: г. Омск, просп. Космический, д. 19 (нежилое здание, литера ББ1), общей площадью: 196,6 кв.м., индивидуализированное согласно Приложению №2 к договору, для использования под деятельность религиозной организации.
- 1.2. Передача Ссудополучателю нежилого помещения в безвозмездное пользование не влечет передачу права собственности на помещение.
- 1.3. Настоящий договор заключён на срок с 02.02.2018 г. по 31.12.2018 г.

2. ПРАВА И ОБЯЗАННОСТИ СТОРОН

- 2.1. Ссудодатель обязуется в течение 10 дней с момента подписания настоящего договора передать Ссудополучателю нежилое помещение со всеми относящимися к нему документами в состоянии, соответствующем условиям настоящего договора по акту приема-передачи, который является неотъемлемой частью договора.
- 2.2. Ссудодатель имеет право осуществлять контроль за надлежащим использованием помещения в соответствии с п.1.1. настоящего договора.
- 2.3. Ссудополучатель обязуется:
 - 2.3.1. Принять по акту приема-передачи в пользование нежилое помещение.
 - 2.3.2. Использовать помещение только по целевому назначению, указанному в п.1.1. настоящего договора.
 - 2.3.3. Не допускать использования помещения третьими лицами.
 - 2.3.4. Содержать помещение в надлежащем техническом и санитарном состоянии.
 - 2.3.5. Производить за свой счет текущий и капитальный ремонт помещений без возмещения ему произведенных на эти цели затрат.
 - 2.3.6. Нести все расходы по содержанию помещения в надлежащем состоянии.
 - 2.3.7. Не передавать в безвозмездное пользование, аренду, не отдавать в залог, не продавать, иным способом не отчуждать переданное в безвозмездное пользование нежилое помещение.
 - 2.3.8. Обеспечить в соответствии с Решением Омского городского Совета от 25.07.2007 № 45 "О правилах благоустройства, обеспечения чистоты и порядка на территории города Омска", содержание и уборку прилегающей и (или) закрепленной территории.
 - 2.3.9. Заключить в течение 10 дней с момента подписания настоящего договора договоры на техническое обслуживание и коммунальные услуги, в том числе по обслуживанию мест общего пользования пропорционально занимаемой площади, с соответствующими организациями.
 - 2.3.10. Возвратить помещение Ссудодателю в случае расторжения (прекращения действия) договора в исправном состоянии с учетом износа.
 - 2.3.11. Осуществлять действия, направленные на предупреждение актов терроризма, путем обеспечения мер безопасности на переданном в безвозмездное пользование объекте.
 - 2.3.12. Обеспечивать праздничное оформление фасада здания, входной группы и прилегающей к переданному в безвозмездное пользование объекту территории (День Победы, День города, Новый год и Рождество), в соответствии с индивидуальной или утвержденной Администрацией города Омска концепцией праздничного оформления (посылка цветов, размещение флагов и баннеров, новогоднее световое оформление).

3. ОТВЕТСТВЕННОСТЬ ССУДОПОЛУЧАТЕЛЯ.

- 3.1. В случае нарушения Ссудополучателем условий настоящего договора, он подлежит расторжению по инициативе Ссудодателя.
- 3.2. Причиненный помещению действиями Ссудополучателя ущерб подлежит возмещению в полном объеме.
- 3.3. Ссудополучатель обязуется соблюдать требования пожарной безопасности и техники безопасности согласно требованию Федерального закона от 22.07.2008 №123-ФЗ "Технический регламент о требованиях пожарной безопасности", выполнять предписания органов осуществляющих государственно-пожарный надзор.
- 3.4. Ссудополучатель несет ответственность за безопасную эксплуатацию энергоустановки помещения, переданного в пользование.

4. РАСТОРЖЕНИЕ ДОГОВОРА.

- 4.1. Ссудодатель вправе в одностороннем порядке путём письменного уведомления Ссудополучателя отказаться от договора безвозмездного пользования в следующих случаях:
- 4.1.1. В случае фактического длительного (более 1-го месяца) неиспользования Ссудополучателем помещения, переданного в безвозмездное пользование.
- 4.1.2. Если Ссудополучатель не производит ремонтов, определенных договором безвозмездного пользования.
- 4.1.3. Если Ссудополучатель произвёл любые перепланировки и переоборудование помещения без письменного разрешения Ссудодателя.
- 4.1.4. Если Ссудополучатель не внес платежей за коммунальные услуги и техническое обслуживание, в том числе по обслуживанию мест общего пользования пропорционально занимаемой площади, в течение трех месяцев со дня истечения сроков указанных платежей
- 4.1.5. В случаях муниципальной или государственной необходимости в переданном в безвозмездное пользование помещении, либо отвода в установленном законом порядке участка, на котором расположено здание (помещение), переданное в безвозмездное пользование для государственных или муниципальных нужд.
- 4.1.6. Если Ссудополучатель не выполнил условий п.п.2.3.8., 2.3.9. настоящего договора.
- 4.1.7. Если Ссудополучатель допустил использование помещения третьими лицами.
- 4.1.8. Иных нарушений данного договора.
- 4.2. В случае одностороннего отказа от договора по основаниям, предусмотренным п.4.1. настоящего договора, договор безвозмездного пользования считается расторгнутым по истечении одного месяца со дня уведомления Ссудодателем Ссудополучателя.
- 4.3. Договор подлежит досрочному расторжению в судебном порядке в случаях, установленных действующим законодательством.
- 4.4. Ссудополучатель вправе требовать расторжения настоящего договора при обнаружении недостатков, делающих невозможным нормальное использование помещения, а также в иных случаях, предусмотренных действующим законодательством.
- 4.5. По истечении срока действия настоящего договора, договор возобновлению на тех же условиях на неопределенный срок не подлежит. Обязательства сторон прекращаются.

5. ПРОЧИЕ УСЛОВИЯ.

- 5.1. Настоящий договор прекращается в случае реорганизации или ликвидации Ссудополучателя как юридического лица.
- 5.2. Споры, возникающие между сторонами по настоящему договору, разрешаются в судебном порядке.
- 5.3. С момента подписания настоящего договора считать расторгнутым договор безвозмездного пользования № 44151/6Б от 26.01.2017

6. ОСОБЫЕ УСЛОВИЯ.

- 6.1. Договор составлен в двух экземплярах, по одному для каждой из сторон, имеющих равную юридическую силу.

7. ПРИЛОЖЕНИЯ К ДОГОВОРУ.

1. Акт приёма-передачи.
2. Постажный план нежилого помещения.

8. ЮРИДИЧЕСКИЕ АДРЕСА И РЕКВИЗИТЫ СТОРОН.

ССУДОДАТЕЛЬ: Департамент имущественных отношений Администрации города Омска
ИНН 5508001003 КПП 550301001
Адрес: 644024, г.Омск, ул Краснофлотская 8,
Телефон: 20-07-20, 20-01-42, 20-15-16, 20-00-94 (бухгал.)

ССУДОПОЛУЧАТЕЛЬ: Местная религиозная организация православного Прихода храма во имя Святого Духа г. Омска Омской и Тарской Епархии Русской Православной Церкви (Московский Патриархат)
ИНН 5506074888, КПП 550601001, ОГРН 1105500001595
Адрес: 644027, г. Омск, просп. Космический, д. 19, корп. А
Телефон: 8 913 614 6434, 8 913 600 4676

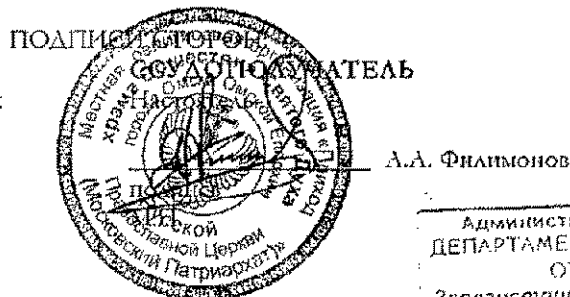
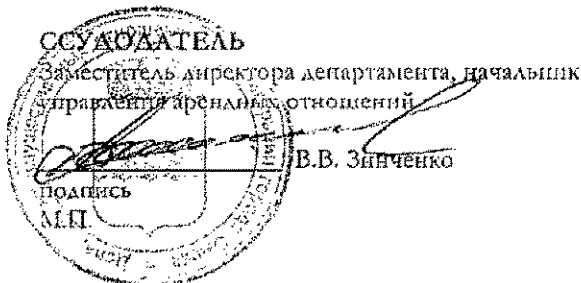

АКТ
приема-передачи нежилого помещения в безвозмездное пользование

г. Омск

02.02.2018 г.

Мы, нижеподписавшиеся, «Ссудодатель» - Департамент имущественных отношений Администрации города Омск в лице заместителя директора департамента, начальника управления арендных отношений Зинченко Владимир Владимировича, действующего на основании Положения о департаменте и доверенности от 13.05.2016 № 3-3277 одной стороны, и «Ссудополучатель» - Местная религиозная организация "Приход храма Сошествия Святого Духа города Омска Омской Епархии Русской Православной Церкви (Московский Патриархат), в лице настоятеля Филимонова Александра Александровича, действующего на основании Устава, с другой стороны, основании заключенного договора о передаче нежилого помещения в безвозмездное пользование № 45020/166 от 02.02.2018 произвели прием и передачу объекта:

1. Месторасположение здания (помещения): г. Омск, просп. Космический, д. 19 (нежилое здание, литера ББ1)
2. Площадь (нежилого помещения, занимаемая территория): 196,6 кв.м.
3. Техническое состояние передаваемого нежилого помещения:
 - процент износа: %
 - перечень и описание дефектов: _____
 - степень пригодности к эксплуатации: годен

Настоящий акт является неотъемлемой частью договора № 45020/166 от 02.02.2018

Саяа:

Ссудодатель:

Заместитель директора департамента, начальник управления арендных отношений

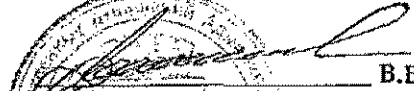

_____ В.В. Зинченко

Принял:
Ссудополучатель:
Настоятель Местной религиозной организации "Приход храма Сошествия Святого Духа города Омска Омской Епархии Русской Православной Церкви (Московский Патриархат)"

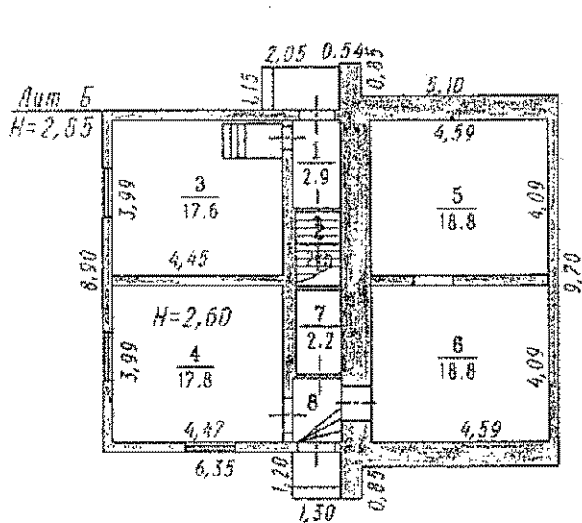

_____ А.А. Филимонов

Приложение № 2 к договору
№ 450АД/65 от 01.01.18

объект договора безвозмездного пользования, общая площадь объекта – 196,6 кв. м.

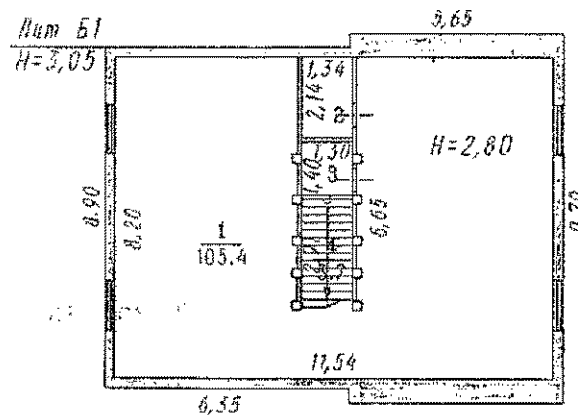

ГП "Омский центр ТИЗ"
Поэтажный план
1-го этажа лит.Б
Космический проспект, 19



ГП "Омский центр ТИЗ"
Поэтажный план
2-го этажа лит.Б1
Космический проспект, 19

Согласовано:

от Ссудодателя
[Signature]
И.В.З. Зинченко

Ссудополучателя
[Signature]
И.А. Филиппов

ДОГОВОР № 45931/6-5
О ПЕРЕДАЧЕ НЕЖИЛОГО ПОМЕЩЕНИЯ
В БЕЗВОЗМЕЗДНОЕ ПОЛЬЗОВАНИЕ

г. Омск

Департамент имущественных отношений Администрации города Омска, именуемый в дальнейшем «Ссудодатель», в лице заместителя директора департамента Сухова Виталия Евгеньевича, действующего на основании Положения о департаменте имущественных отношений Администрации города Омска, утвержденного Решением Омского городского Совета от 26 октября 2011 года № 452 и доверенности от 24 июня 2019 года № 55/108-н/55-2019-2-82, с одной стороны и Местная религиозная организация "Приход храма Сошествия Святого Духа города Омска Омской Епархии Русской Православной Церкви (Московский Патриархат), именуемая в дальнейшем «Ссудополучатель» в лице настоятеля Филимонова Александра Александровича, действующего на основании Устава, с другой стороны, на основании Решения Омского городского Совета от 28 ноября 2018 №92 "Об утверждении перечня муниципального имущества, которое в 2019 году может быть предоставлено в безвозмездное пользование", помещение предоставляется в соответствии с постановлением Администрации города Омска № 386-п от 22.05.2019 «О предоставлении муниципального имущества города Омска в безвозмездное пользование», заключили настоящий договор о нижеследующем:

1. ПРЕДМЕТ ДОГОВОРА

1.1. Ссудодатель передает Ссудополучателю во временное безвозмездное пользование нежилое помещение (строение), расположенное по адресу: г. Омск, просп. Космический, д. 19 (Литера Б, Б1), индивидуализированное согласно Приложению № 2 к настоящему договору: нежилое двухэтажное здание, общей площадью: 196,6 кв.м., для использования под деятельность религиозной организации.

1.2. Передача Ссудополучателю нежилого помещения в безвозмездное пользование не влечет передачу права собственности на помещение.

1.3. Настоящий договор заключён на срок по 31.12.2019, распространить действие настоящего договора на правоотношения, возникшие с 23.05.2019.

2. ПРАВА И ОБЯЗАННОСТИ СТОРОН

2.1. Ссудодатель обязуется в течение 10 дней с момента подписания настоящего договора передать Ссудополучателю нежилое помещение со всеми относящимися к нему документами в состоянии, соответствующем условиям настоящего договора по акту приема-передачи, который является неотъемлемой частью договора.

2.2. Ссудодатель имеет право осуществлять контроль за надлежащим использованием помещения в соответствии с п.1.1. настоящего договора.

2.3. Ссудополучатель обязуется:

2.3.1. Принять по акту приема-передачи в пользование нежилое помещение.

2.3.2. Использовать помещение только по целевому назначению, указанному в п.1.1. настоящего договора.

2.3.3. Не допускать использования помещения третьими лицами.

2.3.4. Содержать помещение в надлежащем техническом и санитарном состоянии.

2.3.5. Производить за свой счет текущий и капитальный ремонт помещений без возмещения ему произведенных на эти цели затрат.

2.3.6. Нести все расходы по содержанию помещения в надлежащем состоянии.

2.3.7. Не передавать в безвозмездное пользование, аренду, не отдавать в залог, не продавать, иным способом не отчуждать переданное в безвозмездное пользование нежилое помещение.

2.3.8. Заключить в соответствии с Решением Омского городского Совета от 25.07.2007 № 45 «О правилах благоустройства, обеспечения чистоты и порядка на территории города Омска» соглашение для содержания и уборки закрепленной территории с территориальным структурным подразделением Администрации города Омска.

2.3.9. Заключить в течение 10 дней с момента подписания настоящего договора договоры на техническое обслуживание и коммунальные услуги, в том числе по обслуживанию мест общего пользования пропорционально занимаемой площади, с соответствующими организациями.

2.3.10. Возвратить помещение Ссудодателю в случае расторжения (прекращения действия) договора в исправном состоянии с учетом износа.

2.3.11. Осуществлять действия, направленные на предупреждение актов терроризма, путем обеспечения мер безопасности на переданном в безвозмездное пользование объекте.

2.3.12. Обеспечивать праздничное оформление фасада здания, входной группы и прилегающей к переданному в безвозмездное пользование объекту территории (День Победы, День города, Новый год и Рождество), в соответствии с индивидуальной или утвержденной Администрацией города Омска концепцией праздничного оформления (посадка цветов, размещение флагов и баннеров, новогоднее световое оформление).

3. ОТВЕТСТВЕННОСТЬ ССУДОПОЛУЧАТЕЛЯ.

3.1. В случае нарушения Ссудополучателем условий настоящего договора, он подлежит расторжению по инициативе Ссудодателя.

3.2. Причиненный помещению действиями Ссудополучателя ущерб подлежит возмещению в полном объеме.

3.3. Ссудополучатель обязуется соблюдать требования пожарной безопасности и техники безопасности согласно требованию Федерального закона от 22.07.2008 №123-ФЗ "Технический регламент о требованиях пожарной безопасности", выполнять предписания органов осуществляющих государственно-пожарный надзор.

3.4. Ссудополучатель несет ответственность за безопасную эксплуатацию энергоустановки помещения, переданного в пользование.

4. РАСТОРЖЕНИЕ ДОГОВОРА.

- 4.1. Ссудодатель вправе в одностороннем порядке путём письменного уведомления Ссудополучателя отказаться от договора безвозмездного пользования в следующих случаях:
- 4.1.1. В случае фактического длительного (более 1-го месяца) неиспользования Ссудополучателем помещения, переданного в безвозмездное пользование.
- 4.1.2. Если Ссудополучатель не производит ремонтов, определенных договором безвозмездного пользования.
- 4.1.3. Если Ссудополучатель произвёл любые перепланировки и переоборудование помещения без письменного разрешения Ссудодателя.
- 4.1.4. Если Ссудополучатель не внес платежей за коммунальные услуги и техническое обслуживание, в том числе по обслуживанию мест общего пользования пропорционально занимаемой площади, в течение трех месяцев со дня истечения сроков указанных платежей.
- 4.1.5. В случаях муниципальной или государственной необходимости в переданном в безвозмездное пользование помещении; либо отвода в установленном законом порядке участка, на котором расположено здание (помещение), переданное в безвозмездное пользование для государственных или муниципальных нужд.
- 4.1.6. Если Ссудополучатель не выполнил условий пп.2.3.8, 2.3.9. настоящего договора.
- 4.1.7. Если Ссудополучатель допустил использование помещения третьими лицами.
- 4.1.8. Иных нарушений данного договора.
- 4.2. В случае одностороннего отказа от договора по основаниям, предусмотренным п.4.1. настоящего договора, договор безвозмездного пользования считается расторгнутым по истечении одного месяца со дня уведомления Ссудодателем Ссудополучателя.
- 4.3. Договор подлежит досрочному расторжению в судебном порядке в случаях, установленных действующим законодательством.
- 4.4. Ссудополучатель вправе требовать расторжения настоящего договора при обнаружении недостатков, делающих невозможным нормальное использование помещения, а также в иных случаях, предусмотренных действующим законодательством.
- 4.5. По истечении срока действия настоящего договора, договор возобновлению на тех же условиях на неопределённый срок не подлежит. Обязательства сторон прекращаются.

5. ПРОЧИЕ УСЛОВИЯ.

- 5.1. Настоящий договор прекращается в случае реорганизации или ликвидации Ссудополучателя как юридического лица.
- 5.2. Споры, возникающие между сторонами по настоящему договору, разрешаются в судебном порядке.

6. ОСОБЫЕ УСЛОВИЯ.

- 6.1. Договор составлен в двух экземплярах, по одному для каждой из сторон, имеющих равную юридическую силу.

7. ПРИЛОЖЕНИЯ К ДОГОВОРУ.

1. Акт приёма-передачи.
2. Выписка из Единого государственного реестра недвижимости об объекте недвижимости.
3. поэтажный план нежилого помещения.

8. ЮРИДИЧЕСКИЕ АДРЕСА И РЕКВИЗИТЫ СТОРОН.

ССУДОДАТЕЛЬ: Департамент имущественных отношений Администрации города Омска
ИНН 5508001003 КПП 550301001
Адрес: 644024, г. Омск, ул. Краснофлотская, 8
Телефон: 20-15-16, 20-00-94 (бухг.)

ССУДОПОЛУЧАТЕЛЬ: Местная религиозная организация православного Прихода храма во имя Святого Духа г. Омска Омской и Тарской Епархии Русской Православной Церкви (Московский Патриархат)
ИНН 5506074888, КПП 550601001, ОГРН 1105500001595
Адрес: 644027, г. Омск, просп. Космический, д. 19, корп. А
Телефон: 8 913 614 6434, 8 913 600 4676

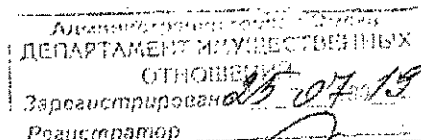

ПОДПИСИ СТОРОН:

ССУДОДАТЕЛЬ
заместитель директора департамента

ПОДПИСЬ
М.П.



ССУДОПОЛУЧАТЕЛЬ

А.А. Филимонов



АКТ

приема-передачи нежилого помещения в безвозмездное пользование.

г. Омск

24.06.2019

Мы, нижеподписавшиеся, «Ссудодатель» - Департамент имущественных отношений Администрации города Омска в лице заместителя директора департамента **Сухова Виталия Евгеньевича**, действующего на основании Положения о департаменте имущественных отношений Администрации города Омска, утвержденного Решением Омского городского Совета от 26 октября 2011 года № 452 и доверенности от 24 июня 2019 года № 55/108-н/55-2019-2-82, с одной стороны, и «Ссудополучатель» - Местная религиозная организация "Приход храма Сошествия Святого Духа города Омска Омской Епархии Русской Православной Церкви (Московский Патриархат), в лице настоятеля **Филимонова Александра Александровича**, действующего на основании Устава, с другой стороны, на основании заключенного договора о передаче нежилого помещения в безвозмездное пользование № 45931/6-8 произвели прием и передачу объекта:

1. Месторасположение здания (помещения): г. Омск, просп. Космический, д. 19 (литера Б, Б1), индивидуализированное согласно Приложению № 2 к настоящему договору: нежилое двухэтажное здание.
2. Площадь (нежилого помещений, занимаемая территория): 196,6 кв.м.
3. Техническое состояние передаваемого нежилого помещения:
 - процент износа: %
 - перечень и описание дефектов: _____
 - степень пригодности к эксплуатации: годен

Настоящий акт является неотъемлемой частью договора № 45931/6-8

Сдал:
Ссудодатель:
заместитель директора департамента

подпись
М.П.

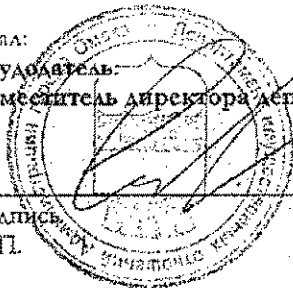

В.Е. Сухов

Принял:
Ссудополучатель:
настоятель

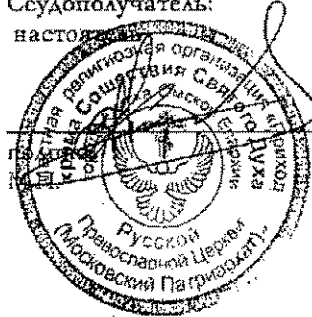

А.А. Филимонов

Филиал федерального государственного бюджетного учреждения «Федеральная кадастровая палата Федеральной службы государственной регистрации, кадастра и картографии» по Омской области
полное наименование органа регистрации прав

Выписка из Единого государственного реестра недвижимости об основных характеристиках и зарегистрированных правах на объект недвижимости

Сведения об основных характеристиках объекта недвижимости

На основании запроса от 17.04.2019, поступившего на рассмотрение 17.04.2019, сообщаем, что согласно записям Единого государственного реестра недвижимости:

Раздел 1 Лист 1

Здание	
вид объекта недвижимости	
Лист №1 Раздел 1	Всего листов раздела 1: 1
Всего разделов: 2	
Всего листов выписки: 2	
19 апреля 2019г. № КУВИ-001/2019-8926334	
Кадастровый номер:	55:36:000000:18755
Номер кадастрового квартала:	55:36:120302
Дата присвоения кадастрового номера:	19.06.2012
Ранее присвоенный государственный учетный номер:	Инвентарный номер 6669730; Условный номер 55-55-01/088/2012-913
Адрес (местоположение):	Омская область, г Омск, пр-кт Космический, д 19
Площадь, м2:	196,6
Назначение:	Нежилое
Наименование:	Православный храм
Количество этажей, в том числе подземных этажей:	2, в том числе подземных 0
Год ввода в эксплуатацию по завершении строительства:	данные отсутствуют
Год завершения строительства:	1962
Кадастровая стоимость, руб:	2925899,5
Кадастровые номера иных объектов недвижимости, в пределах которых расположен объект недвижимости:	55:36:120302:4936
Кадастровые номера помещений, машино-мест, расположенных в здании или сооружении:	данные отсутствуют
Виды разрешенного использования:	нежилое
Статус записи об объекте недвижимости:	Сведения об объекте недвижимости имеют статус "актуальные, ранее учтенные"
Особые отметки:	Сведения для заполнения разделов: 4 - Описание местоположения объекта недвижимости, отсутствуют.
Получатель выписки:	Казакова Ксения (представитель заявителя), Заявитель: департамент имущественных отношений Администрации города Омска

полное наименование должности	подпись	инициалы, фамилия
-------------------------------	---------	-------------------

М.П.

Выписка из Единого государственного реестра недвижимости об основных характеристиках и зарегистрированных правах на объект недвижимости
Сведения о зарегистрированных правах

Здание			
вид объекта недвижимости			
Лист №1. Раздел 2	Всего листов раздела 2: 1	Всего разделов: 2	Всего листов выписки: 2
19 апреля 2019г. № КУВИ-001/2019-8926334			
Кадастровый номер:		55:36:000000:18755	

1	Правообладатель (правообладатели):	1.1	муниципальное образование городской округ город Омск Омской области
2	Вид, номер и дата государственной регистрации права:	2.1	Собственность 55-55-01/088/2012-913 19.04.2012 00:00:00
4	Ограничение прав и обременение объекта недвижимости:	не зарегистрировано	
5	Сведения о наличии решения об изъятии объекта недвижимости для государственных и муниципальных нужд:	данные отсутствуют	
6	Сведения об осуществлении государственной регистрации сделки, права, ограничения права без необходимого в силу закона согласия третьего лица, органа:	данные отсутствуют	

полное наименование должности	подпись	инициалы, фамилия
-------------------------------	---------	-------------------

М.П.

Объект договора аренды площадью 196,6 кв.м.:
(нежилое 2х этажное здание, литера Б, Б1)

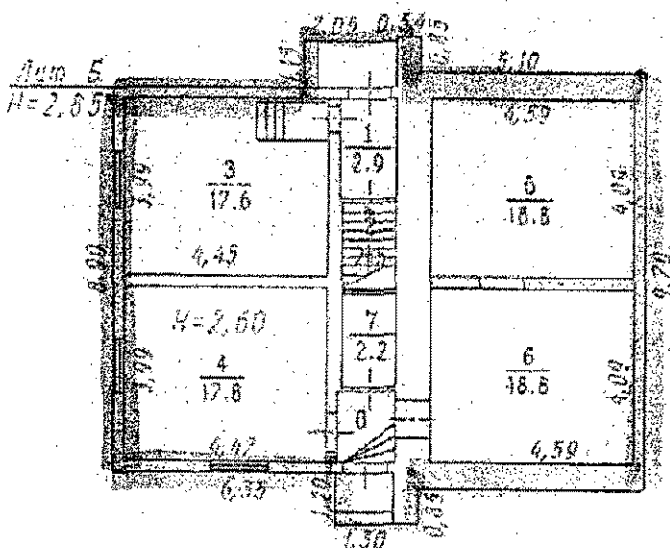

Полтажный план
1-го этажа лит.Б

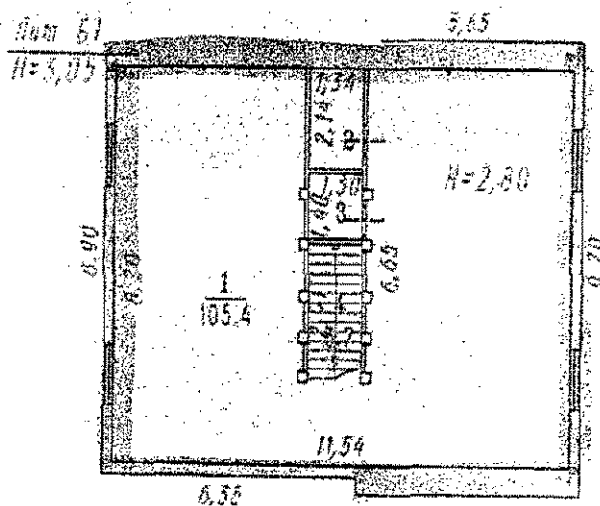

Полтажный план
2-го этажа лит.Б1

г. Омск, просп. Космический, д. 19

Ссудодатель:
заместитель директора департамента

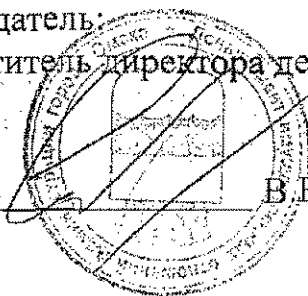

В.Е. Сухов

Ссудополучатель:
настоятель



А.А. Филимонов

на 6 (шесть) листах
ведущий специалист
Петрашневич В.И.



ДОГОВОР № 46641/6-5
О ПЕРЕДАЧЕ НЕЖИЛОГО ЗДАНИЯ
В БЕЗВОЗМЕЗДНОЕ ПОЛЬЗОВАНИЕ

г. Омск

Департамент имущественных отношений Администрации города Омска (далее – департамент), именуемый в дальнейшем «Ссудодатель», в лице заместителя директора департамента Колпекшиной Анны Александровны, действующего на основании Положения о департаменте, утвержденного Решением Омского городского Совета от 26.10.2011 № 452 и доверенности № 55/108-н/55-2019-2-2034 от 19.12.2019, с одной стороны, и Местная религиозная организация «Приход храма Сошествия Святого Духа города Омска Омской Епархии Русской Православной Церкви (Московский Патриархат)», именуемая в дальнейшем «Ссудополучатель» в лице настоятеля Филимонова Александра Александровича, действующего на основании Устава, с другой стороны, на основании Решения Омского городского Совета от 23.10.2019 № 179 «Об утверждении перечня муниципального имущества, которое в 2020 году предоставляется в безвозмездное пользование», помещение предоставляется в соответствии с постановлением Администрации города Омска № 85-п от 26.02.2020 «О предоставлении муниципального имущества города Омска в безвозмездное пользование», заключили настоящий договор о нижеследующем:

1. ПРЕДМЕТ ДОГОВОРА

- 1.1. Ссудодатель передает Ссудополучателю во временное безвозмездное пользование нежилое здание с кадастровым номером 55:36:000000:18755, расположенное по адресу: г. Омск, просп. Космический, д. 19 (Приложению № 2 к настоящему договору), индивидуализированное согласно Приложению № 3 к настоящему договору: количество этажей: 2, общей площадью 196,6 кв. м, для использования под деятельность религиозной организации.
- 1.2. Передача Ссудополучателю нежилого здания в безвозмездное пользование не влечет передачу права собственности на здание.
- 1.3. Настоящий договор заключен на срок по 31.12.2020, распространить действие настоящего договора на правоотношения, возникшие с 26.02.2020.
- 1.4. Настоящий договор считается заключенным с момента подписания акта приема-передачи сторонами.

2. ПРАВА И ОБЯЗАННОСТИ СТОРОН

- 2.1. Ссудодатель обязуется в течение 10 дней с момента подписания настоящего договора передать Ссудополучателю нежилое здание со всеми относящимися к нему документами в состоянии, соответствующем условиям настоящего договора по акту приема-передачи, который является неотъемлемой частью договора.
- 2.2. Ссудодатель имеет право осуществлять контроль за надлежащим использованием здания в соответствии с п.1.1. настоящего договора.
- 2.3. Ссудополучатель обязуется:
 - 2.3.1. Принять по акту приема-передачи в пользование нежилое здание.
 - 2.3.2. Использовать здание только по целевому назначению, указанному в п.1.1. настоящего договора.
 - 2.3.3. Не допускать использования здания третьими лицами.
 - 2.3.4. Содержать здание в надлежащем техническом и санитарном состоянии.
 - 2.3.5. Производить за свой счет текущий и капитальный ремонт здания без возмещения ему произведенных на эти цели затрат.
 - 2.3.6. Нести все расходы по содержанию здания в надлежащем состоянии.
 - 2.3.7. Не передавать в безвозмездное пользование, аренду, не отдавать в залог, не продавать, иным способом не отчуждать переданное в безвозмездное пользование нежилое здание.
 - 2.3.8. Заключить в соответствии с Решением Омского городского Совета от 25.07.2007 № 45 «О правилах благоустройства, обеспечения чистоты и порядка на территории города Омска» соглашение для содержания и уборки закрепленной территории с территориальным структурным подразделением Администрации города Омска.
 - 2.3.9. Заключить в течение 10 дней с момента подписания настоящего договора договоры на техническое обслуживание и коммунальные услуги, в том числе по обслуживанию мест общего пользования пропорционально занимаемой площади, с соответствующими организациями.
 - 2.3.10. Возвратить здание Ссудодателю в случае расторжения (прекращения действия) договора в исправном состоянии с учетом износа.
 - 2.3.11. Осуществлять действия, направленные на предупреждение актов терроризма, путем обеспечения мер безопасности на переданном в безвозмездное пользование объекте.
 - 2.3.12. Обеспечивать праздничное оформление фасада здания, входной группы и прилегающей к переданному в безвозмездное пользование объекту территории (День Победы, День города, Новый год и Рождество), в соответствии с индивидуальной или утвержденной Администрацией города Омска концепцией праздничного оформления (посадка цветов, размещение флагов и баннеров, новогоднее световое оформление).

3. ОТВЕТСТВЕННОСТЬ ССУДОПОЛУЧАТЕЛЯ.

- 3.1. В случае нарушения Ссудополучателем условий настоящего договора, он подлежит расторжению по инициативе Ссудодателя.
- 3.2. Причиненный зданию действиями Ссудополучателя ущерб подлежит возмещению в полном объеме.
- 3.3. Ссудополучатель обязуется соблюдать требования пожарной безопасности и техники безопасности согласно требованиям Федерального закона от 22.07.2008 №123-ФЗ "Технический регламент о требованиях пожарной безопасности", выполнять предписания органов осуществляющих государственно-пожарный надзор.
- 3.4. Ссудополучатель несет ответственность за безопасную эксплуатацию энергоустановки здания, переданного в пользование.

4. РАСТОРЖЕНИЕ ДОГОВОРА.

- 4.1. Ссудодатель вправе в одностороннем порядке путём письменного уведомления Ссудополучателя отказаться от договора безвозмездного пользования в следующих случаях:
- 4.1.1. В случае фактического длительного (более 1-го месяца) неиспользования Ссудополучателем здания, переданного в безвозмездное пользование.
 - 4.1.2. Если Ссудополучатель не производит ремонтов, определенных договором безвозмездного пользования.
 - 4.1.3. Если Ссудополучатель произвёл любые перепланировки и переоборудование здания без письменного разрешения Ссудодателя.
 - 4.1.4. Если Ссудополучатель не внес платежей за коммунальные услуги и техническое обслуживание, в том числе по обслуживанию мест общего пользования пропорционально занимаемой площади, в течение трех месяцев со дня истечения сроков указанных платежей
 - 4.1.5. В случаях муниципальной или государственной необходимости в переданном в безвозмездное пользование здании, либо отвода в установленном законом порядке участка, на котором расположено здание (помещение), переданное в безвозмездное пользование для государственных или муниципальных нужд.
 - 4.1.6. Если Ссудополучатель не выполнил условий п.п.2.3.8., 2.3.9. настоящего договора.
 - 4.1.7. Если Ссудополучатель допустил использование здания третьими лицами.
 - 4.1.8. Иных нарушений данного договора.
- 4.2. В случае одностороннего отказа от договора по основаниям, предусмотренным п.4.1. настоящего договора, договор безвозмездного пользования считается расторгнутым по истечении одного месяца со дня уведомления Ссудодателем Ссудополучателя.
- 4.3. Договор подлежит досрочному расторжению в судебном порядке в случаях, установленных действующим законодательством.
- 4.4. Ссудополучатель вправе требовать расторжения настоящего договора при обнаружении недостатков, делающих невозможным нормальное использование здания, а также в иных случаях, предусмотренных действующим законодательством.
- 4.5. По истечении срока действия настоящего договора, договор возобновляется на тех же условиях на неопределенный срок не подлежит. Обязательства сторон прекращаются.

5. ПРОЧИЕ УСЛОВИЯ.

- 5.1. Настоящий договор прекращается в случае реорганизации или ликвидации Ссудополучателя как юридического лица.
- 5.2. Споры, возникающие между сторонами по настоящему договору, разрешаются в судебном порядке.

6. ОСОБЫЕ УСЛОВИЯ.

- 6.1. Договор составлен в двух экземплярах, по одному для каждой из сторон, имеющих равную юридическую силу.

7. ПРИЛОЖЕНИЯ К ДОГОВОРУ.

- 1. Акт приёма-передачи.
- 2. Выписка из Единого государственного реестра недвижимости об объекте недвижимости.
- 3. поэтажный план нежилого здания.

8. ЮРИДИЧЕСКИЕ АДРЕСА И РЕКВИЗИТЫ СТОРОН.

ССУДОДАТЕЛЬ: Департамент имущественных отношений Администрации города Омска
ИНН 5508001003 КПП 550301001
Адрес: 644024, г. Омск, ул. Краснофлотская, 8
Телефон: 20-15-16, 20-00-94 (бухг.)

ССУДОПОЛУЧАТЕЛЬ: Местная религиозная организация «Приход храма Сошествия Святого Духа города Омска Омской Епархии Русской Православной Церкви (Московский Патриаркат)»
ИНН 5506074888, КПП 550601001, ОГРН 1105500001595
Адрес: 644027, г. Омск, просп. Космический, д. 19, корп. А
Телефон: 8-913-977-21-24

ПОДПИСИ СТОРОН:

ССУДОДАТЕЛЬ
заместитель директора департамента

А.А. Копейкина

ССУДОПОЛУЧАТЕЛЬ
настоятель

А.А. Филанюнов

АКТ

приема-передачи нежилого здания в безвозмездное пользование

г. Омск



« 26 » февраля 2020 г.

Мы, нижеподписавшиеся, «Ссудодатель» - Департамент имущественных отношений Администрации города Омска (далее – департамент) в лице заместителя директора департамента Копейкиной Анны Александровны, действующего на основании Положения о департаменте, утвержденного Решением Омского городского Совета от 26.10.2011 № 452 и доверенности № 55/108-н/55-2019-2-2034 от 19.12.2019, с одной стороны, и «Ссудополучатель» - Местная религиозная организация «Приход храма Сошествия Святого Духа города Омска Омской Епархии Русской Православной Церкви (Московский Патриархат)», в лице настоятеля Флаимонова Александра Александровича, действующего на основании Устава, с другой стороны, на основании заключённого договора о передаче нежилого здания в безвозмездное пользование № 46621/6-8 произвели прием и передачу объекта:

1. Месторасположение здания : г. Омск, просп. Космический, д. 19 , нежилое здание с кадастровым номером 55:36:000000:18755 (Приложению № 2 к настоящему договору), индивидуализированное согласно Приложению № 3 к настоящему договору: количество этажей: 2.
2. Площадь (нежилого здания, занимаемая территория): 196,6 кв. м.
3. Техническое состояние передаваемого нежилого здания:
 - процент износа: %
 - перечень и описание дефектов: _____
 - степень пригодности к эксплуатации: годен

Настоящий акт является неотъемлемой частью договора № 46621/6-8

Сдал:
Ссудодатель
заместитель директора департамента

А.А. Копейкина
подпись
М.П. 

Принял:
Ссудополучатель:
настоятель

А.А. Флаимонов
подпись
М.П. 

Филиал федерального государственного бюджетного учреждения «Федеральная кадастровая палата Федеральной службы государственной регистрации, кадастра и картографии» по Омской области
полное наименование органа регистрации прав

Выписка из Единого государственного реестра недвижимости об основных характеристиках и зарегистрированных правах на объект недвижимости

Сведения об основных характеристиках объекта недвижимости

На основании запроса от 11.02.2020, поступившего на рассмотрение 11.02.2020, сообщаем, что согласно записям Единого государственного реестра недвижимости:

Раздел 1 Лист 1

Здание	
вид объекта недвижимости	
Лист №1 Раздел 1	Всего листов раздела 1: 1
Всего разделов: 2	
Всего листов выписки: 2	
14 февраля 2020г. № КУВИ-001/2020-2798405	
Кадастровый номер:	55:36:000000:18755
Номер кадастрового квартала:	55:36:120302
Дата присвоения кадастрового номера:	19.05.2012
Раннее присвоенный государственный учетный номер:	Инвентарный номер 6669730; Условный номер 55-55-01/088/2012-913
Адрес (местоположение):	Омская область, г Омск, пр-кт Космический, д 19
Площадь, м2:	196,6
Назначение:	Нежилое
Наименование:	Православный храм
Количество этажей, в том числе подземных этажей:	2, в том числе подземных 0
Год ввода в эксплуатацию по завершении строительства:	данные отсутствуют
Год завершения строительства:	1962
Кадастровая стоимость, руб:	2925899,5
Кадастровые номера иных объектов недвижимости, в пределах которых расположен объект недвижимости:	55:36:120302:4936
Кадастровые номера помещений, машино-мест, расположенных в здании или сооружении:	данные отсутствуют
Виды разрешенного использования:	данные отсутствуют
Статус записи об объекте недвижимости:	Сведения об объекте недвижимости имеют статус "актуальные, ранее учтенные"
Особые отметки:	Сведения для заполнения раздела: 4 - Описание месторасположения объекта недвижимости, отсутствуют.
Получатель выписки:	Мякина Дмитрий Александрович (представитель заявителя). Заявитель: Департамент имущественных отношений Администрации города Омска

полное наименование должности	подпись	инициалы, фамилия
-------------------------------	---------	-------------------

М.П.

Выписка из Единого государственного реестра недвижимости об основных характеристиках и зарегистрированных правах на объект недвижимости
Сведения о зарегистрированных правах

Здание			
вид объекта недвижимости			
Лист №1 Раздел 2	Всего листов раздела 2: 1	Всего разделов: 2	Всего листов выписки: 2
14 февраля 2020г. № КУВИ-001/2020-2798405			
Кадастровый номер:		55:36:000000:18755	

1	Правообладатель (правообладатели):	1.1	муниципальное образование городской округ город Омск Омской области
2	Вид, номер и дата государственной регистрации права:	2.1	Собственность 55-55-01/088/2012-913 19.04.2012 00:00:00
4	Ограничение прав и обременение объекта недвижимости:	не зарегистрировано	
5	Сведения о наличии решения об изъятии объекта недвижимости для государственных и муниципальных нужд:	данные отсутствуют	
6	Сведения об осуществлении государственной регистрации сделки, права, ограничения права без необходимого в силу закона согласия третьего лица, органа:	данные отсутствуют	

полное наименование должности	подпись	инициалы, фамилия

Объект пользования площадью 196,6 кв. м
(нежилое двухэтажное здание)

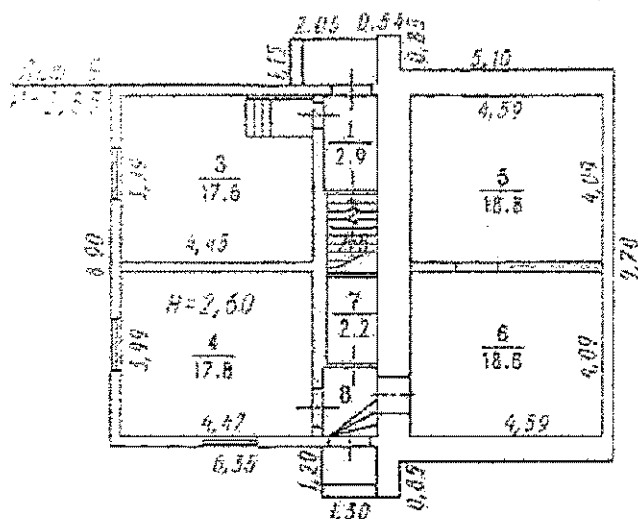

Поземный план
1-2-го этажа лит. Б

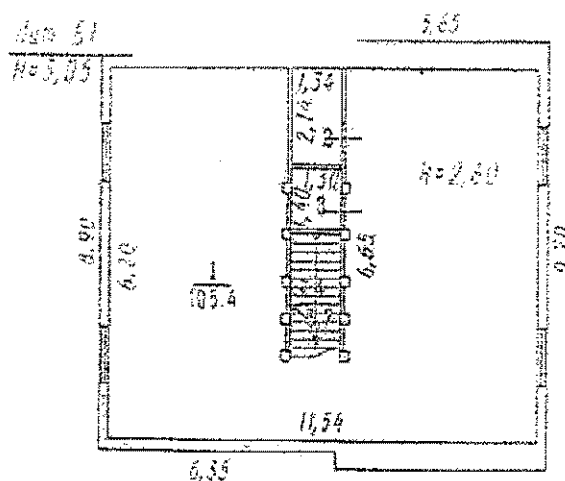

Поземный план
2-го этажа лит. Б1

г. Омск, просп. Космический, д. 19

Ссудодатель:
заместитель директора департамента

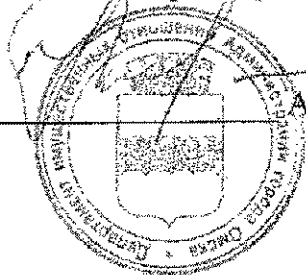

А.А. Копейкина

Ссудополучатель:
настоятель

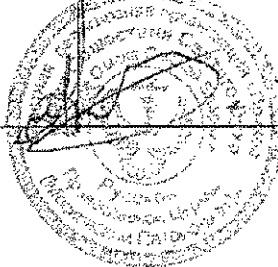

А.А. Филимонов

Прошито, пронумеровано
на 6 (шести) листах
главный специалист отдела договорных
отношений УМС Шустова Е.В. Шустова

Договор № Д-0-14-11647-Б
безвозмездного пользования земельным участком,
государственная собственность на который не разграничена

г. Омск

«29» 11 2018 г.

Департамент имущественных отношений Администрации города Омска в лице директора департамента Денежкина Дениса Викторовича, действующего на основании Положения о департаменте имущественных отношений Администрации города Омска, утвержденного Решением Омского городского Совета от 26 октября 2011 года № 452, именуемый в дальнейшем «Ссудодатель», с одной стороны и Местная религиозная организация «Приход храма Сошествия Святого Духа города Омска Омской Епархии Русской Православной Церкви» (Московский Патриархат) в лице настоятеля Филимонова Александра Александровича, действующий на основании Устава, именуемый в дальнейшем «Ссудополучатель», с другой стороны, именуемые в дальнейшем «Стороны», в соответствии со статьями 39.10, 39.14, 39.17 Земельного кодекса Российской Федерации заключили настоящий договор о нижеследующем:

1. ПРЕДМЕТ ДОГОВОРА

1.1. Ссудодатель предоставляет, а Ссудополучатель принимает в безвозмездное пользование по 31.12.2018 земельный участок, государственная собственность на который не разграничена с кадастровым номером 55:36:120302:4936 (далее – Участок) из земель населенных пунктов площадью 688 кв. м в границах, указанных в выписке из Единого государственного реестра недвижимости, прилагаемой к настоящему договору и являющейся его неотъемлемой частью в соответствии с приложением № 2 к настоящему договору, местоположение которого установлено относительно нежилого здания с почтовым адресом: Омская область, город Омск, Октябрьский административный округ, проспект Космический, дом 19.

1.2. Цель использования Участка: эксплуатация православного храма;

1.3. Разрешенное использование Участка: религиозное использование;

1.4. Предоставление Участка Ссудополучателю и возврат Участка Ссудодателю осуществляется по акту приема-передачи (приложение № 1 к настоящему договору);

1.5. Настоящий договор считается заключенным с момента подписания акта приема-передачи земельного участка.

1.6. На Участке имеются следующие объекты капитального строительства:

- православный храм, с кадастровым номером 55:36:000000:18755, площадью 196,6 кв. м, расположенное по адресу: Омская обл., г. Омск, ул. пр-кт Космический, д. 19, переданное Ссудополучателю в безвозмездное пользование на основании договора о передаче нежилого помещения в безвозмездное пользование № 45020/66 от 02.02.2018;

- ВЛНО, с кадастровым номером 55:36:000000:160713, протяженностью 890 метров, расположенное по адресу: Омская обл., г. Омск, ул. пр-кт Космический, квартал ТП-724, принадлежащие на праве собственности Акционерному обществу «Омскэлектро», что подтверждается регистрационной записью № 55:36:000000:160713-55/001/2018-3 от 05.06.2018.

2. ПРАВА И ОБЯЗАННОСТИ СТОРОН

2.1. Ссудодатель имеет право:

1) осуществлять контроль за использованием и охраной Участка Ссудополучателем;
2) требовать досрочного прекращения договора в случаях, предусмотренных настоящим договором;

3) требовать возмещения убытков, причиненных ухудшением качества земель и экологической обстановки в результате использования Участка Ссудополучателем;

4) приостанавливать работы, ведущиеся Ссудополучателем на Участке с нарушением земельного законодательства и условий настоящего договора, в порядке, установленном федеральным законодательством.

2.2. Ссудодатель обязан:

1) не вмешиваться в хозяйственную деятельность Ссудополучателя, если она не наносит ущерба окружающей среде и не нарушает прав и законных интересов других лиц;

2) передать Ссудополучателю Участок в состоянии, пригодном для использования, в целях, предусмотренных пунктом 1.2 настоящего договора, подписать акт приема-передачи, являющийся неотъемлемой частью настоящего договора, при передаче, а также при возврате Участка;

3) уведомить Ссудополучателя о досрочном расторжении настоящего договора не позднее чем за один месяц до дня его расторжения при наличии оснований, предусмотренных действующим законодательством;

2.3. Ссудополучатель имеет право отказаться от исполнения настоящего договора, предупредив об этом Ссудодателя за один месяц.

2.4. Ссудополучатель обязан:

1) использовать Участок в соответствии с его целевым назначением способами, которые не должны наносить вред окружающей среде, в том числе земле как природному объекту;

2) принять Участок, подписать акт приема-передачи, являющийся неотъемлемой частью настоящего договора, при передаче, а также при возврате арендуемого Участка, вернуть Ссудодателю Участок в состоянии, пригодном для использования в целях, предусмотренных настоящим договором;

3) обеспечить доступ на Участок представителей Ссудодателя и (или) уполномоченных органов, осуществляющих контроль за соблюдением земельного законодательства, требований охраны и использования земель, в случаях, предусмотренных законодательством;

4) не осуществлять на Участке работы, для проведения которых требуется лицензия, решение либо соответствующее разрешение органов государственной власти, органов местного самоуправления, землеустроительных, градостроительных, архитектурных, пожарных, санитарных, природоохранных и других органов, без наличия соответствующих документов;

5) не допускать загрязнение, истощение, деградацию, порчу, уничтожение земель и почв и иное негативное воздействие на земли и почвы;

6) организовать вывоз бытовых отходов и мусора, образовавшихся в результате деятельности. Вывоз бытовых отходов и мусора осуществляется Ссудополучателем Участка самостоятельно или путем заключения договора со специализированной организацией. Если Ссудополучатель Участка самостоятельно осуществляет вывоз бытовых отходов и мусора, то обезвреживание и размещение бытовых отходов и мусора производится на полигонах бытовых отходов на основании договора с организациями, имеющими соответствующую лицензию. Исполнение обязанности по организации вывоза бытовых отходов и мусора должно быть подтверждено Ссудополучателем Участка договором или иными документами (талон, квитанция);

7) сохранять межевые, геодезические и другие специальные знаки, установленные на Участке в соответствии с действующим законодательством;

8) выполнять в соответствии с требованиями соответствующих служб условия эксплуатации подземных и наземных коммуникаций, сооружений, дорог, проездов и т.п., расположенных на Участке, и не препятствовать их ремонту и обслуживанию;

9) передать по акту приема-передачи Участок Ссудодателю по истечении срока действия настоящего договора или в случае досрочного расторжения настоящего договора не позднее следующего рабочего дня в состоянии, пригодном для дальнейшего использования;

10) по требованию Ссудодателя освободить Участок от временных и (или) самовольно возведенных в течение срока действия договора зданий, строений, сооружений за свой счет;

11) осуществлять мероприятия по охране земель, лесов, водных объектов и других природных ресурсов, в том числе меры пожарной безопасности;

12) соблюдать при использовании Участка требования градостроительных регламентов, строительных, экологических, санитарно-гигиенических, противопожарных и иных правил, нормативов;

13) не нарушать права землепользователей, землевладельцев и арендаторов смежных земельных участков;

14) не передавать свои права и обязанности по договору третьим лицам;

15) выполнять иные требования, предусмотренные земельным законодательством, федеральными законами;

16) в случае снятия верхнего плодородного слоя почвы при производстве земляных работ осуществить его передачу бюджетному учреждению города Омска «Управление дорожного хозяйства и благоустройства», в порядке, установленном муниципальными правовыми актами города Омска.

3. ОТВЕТСТВЕННОСТЬ СТОРОН

3.1. За неисполнение или ненадлежащее исполнение условий настоящего договора виновная Сторона несет ответственность, предусмотренную законодательством и настоящим договором.

3.2. Ответственность Сторон за нарушение договорных обязательств, вызванное форс-мажорными обстоятельствами, регулируется действующим законодательством.

4. ДЕЙСТВИЕ И ПРЕКРАЩЕНИЕ ДОГОВОРА

4.1. Настоящий договор считается заключенным с момента подписания акта приема-передачи Участка.

4.2. Настоящий договор прекращается в порядке, предусмотренном статьей 47 Земельного кодекса Российской Федерации.

Возобновлению на неопределенный срок договор не подлежит.

4.3. Договор прекращается принудительно по решению Ссудодателя в следующих случаях:

1) использовании Участка с грубым нарушением правил рационального использования земель, в том числе если Участок используется не в соответствии с его целевым назначением или его использование приводит к существенному снижению плодородия сельскохозяйственных земель или значительному ухудшению экологической обстановки;

2) невыполнении обязанностей по рекультивации земель, обязательных мероприятий по улучшению земель и охране почв;

3) невыполнении обязанностей по приведению земель в состояние, пригодное для использования по целевому назначению;

4) изъятия Участка для государственных или муниципальных нужд в порядке и в соответствии с Земельным кодексом Российской Федерации;

5) реквизиции Участка в соответствии с правилами, установленными статьей 51 Земельного кодекса Российской Федерации;

6) по иным основаниям, предусмотренным действующим законодательством Российской Федерации.

В случае одностороннего отказа договор аренды земельного участка считается расторгнутым по истечении 1 месяца со дня направления Ссудодателем письменного уведомления Ссудополучателю.

4.4. Соглашения Сторон о внесении изменений или дополнений в настоящий договор оформляются дополнительными соглашениями к настоящему договору, которые являются его неотъемлемыми частями и вступают в силу, если они подписаны сторонами и зарегистрированы в предусмотренном федеральным законом порядке.

5. РАССМОТРЕНИЕ И УРЕГУЛИРОВАНИЕ СПОРОВ

5.1. Все споры и разногласия, возникающие между Сторонами по настоящему договору или в связи с ним, разрешаются путем переговоров. В случае невозможности разрешения споров и разногласий путем переговоров они подлежат рассмотрению в судебном порядке по месту нахождения Ссудодателя, если иное не установлено законодательством.

6. ФОРС-МАЖОРНЫЕ ОБСТОЯТЕЛЬСТВА

6.1. В настоящем договоре под форс-мажорными обстоятельствами понимаются: пожар, взрыв, наводнение, землетрясение, военные действия, забастовка, разрыв магистральных трубопроводов,

иные чрезвычайные и непредотвратимые обстоятельства, препятствующие исполнению настоящего договора.

6.2. О наступлении форс-мажорных обстоятельств каждая из Сторон обязана сообщить другой Стороне в десятидневный срок с момента их наступления.

Сообщение должно быть подтверждено документом, выданным органами государственной власти Омской области, или органами местного самоуправления Омской области, или уполномоченным органом, осуществляющим ведение государственного земельного кадастра.

6.3. При продолжительности форс-мажорных обстоятельств свыше трех месяцев решение вопросов о продолжении исполнения настоящего договора осуществляется путем переговоров.

7. ПРОЧИЕ УСЛОВИЯ

7.1. Настоящий договор составлен в 2-х экземплярах: по одному экземпляру для каждой из сторон.

7.2. Настоящий договор имеет следующие приложения, являющиеся его неотъемлемыми частями:

- 1) акт приема-передачи Участка (приложение № 1);
- 2) выписка из Единого государственного реестра недвижимости (приложение № 2).

8. РЕКВИЗИТЫ И ПОДПИСИ СТОРОН

Ссудодатель: Департамент имущественных отношений Администрации города Омска, 644024, г. Омск, ул. Краснофлотская, 8, телефон 201-109, 200-815.

Ссудополучатель: Местная религиозная организация «Приход храма Сошествия Святого Духа города Омска Омской Епархии Русской Православной Церкви»,
ИНН: 556074888, КПП 550601001, ОГРН 1105500001595
Адрес: 644027, г. Омск, просп. Космический, д. 19, корп. А.
Телефон: 8(913) 600 46 47, 8(913) 977 21 24.

Ссудодатель:

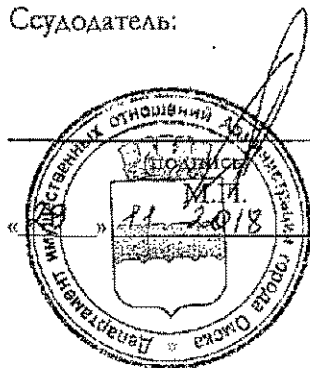

А.В. Денежкин
(ФИО)

Ссудополучатель:

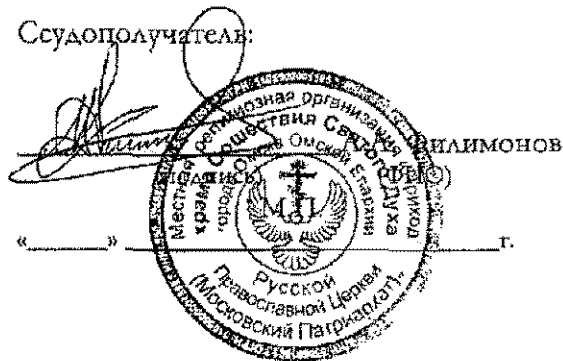

В.И. Илларионов

Приложение № 1
к договору безвозмездного пользования
земельным участком, государственная собственность
на который не разграничена
№ 0-0-14-11647-5

АКТ
приема-передачи земельного участка,
государственная собственность на который не разграничена

Мы, нижеподписавшиеся, департамент имущественных отношений Администрации города Омска в лице директора департамента Денежкина Дениса Викторовича, действующего на основании Положения о департаменте имущественных отношений Администрации города Омска, утвержденного Решением Омского городского Совета от 26.10.2011 № 452, именуемый в дальнейшем «Ссудодатель», с одной стороны и Местная религиозная организация «Приход храма Сошествия Святого Духа города Омска Омской Епархии Русской Православной Церкви» (Московский Патриархат) в лице настоятеля Филимонова Александра Александровича, действующий на основании Устава, именуемая в дальнейшем «Ссудополучатель», с другой стороны, именуемые в дальнейшем «Стороны», в соответствии со статьями 39.10, 39.14, 39.17 Земельного кодекса Российской Федерации и во исполнение заключенного договора безвозмездного пользования земельным участком, государственная собственность на который не разграничена, от «29» 11 _____ 2018 года № 0-0-14-11647-5 произвели прием и передачу земельного участка, (далее – Участок), имеющего следующие характеристики:

1. Кадастровый номер Участка: 55:36:120302:4936
2. Площадь Участка: 688 кв. м.
3. Местоположение (адресные ориентиры) Участка: установлено относительно нежилого здания с почтовым адресом: Омская область, город Омск, Октябрьский административный округ, проспект Космический, дом 19.

Ссудодатель:

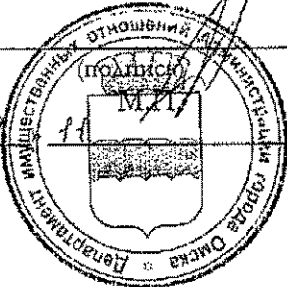
 А.В. Денежкин
(ФИО)
«29» 11 _____ 2018 г.

Ссудополучатель:

 Александр Филимонов
«29» _____ 2018 г.

прошито, пронумеровано
печатью на



И.А.

Выписка из Единого государственного реестра недвижимости об объекте недвижимости

Сведения о характеристиках объекта недвижимости

На основании запроса от 13.12.2018, поступившего на рассмотрение 13.12.2018, сообщаем, что согласно записям Единого государственного реестра недвижимости:

Раздел 1 Лист 1

Земельный участок			
вид объекта недвижимости			
Лист №1 Раздел 1	Всего листов раздела 1: 3	Всего разделов: 4	Всего листов выписки: 7
13 декабря 2018г. № КУВИ-001/2018-15747518			
Кадастровый номер:	55:36:120302:4936		
Номер кадастрового квартала:	55:36:120302		
Дата присвоения кадастрового номера:	03.10.2018		
Ранее присвоенный государственный учетный номер:	данные отсутствуют		
Адрес (местоположение):	установлено относительно нежилого здания с почтовым адресом: Омская область, город Омск, Октябрьский административный округ, проспект Космический, дом 19		
Площадь, м2:	688 +/- 9		
Кадастровая стоимость, руб.:	288939.36		
Кадастровые номера расположенных в пределах земельного участка объектов недвижимости:	55:36:000000:18755, 55:36:000000:160713		
Кадастровые номера объектов недвижимости, из которых образован объект недвижимости:	данные отсутствуют		
Кадастровые номера образованных объектов недвижимости:	данные отсутствуют		
Категория земель:	Земли населенных пунктов		
Виды разрешенного использования:	Религиозное использование		

полное наименование должности	подпись	инициалы, фамилия
-------------------------------	---------	-------------------

М.П.

Земельный участок			
ИНД объекта недвижимости			
Лист №2 Раздел 1	Всего листов раздела 1: 3	Всего разделов: 4	Всего листов выписки: 7

13 декабря 2018г. № КУВИ-001/2018-15747518
 Кадастровый номер: 55:36:120302:4936

Сведения о кадастровом инженеру:	образованием земельного участка из земель, находящихся в государственной или муниципальной собственности, местоположение установлено относительно нежилого здания с почтовым адресом: Омская область, г. Омск, пр-кт Космический, д. 19
Сведения о лесах, водных объектах и об иных природных объектах, расположенных в пределах земельного участка:	данные отсутствуют
Сведения о том, что земельный участок полностью или частично расположен в границах зоны с особыми условиями использования территории или территории объекта культурного наследия:	данные отсутствуют
Сведения о том, что земельный участок расположен в границах особой экономической зоны, территории опережающего социально-экономического развития, зоны территориального развития в Российской Федерации, игорной зоны:	данные отсутствуют
Сведения о том, что земельный участок расположен в границах особо охраняемой природной территории, охотничьих угодий, лесничеств, лесопарков:	данные отсутствуют
Сведения о результатах проведения государственного земельного надзора:	данные отсутствуют
Сведения о расположении земельного участка в границах территории, в отношении которой утвержден проект межевания территории:	данные отсутствуют
Условный номер земельного участка:	данные отсутствуют
Сведения о принятии акта и (или) заключении договора, предусматривающих предоставление в соответствии с земельным законодательством исполнительным органом государственным органом власти или органом местного самоуправления, находящегося в государственной или муниципальной собственности земельного участка для строительства наемного дома социального использования или наемного дома коммерческого использования:	данные отсутствуют
Сведения о том, что земельный участок или земельные участки образованы на основании решения об изъятии земельного участка и (или) расположенного на нем объекта недвижимости для государственных или муниципальных нужд:	данные отсутствуют
Сведения о том, что земельный участок образован из земель или земельного участка, государственная собственность на которые не разграничена:	данные отсутствуют

полное наименование должности	подпись	инициалы, фамилия

Земельный участок вид объекта недвижимости			
Лист №3 Раздел 1	Всего листов раздела 1: 3	Всего разделов: 4	Всего листов выписки: 7
13 декабря 2018г. № КУВИ-001/2018-15747518			
Кадастровый номер:		55:36:120302:4936	
Сведения о наличии земельного спора о местоположении границ земельных участков:		данные отсутствуют	
Статус записи об объекте недвижимости:		Сведения об объекте недвижимости имеют статус "актуальные"	
Особые отметки:		Сведения для заполнения разделов: 3 - Описание местоположения земельного участка; 4 - Сведения о частях земельного участка; 4.1 - Сведения о частях земельного участка; 4.2 - Сведения о частях земельного участка, отсутствуют.	
Получатель выписки:		Шишкова Ирина Сергеевна (представитель заявителя), Заявитель: ДЕПАРТАМЕНТ ИМУЩЕСТВЕННЫХ ОТНОШЕНИЙ АДМИНИСТРАЦИИ ГОРОДА ОМСКА	

ПОЛНОЕ НАИМЕНОВАНИЕ ДОЛЖНОСТИ	ПОДПИСЬ	ИНИЦИАЛЫ, ФАМИЛИЯ

М.П.

Выписка из Единого государственного реестра недвижимости об объекте недвижимости

Сведения о зарегистрированных правах

Земельный участок			
вид объекта недвижимости			
Лист №1	Раздел 2	Всего листов раздела 2: 2	Всего разделов: 4
		Всего листов выписки: 7	
13 декабря 2018г. № КУВИ-001/2018-15747518			
Кадастровый номер:		55:36:120302:4936	
1	Правообладатель (правообладатели):	1.1	Муниципальное образование городской округ город Омск Омской области
2	Вид, номер и дата государственной регистрации права:	2.1	Собственность 55:36:120302:4936-55/092/2018-1 23.11.2018 09:08:00
3	Ограничение прав и обременение объекта недвижимости:	не зарегистрировано	
4	Договоры участия в долевом строительстве:	не зарегистрировано	
5	Заявленные в судебном порядке права требования:	данные отсутствуют	
6	Сведения о возражении в отношении зарегистрированного права:	данные отсутствуют	
7	Сведения о наличии решения об изъятии объекта недвижимости для государственных и муниципальных нужд:	данные отсутствуют	
8	Сведения о невозможности государственной регистрации без личного участия правообладателя или его законного представителя:	данные отсутствуют	
9	Правопритязания и сведения о наличии поступивших, но не рассмотренных заявлений о проведении государственной регистрации права (перехода, прекращения права), ограничения права или обременения объекта недвижимости, сделки в отношении объекта недвижимости	отсутствуют	

полное наименование должности	подпись	инициалы, фамилия
-------------------------------	---------	-------------------

М.П.

Земельный участок			
вид объекта недвижимости			
Лист №2 Раздел 2	Всего листов раздела 2: 2	Всего разделов: 4	Всего листов выписки: 7
13 декабря 2018г. № КУВИ-001/2018-15747518			
Кадастровый номер:		55:36:120302:4936	
10	Сведения об осуществлении государственной регистрации сделки, права, ограничения права без необходимого в силу закона согласия третьего лица, органа:	данные отсутствуют	
11	Сведения о невозможности государственной регистрации перехода, прекращения, ограничения права на земельный участок из земель сельскохозяйственного назначения:	данные отсутствуют	

полное наименование должности	подпись	инициалы, фамилия

М.П.

Выписка из Единого государственного реестра недвижимости об объекте недвижимости
Описание местоположения земельного участка

Земельный участок			
вид объекта недвижимости			
Лист №1 Раздел 3.1	Всего листов раздела 3.1: 1	Всего разделов: 4	Всего листов выписки: 7
13 декабря 2018г. № КУВИ-001/2018-15747518			
Кадастровый номер:		55:36:120302:4936	

Описание местоположения границ земельного участка							
№ п/п	Номер точки		Дирекционный угол	Горизонтальное проложение, м	Описание закрепления на местности	Кадастровые номера смежных участков	Сведения об адресах правообладателей смежных земельных участков
	начальная	конечная					
1	2	3	4	5	6	7	8
1	1.1.1	1.1.2	88°33.7'	28.27	данные отсутствуют	55:36:120302:1115	данные отсутствуют
2	1.1.2	1.1.3	178°23.9'	24.7	данные отсутствуют	данные отсутствуют	данные отсутствуют
3	1.1.3	1.1.4	270°26.5'	28.5	данные отсутствуют	данные отсутствуют	данные отсутствуют
4	1.1.4	1.1.1	358°54.9'	23.76	данные отсутствуют	55:36:120302:1114	данные отсутствуют

подпись	подпись	инициалы, фамилия
---------	---------	-------------------

Выписка из Единого государственного реестра недвижимости об объекте недвижимости
Описание местоположения земельного участка

Земельный участок				
вид объекта недвижимости				
Лист №1	Раздел 3.2	Всего листов раздела 3.2: 1	Всего разделов: 4	Всего листов выписки: 7
13 декабря 2018г. № КУВИ-001/2018-15747518				
Кадастровый номер:		55:36:120302:4936		
Сведения о характерных точках границы земельного участка				
Система координат Местная				
Номер точки	Координаты, м		Описание закрепления на местности	Средняя квадратичная погрешность определения координат характерных точек границ земельного участка, м
	X	Y		
1	2	3	4	5
1	14376.39	14191.61	-	0.1
2	14377.1	14219.87	-	0.1
3	14352.41	14220.56	-	0.1
4	14352.63	14192.06	-	0.1
5	14376.39	14191.61	-	0.1

полное наименование должности	подпись	инициалы, фамилия
-------------------------------	---------	-------------------

М.П.



И.С. Шишкин

Выписка из Единого государственного реестра недвижимости об основных характеристиках и зарегистрированных правах на объект недвижимости

Сведения об основных характеристиках объекта недвижимости

В Единой государственной реестр недвижимости внесены следующие сведения:

Лист 1 из 1

Земельный участок или объект недвижимости	
Лист №1	Раздел 1
Всего листов раздела 1: 1	Всего разделов: 2
Всего листов вышки: 2	
3 октября 2018г.	
Кадастровый номер:	55:36:120302:4936
Номер кадастрового квартала:	55:36:120302
Дата присвоения кадастрового номера:	03.10.2018
Ранее присвоенный государственный учетный номер:	данные отсутствуют
Адрес (местоположение):	установлено относительно нежилого здания с почтовым адресом: Омская область, город Омск, Октябрьский административный округ, проспект Космический, дом 19
Площадь, м2:	688 +/- 9
Кадастровая стоимость, руб:	388939,36
Кадастровые номера смежных и в пределах земельного участка объектов недвижимости:	55:36:000000:18755; 55:36:000000:160713
Категория земель:	Земли населенных пунктов
Вид разрешенного использования:	Религиозное использование
Статус записи об объекте недвижимости:	Сведения об объекте недвижимости имеют статус "актуальные"
Общие отметки:	Сведения для заполнения раздела 2 - Сведения о зарегистрированных правах, отсутствуют.
Получатель выписки:	Чернышова Ирина Александровна (представитель правообладателя), Правообладатель: Департамент имущественных отношений Администрации города Омска, ИНН: 5508001003

Государственный реестр недвижимости основное наименование объекта	подпись	инициалы, фамилия
--	---------	-------------------

Выписка из Единого государственного реестра недвижимости об основных характеристиках и зарегистрированных правах на объект недвижимости

Описание местоположения земельного участка

Земельный участок			
вид объекта недвижимости			
Лист №1	Раздел 3	Всего листов раздела 3: 1	Всего разделов: 2
Дата: 3 октября 2018г.		Кадастровый номер: 55:36:120302:4936	

План (чертеж, схема) земельного участка

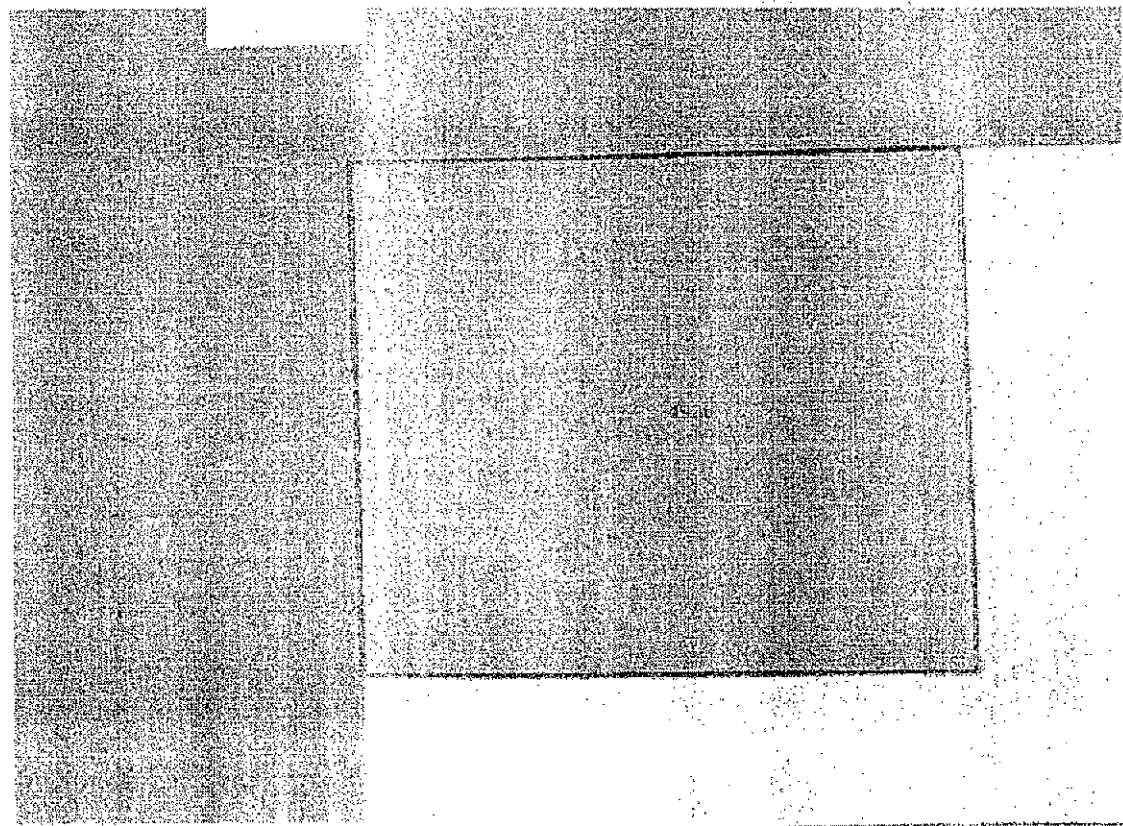

Масштаб 1:300	Основные обозначения		
Подпись	Подпись	Подпись	Подпись
Инициалы, фамилия			

М.П.

Выписка из Единого государственного реестра недвижимости об основных характеристиках и зарегистрированных правах на объект недвижимости

Описание местоположения земельного участка

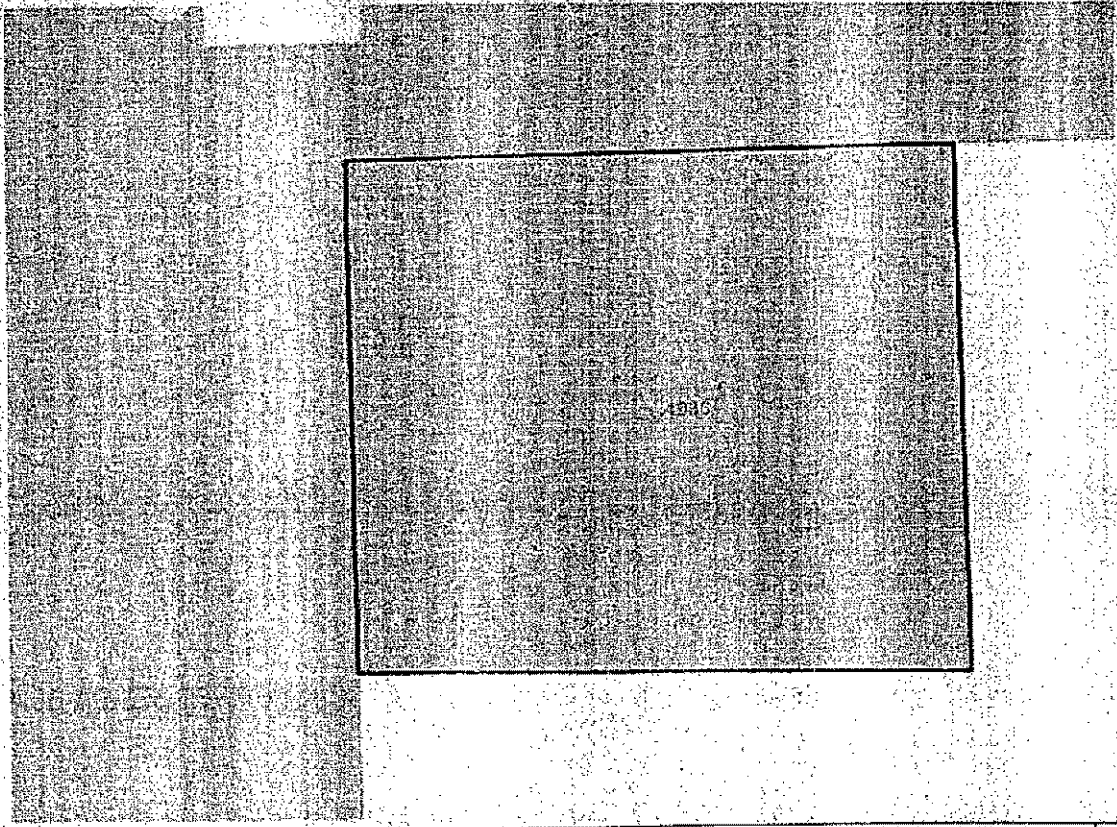
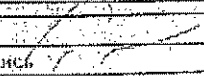
Земельный участок			
вид объекта недвижимости			
Лист №1 Раздел 3	Всего листов раздела 3: 1	Всего разделов: 2	Всего листов выписки: 2
3 октября 2018г.			
Кадастровый номер:		55:36:120302:4936	
План (чертеж, схема) земельного участка			
			
Масштаб 1:300		Условные обозначения:	
Подпись: 		Инициалы, фамилия: М.П.	
Полное наименование должности		Инициалы, фамилия	

ВЫПИСКА

из Единого государственного реестра юридических лиц

27.05.2020

№ ЮЭ9965-20-
63065653

дата формирования выписки

Настоящая выписка содержит сведения о юридическом лице

**РЕЛИГИОЗНАЯ ОРГАНИЗАЦИЯ "ОМСКАЯ ЕПАРХИЯ РУССКОЙ ПРАВОСЛАВНОЙ
ЦЕРКВИ (МОСКОВСКИЙ ПАТРИАРХАТ)"**

полное наименование юридического лица

ОГРН 1 0 3 5 5 0 0 0 1 0 9 8 5

включенные в Единый государственный реестр юридических лиц по состоянию на

« 27 » мая 20 20 г.
число месяц прописью год

№ п/п	Наименование показателя	Значение показателя
1	2	3
Наименование		
1	Полное наименование	РЕЛИГИОЗНАЯ ОРГАНИЗАЦИЯ "ОМСКАЯ ЕПАРХИЯ РУССКОЙ ПРАВОСЛАВНОЙ ЦЕРКВИ (МОСКОВСКИЙ ПАТРИАРХАТ)"
2	ГРН и дата внесения в ЕГРЮЛ записи, содержащей указанные сведения	2125599000085 05.10.2012
Адрес (место нахождения)		
3	Почтовый индекс	644043
4	Субъект Российской Федерации	ОБЛАСТЬ ОМСКАЯ
5	Город (волость и т.п.)	ГОРОД ОМСК
6	Улица (проспект, переулок и т.д.)	УЛИЦА ИНТЕРНАЦИОНАЛЬНАЯ
7	Дом (владение и т.п.)	25
8	ГРН и дата внесения в ЕГРЮЛ записи, содержащей указанные сведения	2105599000010 23.04.2010
Сведения о регистрации		
9	Способ образования	Создание юридического лица до 01.07.2002
10	ОГРН	1035500010985
11	Дата присвоения ОГРН	08.07.2003
12	Регистрационный номер, присвоенный до 1 июля 2002 года	476
13	Дата регистрации до 1 июля 2002 года	21.10.1999
14	Наименование органа, зарегистрировавшего юридическое лицо до 1 июля 2002 года	Министерство юстиции Российской Федерации
15	ГРН и дата внесения в ЕГРЮЛ записи, содержащей указанные сведения	1035500010985 08.07.2003

Сведения о регистрирующем органе по месту нахождения юридического лица		
16	Наименование регистрирующего органа	Управление Федеральной налоговой службы по г.Москве
17	Адрес регистрирующего органа	125284, г.Москва, Хорошевское ш., 12А
18	ГРН и дата внесения в ЕГРЮЛ записи, содержащей указанные сведения	10.03.2005
Сведения об учете в налоговом органе		
19	ИНН	5504033815
20	КПП	550301001
21	Дата постановки на учет	23.04.2010
22	Наименование налогового органа	Инспекция Федеральной налоговой службы № 1 по Центральному административному округу г. Омска
23	ГРН и дата внесения в ЕГРЮЛ записи, содержащей указанные сведения	2125599000096 05.10.2012
Сведения о регистрации в качестве страхователя в территориальном органе Пенсионного фонда Российской Федерации		
24	Регистрационный номер	065001108265
25	Дата регистрации	01.02.2012
26	Наименование территориального органа Пенсионного фонда	Государственное учреждение - Управление Пенсионного фонда РФ в Центральном административном округе г. Омска
27	ГРН и дата внесения в ЕГРЮЛ записи, содержащей указанные сведения	2177700334084 14.10.2017
Сведения о регистрации в качестве страхователя в исполнительном органе Фонда социального страхования Российской Федерации		
28	Регистрационный номер	550939987355091
29	Дата регистрации	27.03.2012
30	Наименование исполнительного органа Фонда социального страхования	Филиал №9 Государственного учреждения - Омского регионального отделения Фонда социального страхования Российской Федерации
31	ГРН и дата внесения в ЕГРЮЛ записи, содержащей указанные сведения	2135599000029 31.05.2013
Сведения о лице, имеющем право без доверенности действовать от имени юридического лица		
32	ГРН и дата внесения в ЕГРЮЛ сведений о данном лице	2115599000042 22.12.2011
33	Фамилия	ИКИМ
34	Имя	ВАСИЛИЙ
35	Отчество	ЗАХАРОВИЧ
36	ИНН	773385338565
37	ГРН и дата внесения в ЕГРЮЛ записи, содержащей указанные сведения	2115599000042 22.12.2011
38	Должность	Епархиальный архиерей
39	ГРН и дата внесения в ЕГРЮЛ записи, содержащей указанные сведения	2115599000042 22.12.2011

Сведения об учредителях (участниках) юридического лица		
40	ГРН и дата внесения в ЕГРЮЛ сведений о данном лице	1035500010985 08.07.2003
41	Полное наименование	МОСКОВСКАЯ ПАТРИАРХИЯ
42	ГРН и дата внесения в ЕГРЮЛ записи, содержащей указанные сведения	1035500010985 08.07.2003
Сведения о видах экономической деятельности по Общероссийскому классификатору видов экономической деятельности (ОКВЭД ОК 029-2014 КДЕС. Ред. 2)		
Сведения об основном виде деятельности		
43	Код и наименование вида деятельности	94.91 Деятельность религиозных организаций
44	ГРН и дата внесения в ЕГРЮЛ записи, содержащей указанные сведения	2085599000012 29.02.2008
Сведения о лицензиях		
45	Номер лицензии	ОМС 01118 МЭ
46	Дата лицензии	06.03.2013
47	Дата начала действия лицензии	06.03.2013
48	Дата окончания действия лицензии	01.09.2034
49	Вид лицензируемой деятельности, на который выдана лицензия	Разведка и добыча полезных ископаемых, в том числе использование отходов горнодобывающего и связанных с ним перерабатывающих производств
50	Наименование лицензирующего органа, выдавшего или переоформившего лицензию	Департамент по недропользованию по Сибирскому ФО
51	ГРН и дата внесения в ЕГРЮЛ записи, содержащей указанные сведения	2167700713387 07.12.2016
Сведения о записях, внесенных в Единый государственный реестр юридических лиц		
1		
52	ГРН и дата внесения записи в ЕГРЮЛ	1035500010985 08.07.2003
53	Причина внесения записи в ЕГРЮЛ	Внесение в Единый государственный реестр юридических лиц сведений о юридическом лице, зарегистрированном до 1 июля 2002 года
54	Наименование регистрирующего органа, которым запись внесена в ЕГРЮЛ	Управление Министерства Российской Федерации по налогам и сборам по Омской области
Сведения о свидетельстве, подтверждающем факт внесения записи в ЕГРЮЛ		
55	Серия, номер и дата выдачи свидетельства	55 001839137 08.07.2003
2		
56	ГРН и дата внесения записи в ЕГРЮЛ	2085599000012 29.02.2008
57	Причина внесения записи в ЕГРЮЛ	Изменение сведений о юридическом лице, содержащихся в Едином государственном реестре юридических лиц

58	Наименование регистрирующего органа, которым запись внесена в ЕГРЮЛ	Управление Федеральной налоговой службы по г.Москве
	Сведения о документах, представленных при внесении записи в ЕГРЮЛ	
59	Наименование документа	РН0004 Заявление о изм.сведений, не связанных с учред.докум.
60	Наименование документа	Распоряжение
61	Номер документа	141
62	Дата документа	26.02.2008
	Сведения о свидетельстве, подтверждающем факт внесения записи в ЕГРЮЛ	
63	Серия, номер и дата выдачи свидетельства	77 011140469 29.02.2008
3		
64	ГРН и дата внесения записи в ЕГРЮЛ	2105599000010 23.04.2010
65	Причина внесения записи в ЕГРЮЛ	Государственная регистрация изменений, внесенных в учредительные документы юридического лица, связанных с внесением изменений в сведения о юридическом лице, содержащиеся в Едином государственном реестре юридических лиц, на основании заявления
66	Наименование регистрирующего органа, которым запись внесена в ЕГРЮЛ	Управление Федеральной налоговой службы по г.Москве
	Сведения о документах, представленных при внесении записи в ЕГРЮЛ	
67	Наименование документа	Распоряжение Минюста РФ
68	Номер документа	3411-р
69	Дата документа	15.04.2010
70	Наименование документа	РН0003 Заявление об изм.сведений, вносимых в уч.докум.НО
71	Наименование документа	Выписка из Журнала
72	Номер документа	276
73	Дата документа	22.01.2010
74	Наименование документа	Свидетельство о государственной регистрации права
75	Номер документа	446620
76	Дата документа	22.05.2007
77	Наименование документа	Договор безвозмездного пользования нежилым помещением

78	Номер документа	№ БВП № 2 - 111
79	Дата документа	01.05.2007
80	Наименование документа	Устав ЮЛ
81	Дата документа	31.03.2010
82	Наименование документа	Документ об оплате государственной пошлины
83	Номер документа	31
84	Дата документа	09.02.2010
	Сведения о свидетельстве, подтверждающем факт внесения записи в ЕГРЮЛ	
85	Серия, номер и дата выдачи свидетельства	77 013915081 23.04.2010
4		
86	ГРН и дата внесения записи в ЕГРЮЛ	2105599000021 19.05.2010
87	Причина внесения записи в ЕГРЮЛ	Представление сведений об учете юридического лица в налоговом органе
88	Наименование регистрирующего органа, которым запись внесена в ЕГРЮЛ	Управление Федеральной налоговой службы по г.Москве
5		
89	ГРН и дата внесения записи в ЕГРЮЛ	2115599000031 21.02.2011
90	Причина внесения записи в ЕГРЮЛ	Представление лицензирующим органом сведений о предоставлении лицензии
91	Наименование регистрирующего органа, которым запись внесена в ЕГРЮЛ	Управление Федеральной налоговой службы по г.Москве
6		
92	ГРН и дата внесения записи в ЕГРЮЛ	2115599000042 22.12.2011
93	Причина внесения записи в ЕГРЮЛ	Изменение сведений о юридическом лице, содержащихся в Едином государственном реестре юридических лиц
94	Наименование регистрирующего органа, которым запись внесена в ЕГРЮЛ	Управление Федеральной налоговой службы по г.Москве
	Сведения о документах, представленных при внесении записи в ЕГРЮЛ	
95	Наименование документа	РН0004 Заявление об изм.сведений, не связанных с учред.документов
96	Наименование документа	Решение о регистрации, принятое органом Минюста России
97	Номер документа	2798-р
98	Дата документа	12.12.2011
99	Наименование документа	Указ Патриарха Московского и Всея Русм

100	Номер документа	У-01/369
101	Дата документа	29.07.2011
102	Наименование документа	Выписка из журнала заседания Священного Синода Русской Православной Церкви
103	Номер документа	066
104	Дата документа	27.07.2011
	Сведения о статусе записи	
105	Статус записи	В запись внесены исправления в связи с технической ошибкой, допущенной регистрирующим органом
106	ГРН и дата записи, которой внесены исправления в связи с технической ошибкой	2115599000053 22.12.2011
7		
107	ГРН и дата внесения записи в ЕГРЮЛ	2115599000053 22.12.2011
108	Причина внесения записи в ЕГРЮЛ	Внесение изменений в сведения о юридическом лице, содержащиеся в Едином государственном реестре юридических лиц, в связи ошибками, допущенными регистрирующим органом
109	Наименование регистрирующего органа, которым запись внесена в ЕГРЮЛ	Управление Федеральной налоговой службы по г.Москве
	Сведения о свидетельстве, подтверждающем факт внесения записи в ЕГРЮЛ	
110	Серия, номер и дата выдачи свидетельства	77 014439526 22.12.2011
111	ГРН и дата записи, в которую внесены исправления	2115599000042 22.12.2011
8		
112	ГРН и дата внесения записи в ЕГРЮЛ	2125599000085 05.10.2012
113	Причина внесения записи в ЕГРЮЛ	Государственная регистрация изменений, внесенных в учредительные документы юридического лица, связанных с внесением изменений в сведения о юридическом лице, содержащиеся в Едином государственном реестре юридических лиц, на основании заявления
114	Наименование регистрирующего органа, которым запись внесена в ЕГРЮЛ	Управление Федеральной налоговой службы по г.Москве
	Сведения о документах, представленных при внесении записи в ЕГРЮЛ	
115	Наименование документа	РН0003 Заявление об изм.сведений, вносимых в уч.докум.НО

116	Наименование документа	Решение о регистрации, принятое органом Минюста России
117	Номер документа	2062-р
118	Дата документа	28.09.2012
119	Наименование документа	Устав ЮЛ
120	Наименование документа	выписка из журнала
121	Номер документа	45
122	Дата документа	06.06.2012
	Сведения о свидетельстве, подтверждающем факт внесения записи в ЕГРЮЛ	
123	Серия, номер и дата выдачи свидетельства	77 014783583 05.10.2012
9		
124	ГРН и дата внесения записи в ЕГРЮЛ	2125599000096 05.10.2012
125	Причина внесения записи в ЕГРЮЛ	Представление сведений об учете юридического лица в налоговом органе
126	Наименование регистрирующего органа, которым запись внесена в ЕГРЮЛ	Управление Федеральной налоговой службы по г.Москве
10		
127	ГРН и дата внесения записи в ЕГРЮЛ	2135599000029 31.05.2013
128	Причина внесения записи в ЕГРЮЛ	Представление сведений о регистрации юридического лица в качестве страхователя в исполнительном органе Фонда социального страхования Российской Федерации
129	Наименование регистрирующего органа, которым запись внесена в ЕГРЮЛ	Управление Федеральной налоговой службы по г.Москве
11		
130	ГРН и дата внесения записи в ЕГРЮЛ	2167700713387 07.12.2016
131	Причина внесения записи в ЕГРЮЛ	Представление лицензирующим органом сведений о переоформлении документов, подтверждающих наличие лицензии (сведений о продлении срока действия лицензии)
132	Наименование регистрирующего органа, которым запись внесена в ЕГРЮЛ	Управление Федеральной налоговой службы по г.Москве
12		
133	ГРН и дата внесения записи в ЕГРЮЛ	2177700334084 14.10.2017
134	Причина внесения записи в ЕГРЮЛ	Представление сведений о регистрации юридического лица в качестве страхователя в территориальном органе Пенсионного фонда Российской Федерации

135	Наименование регистрирующего органа, которым запись внесена в ЕГРЮЛ	Управление Федеральной налоговой службы по г.Москве
-----	---	---

Выписка сформирована с использованием сервиса «Предоставление сведений из ЕГРЮЛ/ЕГРИП», размещенного на официальном сайте ФНС России в сети Интернет по адресу: <https://egrul.nalog.ru>

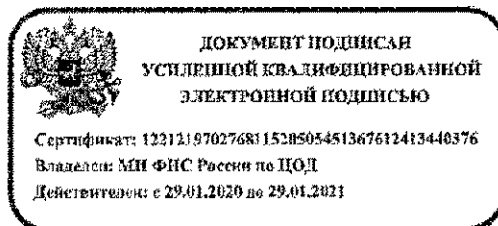

Выписка из Единого государственного реестра юридических лиц в электронной форме, подписанная усиленной квалифицированной электронной подписью, равнозначна выписке на бумажном носителе, подписанной собственноручной подписью должностного лица налогового органа и заверенной печатью налогового органа (пункты 1 и 3 статьи 6 Федерального закона от 6 апреля 2011 г. № 63-ФЗ «Об электронной подписи»).

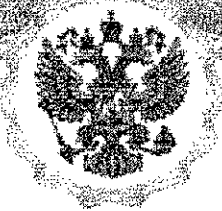

МИНИСТЕРСТВО ЮСТИЦИИ РОССИЙСКОЙ ФЕДЕРАЦИИ

СВИДЕТЕЛЬСТВО

о государственной регистрации некоммерческой организации

Религиозная организация «Омская Епархия

Русской Православной Церкви (Московский Патриархат)»

(полное наименование некоммерческой организации)

644043, г. Омск, ул. Интернациональная, д. 25

(адрес (место нахождения) некоммерческой организации)

Решение о государственной регистрации некоммерческой организации при создании принято «3» марта 1994 г.

Управлением юстиции администрации Омской области

(наименование уполномоченного органа, принявшего решение о государственной регистрации)

Запись о некоммерческой организации внесена в Единый государственный реестр юридических лиц «8» июля 2003 г. за основным государственным регистрационным номером:

1 0 3 5 5 0 0 0 1 0 9 8 5

Первый заместитель Министра

(должность уполномоченного лица органа, принявшего решение о государственной регистрации)



А.А. Смирнов

(подпись) (фамилия, инициалы)

Учетный №

0 0 1 1 0 1 0 1 7 6

Дата выдачи: 20 МАЙ 2020

КОПИЯ
ВЕРНА

Ранее выданное свидетельство о государственной регистрации некоммерческой организации от «7» мая 2010 г. не применяется в связи с выдачей настоящего свидетельства.

20 МАЙ 2020





Форма № 1-1-Учет
Код по КНД 1121007

Федеральная налоговая служба

СВИДЕТЕЛЬСТВО

О ПОСТАНОВКЕ НА УЧЕТ РОССИЙСКОЙ ОРГАНИЗАЦИИ В НАЛОГОВОМ ОРГАНЕ ПО МЕСТУ ЕЁ НАХОЖДЕНИЯ

Настоящее свидетельство подтверждает, что российская организация

Религиозная организация "Омская Епархия Русской Православной Церкви (Московский Патриархат)"
(полное наименование российской организации)

в соответствии с учредительными документами)

О Г Р Н

1	0	3	5	5	0	0	0	1	0	9	8	5
---	---	---	---	---	---	---	---	---	---	---	---	---

поставлена на учет в соответствии с
Налоговым кодексом Российской Федерации

23 апреля 2010
(число, месяц, год)

в налоговом органе по месту нахождения

Инспекция Федеральной налоговой службы № 1 по

Центральному административному округу г.Омска

5	5	0	3
---	---	---	---

(наименование налогового органа и его код)

и ей присвоен ИНН/КПП

5	5	0	4	0	3	3	8	1	5
---	---	---	---	---	---	---	---	---	---

 /

5	5	0	3	0	1	0	0	1
---	---	---	---	---	---	---	---	---

Начальник отдела УФНС
России по г. Москве

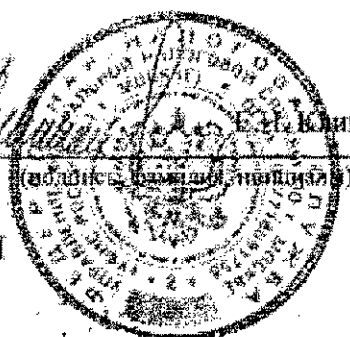

Е. Н. Климычева
(подпись)
МП 

**КОПИЯ
ВЕРНА**

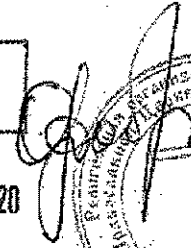
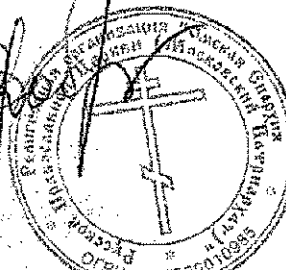
20 МАЙ 2020

серия 77 №014783584

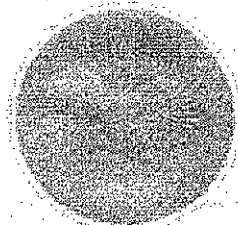



Форма №

Р 5 0 0 0 3

Федеральная налоговая служба СВИДЕТЕЛЬСТВО

о внесении записи в Единый государственный реестр юридических лиц

Настоящим подтверждается, что в соответствии с Федеральным законом "О государственной регистрации юридических лиц и индивидуальных предпринимателей" в Единый государственный реестр юридических лиц внесена запись о государственной регистрации изменений, вносимых в учредительные документы юридического лица, на основании решения о государственной регистрации, принятого Минюстом России (его территориальным органом)

Религиозная организация "Омская Епархия Русской Православной Церкви (Московский Патриархат)"

(полное наименование юридического лица на русском языке с указанием организационно-правовой формы)

(сокращенное наименование юридического лица на русском языке)

Основной государственный регистрационный номер

1	0	3	5	5	0	0	0	1	0	9	8	5
---	---	---	---	---	---	---	---	---	---	---	---	---

05 октября 2012
(число) (месяц прописью) (год)

за государственным регистрационным номером

2	1	2	5	5	9	9	0	0	0	0	8	5
---	---	---	---	---	---	---	---	---	---	---	---	---

Управление Федеральной налоговой службы по г. Москве

(наименование регистрирующего органа)

Начальник отдела УФНС
России по г. Москве

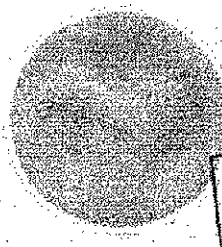
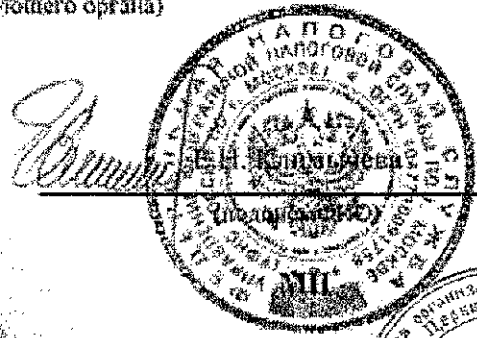

серия 014780583
КОПИЯ
ВЕРНА

20 МАЯ 2020



УТВЕРЖДАЮ
Епархиальный архиерей
Религиозной организации "Омская Епархия
Русской Православной Церкви
(Московский Патриархат)"

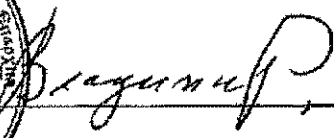

Митрополит Омский и Таврический

23 МАР 2015

г.

УСТАВ
Местной религиозной организации
«Приход храма Сошествия Святого Духа города Омска Омской Епархии
Русской Православной Церкви (Московский Патриархат)»

(Новая редакция)

Принят Приходским собранием
22 марта 2015 г.



cf8b394c3e84496ab51759b1e97c2a3d

город Омск, 2015 год

I. ОБЩИЕ ПОЛОЖЕНИЯ

1.1. Местная религиозная организация «Приход храма Сошествия Святого Духа города Омска Омской Епархии Русской Православной Церкви (Московский Патриархат)», в дальнейшем тексте настоящего Устава именуется «Приход», является добровольным объединением совершеннолетних граждан Российской Федерации, объединившихся в целях совместного исповедания и распространения православной веры.

1.2. Приход принадлежит централизованной религиозной организации: "Омская Епархия Русской Православной Церкви (Московский Патриархат)", в дальнейшем тексте настоящего Устава именуемой Епархия, входит в структуру и юрисдикцию данной Епархии, является ее каноническим подразделением.

1.3. Приход находится под начальственным наблюдением и высшим руководством Епархиального архиерея Епархии, в дальнейшем тексте настоящего Устава именуемого «Епархиальный архиерей», и под руководством назначенного Епархиальным архиереем Настоятеля данного Прихода, именуемого в дальнейшем тексте настоящего Устава «Настоятель».

1.4. Приход осуществляет свою деятельность в соответствии с Уставом Русской Православной Церкви, принятым Архиерейским Собором Русской Православной Церкви 2000 г. (в дальнейшем тексте настоящего Устава именуемого "Канонический Устав Русской Православной Церкви" и другими внутренними установлениями Русской Православной Церкви, в соответствии с постановлениями Поместного Собора, Архиерейского Собора, определениями Священного Синода Русской Православной Церкви, указами и распоряжениями Патриарха Московского и всея Руси, уставом Епархии, указами и распоряжениями Епархиального архиерея, а также настоящим Уставом.

Приход соблюдает законодательство Российской Федерации.

Приход в своей деятельности подотчетен Епархиальному архиерею. Приход исполняет решения Епархиального собрания и Епархиального совета Епархии.

1.5. Приход является юридическим лицом, обладает на праве собственности, безвозмездного пользования или на ином имущественном праве обособленным имуществом. Приход несет самостоятельную ответственность по своим обязательствам.

Приход не отвечает по обязательствам Епархии и Епархия не отвечает по обязательствам Прихода.

Приход может от своего имени приобретать и осуществлять имущественные и личные неимущественные права, нести обязанности, быть истцом и ответчиком в суде.

Приход открывает банковские, в том числе валютные, счета в банках и иных кредитных организациях.

1.6. При изменении данных, включаемых в единый государственный реестр юридических лиц, Приход в установленном законом порядке уведомляет об этом уполномоченный государственный орган. Приход ежегодно через Епархию информирует данный государственный орган о продолжении своей деятельности.

Приход не участвует в деятельности политических партий и политических движений и не оказывает им материальную и иную помощь. Принадлежащие Приходу здания, помещения и прилегающие территории не могут использоваться для проведения митингов, собраний и других манифестаций, имеющих политический характер. Приход вправе участвовать в рассмотрении органами государственной власти и органами местного самоуправления вопросов, относящихся к деятельности Прихода.

1.7. Приход имеет бланк, штамп и печать со своим полным наименованием, указывающим на принадлежность Прихода к Епархии. Бланк, штамп, печать Прихода могут содержать также религиозные символы указывающие на принадлежность Прихода к Русской Православной Церкви. Образец печати утверждается Епархиальным архиереем.

1.8. Полное наименование Прихода: Местная религиозная организация «Приход храма Сошествия Святого Духа города Омска Омской Епархии Русской Православной Церкви (Московский Патриархат)».

Место нахождения постоянно действующего исполнительного органа Прихода (Приходского совета): 644027, г. Омск, проспект Космический д. 19, корп. А.

При осуществлении уставной деятельности Приход указывает свое полное наименование.

II. СОЗДАНИЕ И ГОСУДАРСТВЕННАЯ РЕГИСТРАЦИЯ ПРИХОДА

2.1. Приход образован в 2010 году.

2.2. Приход учреждается совершеннолетними гражданами Российской Федерации, исповедующими православную веру.

2.3. Государственная регистрация Прихода осуществляется на основании выданного Епархиальным архиереем письменного подтверждения о принадлежности Прихода Епархии.

2.4. Устав Прихода утверждается Епархиальным архиереем и вступает в силу после государственной регистрации Прихода.

III. ЦЕЛИ, ЗАДАЧИ И ФОРМЫ (ПРЕДМЕТ) ДЕЯТЕЛЬНОСТИ ПРИХОДА

3.1. Целями создания и деятельности Прихода являются совместное исповедание и распространение веры для достижения задач совместной реализации гражданами права на свободу исповедания и распространения православной веры.

В указанных целях Приход осуществляет следующие формы (предмет) деятельности:

- богослужения, чинопоследования, таинства, обряды, шествия, крестные ходы и церемонии в храмах, часовнях и других культовых зданиях и сооружениях, а также на относящихся к ним территориях, в иных местах, предоставленных для этих целей, в местах религиозного почитания (паломничества), в организациях, созданных Приходом и (или) иными религиозными организациями Русской Православной Церкви, на кладбищах и в иных местах прощания с усопшими, а также в жилых помещениях;

- богослужения, чинопоследования, таинства, обряды, шествия, крестные ходы и церемонии вне территории культовых зданий и сооружений, мест религиозного почитания (паломничества) и иных мест, предоставленных для этих целей в установленном законом порядке;

- богослужения, чинопоследования, таинства, обряды в лечебно-профилактических учреждениях и учреждениях здравоохранения, детских домах, домах-интернатах для престарелых и инвалидов, в местах лишения свободы - по согласованию с администрацией соответствующих учреждений и по просьбе находящихся в них граждан;

- богослужения, чинопоследования, таинства, обряды в воинских частях (с учетом требований воинских уставов) и на кораблях;

- распространение православных религиозных убеждений непосредственно

или через средства массовой информации, в том числе собственные;

- миссионерскую деятельность;
- благотворительную деятельность, деятельность в сфере социального обслуживания детей-сирот и детей, оставшихся без попечения родителей, пожилых граждан и инвалидов;
- религиозное образование, и воспитание, обучение религии;
- организацию паломничества, прием религиозных деятелей;
- издательскую и полиграфическую деятельность, тиражирование записанных носителей информации;
- производство, приобретение, экспорт, импорт, распространение, реализацию религиозной (в том числе, богослужебной) литературы, аудио-видеозаписей, предметов культа и иных предметов религиозного назначения (в том числе из драгоценных металлов и драгоценных камней);
- деятельность по проектированию, строительству и реставрации зданий и сооружений религиозного назначения, при осуществлении которой Приход вправе выступать в качестве заказчика ;
- деятельность в сфере сельского хозяйства.

Приход вправе осуществлять в том числе предпринимательскую деятельность, соответствующую целям деятельности Прихода, предусмотренным настоящим Уставом, и направленную на достижение этих целей. Такой деятельностью признаются приносящее прибыль производство и реализация товаров и услуг, отвечающих целям создания Прихода, а также приобретение и реализация ценных бумаг, имущественных и неимущественных прав, участие в хозяйственных обществах и товариществах, в соответствии с действующим законодательством.

Для осуществления видов деятельности, подлежащих лицензированию, Приход получает соответствующую лицензию в установленном порядке.

Для осуществления предусмотренных настоящим пунктом Устава видов деятельности Приход вправе создавать структурные подразделения (без прав юридического лица).

3.2. Приход вправе с письменного разрешения (благословения) Епархиального архиерея создавать юридические лица (коммерческие и некоммерческие организации) для осуществления:

- благотворительной, культурно-просветительской, образовательной, издательской и полиграфической, художественной, предпринимательской и производственной деятельности;
- деятельности в сфере социального обслуживания детей-сирот и детей, оставшихся без попечения родителей, пожилых граждан и инвалидов;
- деятельности в сфере сельского хозяйства;
- деятельности по проектированию, строительству и реставрации зданий и сооружений религиозного назначения;
- иной деятельности, соответствующей правилам и традициям Русской Православной Церкви и не противоречащей законодательству Российской Федерации.

Приход создает школы и другие образовательные организации для обучения православному вероисповеданию детей и взрослых. В этих целях используются собственные помещения, а также предоставляемые безвозмездно или по другим договорным условиям, помещения государственных, общественных и иных организаций и частных лиц.

Приход вправе с письменного разрешения (благословения) учреждать средства массовой информации.

С письменного разрешения (благословения) Епархиального архиерея Приход вправе вносить вклады в уставный капитал хозяйственных обществ.

При Приходе (при наличии письменного разрешения (благословения) Епархиального архиерея) в целях содействия его уставной деятельности могут создаваться добровольные объединения граждан, в том числе братства и сестричества без прав юридического лица. В исключительных случаях братства и сестричества могут быть зарегистрированы в качестве юридических лиц.

3.3. Приход вправе получать финансовую, материальную и иную помощь в осуществлении реставрации, содержания и охраны принадлежащих Приходу на праве собственности (ином имущественном праве) зданий, сооружений и иных объектов, являющихся объектами культурного наследия, в обеспечении преподавания общеобразовательных дисциплин в образовательных организациях, созданных Приходом, в осуществлении благотворительной деятельности, в реализации общественно значимых культурно-просветительских программ и мероприятий.

Приход вправе с письменного разрешения (благословения) Епархиального архиерея устанавливать сотрудничество с российскими и международными благотворительными и гуманитарными фондами и организациями.

3.4. Приход вправе обучать основам православной веры несовершеннолетних учащихся государственных и муниципальных образовательных организаций в установленном законом порядке.

3.5. Приход вправе с письменного разрешения (благословения) Епархиального архиерея обращаться в органы исполнительной власти субъекта Российской Федерации или органы местного самоуправления с предложением о создании православных кладбищ.

IV. ПОРЯДОК УПРАВЛЕНИЯ ДЕЯТЕЛЬНОСТЬЮ И ОРГАНЫ ПРИХОДА. СТРУКТУРА ПРИХОДА

4.1. Органами Прихода являются:

- Епархиальный архиерей;
- Настоятель;
- Приходское собрание;
- Приходской совет;
- Председатель Приходского совета.

4.2. Органом контроля за деятельностью Прихода является Ревизионная комиссия.

4.3. Структурные подразделения Прихода (без прав юридического лица) создаются (упраздняются) по решению Приходского совета с письменного разрешения (благословения) Епархиального архиерея.

V. ЕПАРХИАЛЬНЫЙ АРХИЕРЕЙ

5.1. Епархиальный архиерей является высшим (руководящим) органом Прихода и осуществляет начальственное наблюдение и высшее руководство деятельностью Прихода, в том числе:

- наблюдает за исправным совершением Приходом богослужений и иных религиозных обрядов в соответствии с церковным уставом;
- назначает на должность (освобождает от должности) Настоятеля;
- вправе по собственному усмотрению освободить Настоятеля от должности Председателя Приходского совета;

- назначает на должность (освобождает от должности) членов причта;
- в предусмотренных настоящим Уставом случаях решает вопросы приема членов в состав Приходского собрания либо их исключения из состава Приходского собрания;
- утверждает в должности (в предусмотренных настоящим Уставом случаях освобождает от должности) помощника Настоятеля (церковного старосту) и казначея;
- вправе назначить помощника Настоятеля (церковного старосту) или иное лицо на должность Председателя Приходского совета (освободить его от этой должности);
- утверждает настоящий Устав с изменениями (дополнениями);
- рассматривает и (или) утверждает ежегодный отчет Прихода перед Епархией о деятельности Прихода, финансовый отчет, а также иные отчеты Прихода;
- утверждает решения (протоколы) Приходского собрания;
- осуществляет контроль за религиозной, административной и финансово-хозяйственной деятельностью Прихода, в случае необходимости проводит ревизию финансово-хозяйственной деятельности Прихода;
- осуществляет иные полномочия, предусмотренные Каноническим уставом Русской Православной Церкви, Уставом Епархии, а также настоящим Уставом.

VI. НАСТОЯТЕЛЬ

6.1. Настоятель назначается на должность (освобождается от должности) на основании соответствующего указа Епархиального архиерея.

При освобождении от должности прекращаются права и обязанности Настоятеля Прихода, возложенные на него по должности.

6.2. Настоятель является руководителем Прихода, возглавляет Приход и управляет им.

Настоятель представляет Приход перед органами государственной власти и местного самоуправления.

Настоятель без доверенности действует от имени Прихода в пределах своей компетенции.

Настоятель с даты назначения его на данную должность является Председателем Приходского собрания.

Настоятель является Председателем Приходского совета (за исключением случая, предусмотренного пунктом 8.2 настоящего Устава).

6.3. Настоятель:

- несет ответственность за исправное, согласное с церковным уставом совершение богослужений, за церковную проповедь, религиозно-нравственное воспитание прихожан;
- несет ответственность за добросовестное исполнение всех богослужебных, пастырских и административных обязанностей, определяемых его должностью, согласно установленным церковным канонам и настоящему Уставу;
- организует катехизаторскую, благотворительную, церковно-общественную, образовательную и просветительскую деятельность Прихода;
- возглавляет Приходское собрание, созывает его и председательствует на нем;
- обеспечивает ведение богослужебного журнала и хранение Приходского архива;
- руководит причтом;
- при наличии к тому оснований имеет право приостанавливать исполнение решений Приходского собрания и Приходского совета по вопросам

канонического, внутрицерковного и вероучительского характера с последующей передачей этого вопроса на рассмотрение Епархиального архиерея;

- издает распорядительные документы (распоряжения) по вопросам деятельности Прихода, отнесенным настоящим Уставом к компетенции Настоятеля;
- выдает доверенности от имени Прихода;
- осуществляет официальную церковную переписку; подписывает в пределах своей компетенции документы от имени Прихода;
- предоставляет на рассмотрение и (или) утверждение Епархиального архиерея принятые Приходским собранием: решения (протоколы) Приходского собрания, ежегодные отчеты Прихода перед Епархией о деятельности Прихода, финансовые отчеты, иные отчеты Прихода, а также настоящий Устав с изменениями (дополнениями);
- осуществляет иные полномочия, предусмотренные Каноническим Уставом Русской Православной Церкви и настоящим Уставом.

6.4. Настоятель подлежит канонической, дисциплинарной, а также иной предусмотренной законодательством Российской Федерации ответственности за неисполнение (ненадлежащее исполнение) возложенных на него обязанностей и предоставленных ему полномочий.

VII. ПРИХОДСКОЕ СОБРАНИЕ

7.1. Органом Прихода является Приходское собрание, возглавляемое Настоятелем Прихода, который по должности состоит Председателем Приходского собрания.

7.2. В состав Приходского собрания входят штатные священнослужители Прихода, не запрещенные в священнослужении и не привлеченные к ответственности церковным или государственным судом, а также совершеннолетние граждане православного вероисповедания (из числа прихожан), регулярно участвующие в совершаемых Приходом богослужениях, достойные по своей приверженности к православию, нравственному облику и жизненному опыту участвовать в решении вопросов деятельности Прихода и не имеющие канонических прещений.

Общее количество членов Приходского собрания не может быть менее десяти человек.

7.3. Прием в члены Приходского собрания осуществляется, на основании прошения (заявления) гражданина, решением Приходского собрания, утвержденным Епархиальным архиереем.

Член Приходского собрания может быть исключен из состава Приходского собрания на основании решения Приходского собрания, утвержденного Епархиальным архиереем, в случае:

- подачи письменного заявления о добровольном выходе из состава Приходского собрания;
- смерти;
- неисполнения хотя бы одной из обязанностей, предусмотренных пунктом 7.4 настоящего Устава.

В случае, если член Приходского собрания не исполняет хотя бы одну из обязанностей, предусмотренных пунктом 7.4 настоящего Устава, Епархиальный архиерей единоличным решением вправе исключить всех (часть) членов из состава Приходского собрания и включить в его состав новых членов по собственному усмотрению.

7.4. Обязанности членов Приходского собрания:

- соблюдать канонические правила и иные внутренние установления Русской Православной Церкви, в том числе Канонический устав Русской Православной Церкви, а также настоящий Устав;

- присутствовать на заседаниях Приходского собрания (при условии надлежащего извещения), за исключением следующих, подтвержденных соответствующими документами случаев: болезнь; отпуск; командировка; призыв на срочную военную службу; форс-мажорные обстоятельства;

- выполнять принятые в соответствии с настоящим Уставом решения Епархиального архиерея, Настоятеля и Приходского собрания.

Свои обязанности по участию в деятельности Приходского собрания члены Приходского собрания выполняют на безвозмездной основе.

7.5. Приходское собрание:

- принимает Устав Прихода с изменениями (дополнениями), который утверждается Епархиальным архиереем и вступает в силу с момента государственной регистрации;

- сохраняет единство Прихода и его принадлежность к Епархии Русской Православной Церкви;

- осуществляет прием членов в состав Приходского собрания (исключение из состава Приходского собрания) в установленном настоящим Уставом порядке;

- избирает на должность (освобождает от должности) помощника Настоятеля (церковного старосту) и казначея в установленном настоящим Уставом порядке;

- избирает членов в состав Ревизионной комиссии (исключает из состава Ревизионной комиссии);

- устанавливает порядок владения, пользования и распоряжения недвижимым и особо ценным движимым имуществом Прихода в соответствии с Единым порядком владения, пользования и распоряжения недвижимым и особо ценным движимым имуществом религиозных организаций Русской Православной Церкви, утвержденным Священным Синодом Русской Православной Церкви.

- планирует финансово-хозяйственную деятельность Прихода;

- обеспечивает сохранность имущества Прихода и заботится о его приумножении;

- принимает ежегодный отчет Прихода перед Епархией о деятельности Прихода, который направляется на утверждение Епархиальному архиерею;

- рассматривает проектно-сметную документацию на строительство, ремонт, реставрацию принадлежащих Приходу зданий (строений, сооружений), утверждает перечень необходимых проектных, реставрационных, ремонтных и строительных работ;

- рассматривает финансовые отчеты, иные отчеты Прихода, а также доклады Ревизионной комиссии, которые направляются на рассмотрение и (или) утверждение Епархиальному архиерею;

- утверждает штатное расписание Прихода;

- определяет размер содержания членам причта;

- определяет размер заработной платы (вознаграждения) лицам, работающим по трудовым или гражданско-правовым договорам;

- рассматривает и в случае необходимости направляет Епархиальному архиерею поступившие жалобы на членов Приходского собрания и Приходского совета, а также на членов Ревизионной комиссии;

- осуществляет иные полномочия, предусмотренные Каноническим Уставом Русской Православной Церкви, а также настоящим Уставом.

7.6. Заседания Приходского собрания проводятся по мере необходимости, но не реже одного раза в год.

Приходское собрание созывается Настоятелем или, по распоряжению Епархиального архиерея, благочинным либо иным лицом, уполномоченным Епархиальным архиереем.

Настоятель или иное уполномоченное Епархиальным архиереем лицо обеспечивает извещение членов Приходского собрания о времени и месте проведения заседания.

Заседания Приходского собрания проводятся под председательством Настоятеля либо под председательством Епархиального архиерея, благочинного или иного лица, уполномоченного Епархиальным архиереем, в соответствии с повесткой дня, представленной председательствующим и принятым регламентом.

Заседания Приходского собрания, в повестку дня которых входит избрание членов в состав Приходского собрания, их переизбрание либо исключение из состава Приходского собрания проводятся под председательством Епархиального архиерея, благочинного или иного лица, уполномоченного Епархиальным архиереем.

7.7. Приходское собрание правомочно при участии в нем не менее половины членов.

7.8. Решения Приходского собрания принимаются большинством голосов присутствующих на заседании членов Приходского собрания и председательствующего. При равенстве голосов решающим является голос председательствующего.

Решения Приходского собрания фиксируются в протоколе. Протокол Приходского собрания ведет секретарь, избранный для этих целей Приходским собранием. Протокол Приходского собрания подписывают: Настоятель и секретарь, а также пять членов Приходского собрания, избранных на соответствующем заседании в целях подписания протокола.

7.9. Решения (протоколы) заседаний Приходского собрания направляются на утверждение Епархиальному архиерею. Решения (протоколы) Приходского собрания вступают в силу и подлежат обязательному исполнению после утверждения их Епархиальным архиереем.

VIII. ПРИХОДСКОЙ СОВЕТ

8.1. Приходской совет является постоянно действующим исполнительным органом Прихода, реализующим решения Епархиального архиерея, Настоятеля и Приходского собрания.

В состав Приходского совета входят Настоятель, его помощник (церковный староста) и казначей.

8.2. Председателем Приходского совета является Настоятель. Епархиальный архиерей вправе своим единоличным решением:

- освободить по собственному усмотрению Настоятеля от должности Председателя Приходского совета;

- назначить на должность Председателя Приходского совета (сроком на три года с правом назначения на новый срок без ограничения числа таких назначений) помощника Настоятеля (церковного старосту) либо другое лицо, в том числе клирика Прихода, с введением его в состав Приходского собрания и Приходского совета.

8.3. Председатель Приходского совета, не состоящий на должности Настоятеля, может быть досрочно освобожден от занимаемой должности на основании решения Епархиального архиерея в случаях:

- смерти;
- подачи письменного заявления об освобождении от должности;
- несоответствия занимаемой должности, в том числе в связи с отсутствием (утратой) необходимой квалификации;
- дисциплинарного нарушения;
- нарушения канонических правил и иных внутренних установлений Русской Православной Церкви;
- несоблюдения требований Канонического устава Русской Православной Церкви, законодательства Российской Федерации либо настоящего Устава.

8.4. Помощник Настоятеля (церковный староста) и казначей избираются Приходским собранием из числа его членов сроком на три года без ограничения числа переизбраний и утверждаются в должности Епархиальным архиереем.

8.5. Полномочия помощника Настоятеля (церковного старосты) и казначея могут быть досрочно прекращены в случае:

- смерти;
- добровольного выхода из состава Приходского совета путем подачи соответствующего письменного заявления;
- исключения из состава Приходского совета по решению Приходского собрания либо по решению Епархиального архиерея в случае несоответствия занимаемой должности, в том числе в связи с отсутствием (утратой) необходимой квалификации; дисциплинарного нарушения; нарушения канонических правил и иных внутренних установлений Русской Православной Церкви; невыполнения требований Канонического устава Русской Православной Церкви; законодательства Российской Федерации либо настоящего Устава.

8.6. В пределах своей компетенции Приходский совет:

- реализует решения Епархиального архиерея, Настоятеля и Приходского собрания;
- подготавливает к рассмотрению Приходским собранием ежегодный отчет Прихода перед Епархией о деятельности Прихода, финансовые отчеты, иные отчеты Прихода;
- ведет инвентарную книгу;
- отвечает за сохранность и содержание в надлежащем порядке храмовых зданий, других сооружений, строений, помещений и прилегающих территорий, принадлежащих Приходу земельных участков и всего имущества, находящегося в собственности или пользовании Прихода, и ведет его учет;
- решает текущие хозяйственные вопросы;
- принимает с письменного разрешения (благословения) Епархиального архиерея решение о создании Приходом коммерческих (некоммерческих) организаций, а также об участии Прихода в деятельности коммерческих организаций, в том числе о внесении Приходом вкладов в уставный капитал хозяйственных обществ;
- принимает с письменного разрешения (благословения) Епархиального архиерея решение о создании (упразднении) структурных подразделений Прихода, не имеющих прав юридического лица и об учреждении средств массовой информации;
- предоставляет жилье членам причта Прихода в тех случаях, когда они в нем нуждаются;
- отвечает за поддержание порядка во время совершения богослужения;
- осуществляет иные полномочия, предусмотренные Каноническим уставом Русской Православной Церкви и настоящим Уставом.

8.7. Заседания Приходского совета проводятся Председателем Приходского совета по мере необходимости, но не реже одного раза в квартал. Внеочередные

заседания Приходского совета проводятся по распоряжению Епархиального архиерея либо Настоятеля.

Заседания Приходского совета правомочны при участии в них всех членов Приходского совета. Решения Приходского совета принимаются большинством голосов членов Приходского совета.

Заседания Приходского совета могут проводиться под председательством Епархиального архиерея либо благочинного или иного лица, уполномоченного Епархиальным архиереем.

IX. ПОЛНОМОЧИЯ ПРЕДСЕДАТЕЛЯ ПРИХОДСКОГО СОВЕТА, КАЗНАЧЕЙ, ПОМОЩНИКА НАСТОЯТЕЛЯ (ЦЕРКОВНОГО СТАРОСТЫ)

9.1. Председатель Приходского совета без доверенности осуществляет от имени Прихода следующие полномочия:

- издает распоряжения (приказы) о приеме на работу (увольнении) работников Прихода; заключает с работниками Прихода трудовые и гражданско-правовые договоры, а также договоры о материальной ответственности (данные полномочия Председатель Приходского совета, не состоящий на должности Настоятеля, осуществляет по согласованию с Настоятелем);

- распоряжается имуществом и денежными средствами Прихода, в том числе заключает от имени Прихода соответствующие договоры и совершает иные сделки в порядке, предусмотренном настоящим Уставом (включая сделки, направленные на приобретение либо безвозмездное получение имущества в собственность либо пользование Прихода);

- представляет Приход в суде;

- вправе выдавать доверенности на осуществление от имени Прихода предусмотренных настоящим пунктом Устава полномочий, а также осуществлять контакты с государственными органами, органами местного самоуправления, гражданами и организациями в связи с осуществлением данных полномочий.

- в случае необходимости Епархиальный архиерей заключает с Председателем Приходского совета договор о материальной ответственности.

9.2. Председатель Приходского совета имеет право первой подписи банковских и иных финансовых документов.

С момента принятия Епархиальным архиереем решения об освобождении Настоятеля или иного лица от должности Председателя Приходского совета распоряжение денежными средствами Прихода в период до внесения соответствующих изменений в единый государственный реестр юридических лиц осуществляется по письменному согласованию с Епархиальным архиереем.

9.3. Казначей (на правах главного бухгалтера) имеет право второй подписи банковских и иных финансовых документов, осуществляет учет и хранение денежных средств, пожертвований и других поступлений.

Приход составляет годовой финансовый отчет, ведет бухгалтерскую отчетность.

9.4. Обязанности помощника Настоятеля (церковного старосты) определяются Приходским собранием.

X. РЕВИЗИОННАЯ КОМИССИЯ

10.1. Ревизионная комиссия является органом контроля за деятельностью Прихода.

Ревизионная комиссия состоит из Председателя Ревизионной комиссии и двух членов, избранных Приходским собранием из числа его членов сроком на три года с правом переизбрания на новый срок (но не более двух, в исключительных случаях - трех переизбраний).

10.2. Настоятель и члены Приходского совета не могут состоять в близком родстве с членами Ревизионной комиссии.

10.3. В пределах своей компетенции Ревизионная комиссия :

-осуществляет контроль за надлежащим учетом кружечного сбора и составлением актов по кружечному сбору и по приему пожертвований наличными денежными средствами;

-проводит ежегодную инвентаризацию имущества Прихода;

-проводит по мере необходимости проверки наличия денежных средств, законности и правомерности их расходования, ведения Приходом бухгалтерского и налогового учета, использования по назначению поступивших от граждан (юридических лиц) пожертвований и иных целевых поступлений;

-проводит по мере необходимости проверки финансово-хозяйственной деятельности Прихода, сохранности и учета принадлежащего Приходу имущества.

10.4. Ревизионная комиссия подотчетна Приходскому собранию.

Акты проверок подписываются всеми членами Ревизионной комиссии и представляются председателем Ревизионной комиссии на рассмотрение Приходского собрания, которое в случае необходимости вправе с письменного разрешения (благословения) Епархиального архиерея принять решение о предъявлении соответствующего судебного иска, направленного на защиту имущественных прав и интересов Прихода.

В случае выявления грубых нарушений законодательства в части осуществляемой Приходом финансово-хозяйственной деятельности, в том числе при наличии значительных злоупотреблений должностных лиц или органов Прихода, незаконного отчуждения в собственность третьих лиц принадлежащего Приходу имущества, обнаружения грубых ошибок в ведении и оформлении финансовых операций, Ревизионная комиссия вправе направить акт проверки непосредственно на рассмотрение Епархиального архиерея.

10.5. В ходе проверок Ревизионная комиссия вправе запрашивать у должностных лиц и органов Прихода необходимые документы, а также получать разъяснения по вопросам финансово-хозяйственной деятельности Прихода.

10.6. Право ревизии финансово-хозяйственной деятельности Прихода и созданных Приходом юридических лиц принадлежит также Епархиальному архиерею.

10.7. В случае изменения состава Приходского совета, а также в случае смены Настоятеля или Председателя Приходского совета, Приходское собрание образует комиссию из трех членов, которая составляет акт о наличии имущества и денежных средств. Приходской совет принимает материальные ценности на основании данного акта.

XI. ИМУЩЕСТВО И СРЕДСТВА ПРИХОДА

11.1. Средства Прихода образуются из:

- пожертвований в связи с совершением богослужений, таинств, треб, а также иных религиозных обрядов и церемоний;
- пожертвований в связи с распространением предметов религиозного назначения и религиозной литературы (в том числе, книг, журналов, газет, аудио-

видеозаписей, информационных дискет);

- иных пожертвований граждан и юридических лиц, в том числе целевых пожертвований;
- поступлений в связи с реализацией предметов религиозного назначения и религиозной литературы;
- доходов, полученных от деятельности учрежденных Приходом юридических лиц, направляемых на уставные цели Прихода;
- иных, не запрещенных законодательством Российской Федерации, поступлений, направляемых на уставные цели Прихода, в том числе доходов по акциям, иным ценным бумагам и банковским вкладам.

Доходы от предпринимательской деятельности Прихода направляются на реализацию целей и задач деятельности Прихода, предусмотренных настоящим Уставом.

11.2. В случае недостатка средств Прихода на строительство, реставрацию или ремонт храма представители Прихода могут осуществлять сбор пожертвований на данные нужды Прихода на территории Епархии за пределами принадлежащего Приходу земельного участка на основании выданных Приходом доверенностей. На территории других Епархий сбор пожертвований на строительство, реставрацию или ремонт храма осуществляется представителями Прихода с письменного разрешения (благословения) Епархиальных архиереев данных Епархий.

11.3. Приход в обязательном порядке через Епархию отчисляет средства на общецерковные нужды в размере, установленном Священным Синодом Русской Православной Церкви и средства на общепархиальные нужды в порядке и размере, установленных Епархией.

11.4. Приход может иметь в собственности или на ином имущественном праве имущество, необходимое для осуществления и обеспечения деятельности Прихода, в том числе, относящееся к объектам культурного наследия (памятникам истории и культуры).

11.5. Приход вправе получать безвозмездно в собственность или пользование находящиеся в государственной или муниципальной собственности здания, строения и сооружения, земельные участки и иное имущество, включая объекты культурного наследия (памятники истории и культуры), в том числе имеющие религиозное или благотворительное назначение.

Приход может иметь на праве собственности, безвозмездного пользования или ином имущественном праве земельные участки для осуществления уставной деятельности, в том числе для ведения сельского хозяйства, строительства объектов религиозного, благотворительного и иного назначения .

Приход может иметь в собственности или на ином имущественном праве транспортные средства для осуществления и обеспечения уставной деятельности.

Приход с письменного одобрения (благословения) Епархиального архиерея вправе приобретать акции и иные ценные бумаги, а также заключать договоры займа и кредитные договоры.

11.6. Дополнительно к основному зданию храма Приход может иметь приписные (домовые) храмы и часовни в учреждениях здравоохранения, домах-интернатах, домах для престарелых, в местах лишения свободы, воинских частях, на кладбищах, а также в других организациях в соответствии с законодательством Российской Федерации.

Приход вправе строить для своих надобностей здания и сооружения, жилые дома, помещения хозяйственного назначения при соблюдении законодательства Российской Федерации.

11.7. Имущество, принадлежащее Приходу на праве собственности или ином имущественном праве, является имуществом Русской Православной Церкви.

11.8. Священный Синод Русской Православной Церкви устанавливает:

- единый порядок владения, пользования и распоряжения недвижимым и особо ценным движимым имуществом Прихода;
- критерии отнесения имущества Прихода к особо ценному движимому имуществу.

Приход осуществляет распоряжение недвижимым имуществом (включая земельные участки), принадлежащим Приходу на праве собственности или ином имущественном праве (в том числе продажу, передачу в аренду данного имущества), с предварительного письменного разрешения (благословения) Епархиального архиерея.

Приобретение и иное получение недвижимого имущества (включая земельные участки) в собственность или пользование Прихода осуществляется Приходом с письменного разрешения (благословения) Епархиального архиерея.

Распоряжение имуществом Прихода (включая денежные средства) осуществляется на основе канонической и материальной подотчетности Епархиальному архиерею.

11.9. Приход не вправе совершать сделки по распоряжению зданиями (строениями) храмов и часовен, а также особо ценным движимым имуществом богослужебного назначения (в том числе договоры купли-продажи, аренды, залога данного имущества), за исключением сделок по отчуждению (передаче) данных объектов в собственность (пользование) Епархии либо религиозной организации "Русская Православная Церковь", в том числе в лице православной религиозной организации "Московская Патриархия Русской Православной Церкви" на основании указа Епархиального архиерея либо распоряжения Священного Синода Русской Православной Церкви.

11.10. На движимое и недвижимое имущество богослужебного назначения не может быть обращено взыскание по претензиям кредиторов Прихода.

11.11. Приход пользуется налоговыми и иными льготами, предоставленными государством, а также финансовой, материальной и иной помощью государства в реставрации, содержании и охране объектов культурного наследия, находящихся в собственности Прихода или принадлежащих ему на ином имущественном праве.

11.12. В случае ликвидации Прихода принадлежащее ему на праве собственности или ином имущественном праве движимое и недвижимое имущество богослужебного и иного религиозного назначения переходит Епархии. Иное имущество, находящееся в собственности Прихода, реализуется на удовлетворение претензий кредиторов. Имущество Прихода, оставшееся после удовлетворения претензий кредиторов, переходит в собственность Епархии.

11.13. В случае ликвидации Прихода все имущество, переданное в пользование Прихода Епархией или каноническими подразделениями Епархии либо Русской Православной Церкви, возвращается Епархии либо соответствующим каноническим подразделениям.

XII. ЗАКЛЮЧИТЕЛЬНЫЕ ПОЛОЖЕНИЯ

12.1. Приход принимает и увольняет работников по трудовым договорам в соответствии с законодательством Российской Федерации. На лиц, работающих в Приходе по трудовым договорам, распространяется законодательство о труде.

Работники, а также священнослужители Прихода, на общих основаниях подлежат пенсионному и социальному обеспечению, социальному и медицинскому страхованию в соответствии с законодательством Российской Федерации.

Приход вправе привлекать добровольцев в целях осуществления ими безвозмездного труда в интересах Прихода.

Документы на священнослужителей хранятся Епархией. Документы по личному составу работников Прихода по трудовым договорам хранятся Приходом в соответствии с законодательством Российской Федерации.

12.2. Работники Прихода обязаны соблюдать правила внутреннего распорядка, учитывающие особенности условий труда в Приходе как религиозной организации Русской Православной Церкви.

12.3. Приход может быть ликвидирован по решению Епархиального архиерея, а также по решению суда в порядке и по основаниям, предусмотренным законодательством.

В случае принятия Приходским собранием решения о выходе Прихода из структуры и юрисдикции Русской Православной Церкви, Приход лишается подтверждения принадлежности Епархии Русской Православной Церкви, что влечет ликвидацию Прихода и лишает его права использовать в наименовании словосочетания и религиозную символику, указывающие на принадлежность Русской Православной Церкви.

на 2-х листах

Иванов И.И.
Иванов И.И.

Продумано, прочитано и скреплено
Иванов И.И. 10-1111 листах

Г. Моисеев



КОПИЯ

УТВЕРЖДЕН
ПАТРИАРХОМ МОСКОВСКИМ И
ВСЕЯ РУСИ

«27» «августа» 1999 г.

ИЗМЕНЕНИЯ И ДОПОЛНЕНИЯ
УТВЕРЖДЕНЫ ПАТРИАРХОМ
МОСКОВСКИМ И ВСЕЯ РУСИ

«31» «марта» 2010 г.

ИЗМЕНЕНИЯ И ДОПОЛНЕНИЯ
УТВЕРЖДЕНЫ



[Handwritten signature]

ПАТРИАРХ МОСКОВСКИЙ И ВСЕЯ РУСИ

«30» «08» 2012 г.

ПРИНЯТ
ОПРЕДЕЛЕНИЕМ
СВЯЩЕННОГО СИНОДА
РУССКОЙ ПРАВОСЛАВНОЙ ЦЕРКВИ
25 марта 1991 года

ИЗМЕНЕНИЯ И ДОПОЛНЕНИЯ
ВНЕСЕНЫ ОПРЕДЕЛЕНИЕМ
СВЯЩЕННОГО СИНОДА
РУССКОЙ ПРАВОСЛАВНОЙ ЦЕРКВИ
от 12 октября 2007 года

УСТАВ

Религиозной организации

«Омская Епархия Русской Православной Церкви

(Московский Патриархат)»

г. Омск, 2012 г.

I. ОБЩИЕ ПОЛОЖЕНИЯ

1. Религиозная организация «Омская Епархия Русской Православной Церкви (Московский Патриархат)», именуемая в дальнейшем тексте Устава «Епархия», является централизованной религиозной организацией и объединяет в целях совместного исповедания и распространения православной веры местные религиозные организации и религиозные организации, учрежденные Епархией (в том числе приходы, объединенные в благочиния, монастыри, подворья, духовные образовательные учреждения, братства, сестричества, миссии, представительства, скиты), именуемые в дальнейшем тексте настоящего Устава канонические подразделения Епархии.

2. Епархия входит в иерархическую структуру Религиозной организации Русская Православная Церковь, именуемая в дальнейшем тексте Устава «Русская Православная Церковь», и является ее каноническим подразделением.

Епархию возглавляет Епархиальный архиерей.

3. Епархия осуществляет свою деятельность в соответствии с Уставом Русской Православной Церкви, принятым Архиерейским Собором Русской Православной Церкви 2000 г. (именуемый далее в тексте настоящего Устава – «Канонический Устав Русской Православной Церкви»), и другими внутренними установлениями Русской Православной Церкви, а также в соответствии с гражданским Уставом Русской Православной Церкви, Уставом Православной религиозной организации Московская Патриархия Русской Православной Церкви, постановлениями Поместного Собора, Архиерейского Собора, Священного Синода Русской Православной Церкви, указами и распоряжениями Патриарха Московского и всея Руси, указами и распоряжениями Епархиального архиерея, решениями Епархиального собрания и Епархиального совета, а также настоящим Уставом.

Епархия соблюдает законодательство Российской Федерации.

4. Епархия является юридическим лицом, обладает на праве собственности, безвозмездного пользования или на ином имущественном праве обособленным имуществом. Епархия несет самостоятельную ответственность по своим обязательствам всем своим имуществом. На принадлежащее Епархии движимое и недвижимое имущество богослужебного назначения не может быть обращено взыскание по претензиям кредиторов Епархии.

Епархия может от своего имени приобретать и осуществлять имущественные и личные неимущественные права, нести обязанности, быть истцом и ответчиком в суде.

Епархия открывает банковские, в том числе валютные, счета в банках и иных кредитных организациях.

5. При изменении данных, включаемых в единый государственный реестр юридических лиц, Епархия в установленном законом порядке уведомляет об этом орган государственной регистрации. Епархия ежегодно информирует орган

государственной регистрации о продолжении своей деятельности, а также о продолжении деятельности религиозных организаций, входящих в структуру Епархии.

6. Епархия не участвует в деятельности политических партий и политических движений, а также не оказывает им материальную и иную помощь и поддержку.

7. Епархия вправе участвовать в рассмотрении органами государственной власти и органами местного самоуправления вопросов, относящихся к деятельности Епархии.

8. Епархия имеет бланк (штамп) и печать со своим полным наименованием или религиозной символикой. Образец печати утверждается Патриархом Московским и всея Руси.

9. Полное наименование Епархии: Религиозная организация «Омская Епархия Русской Православной Церкви (Московский Патриархат)».

Место нахождения постоянно действующего исполнительного органа Епархии (Епархиального совета во главе с Епархиальным архиереем) – Омская область, город Омск.

При осуществлении уставной деятельности Епархия указывает свое полное наименование, предусмотренное настоящим Уставом.

Вероисповедание Епархии - православное.

III. ЦЕЛИ, ЗАДАЧИ И ФОРМЫ ДЕЯТЕЛЬНОСТИ

10. В целях совместного исповедания и распространения веры и для достижения задач совместной реализации гражданами права на свободу исповедания и распространения православной веры Епархия осуществляет:

- богослужения, чинопоследования, таинства, обряды, крестные ходы и церемонии в храмах, часовнях и других культовых зданиях и сооружениях, а также на относящихся к ним территориях, в иных местах, предоставленных для этих целей, в местах религиозного почитания (паломничества), в организациях, созданных Епархией и (или) иными религиозными организациями Русской Православной Церкви, на кладбищах и в иных местах прощания с усопшими, а также в жилых помещениях;

- богослужения, чинопоследования, таинства, обряды, крестные ходы и церемонии вне территории культовых зданий и сооружений, мест религиозного почитания (паломничества) и иных мест, предоставленных для этих целей - в установленном законом порядке;

- богослужения, чинопоследования, таинства, обряды в лечебно - профилактических и больничных учреждениях, детских домах, домах-интернатах для престарелых и инвалидов, в местах лишения свободы- по

просьбе находящихся в них граждан и по согласованию с администрацией соответствующих учреждений;

- богослужения, чинопоследования, таинства, обряды в воинских частях и на кораблях – в порядке, установленном законодательством, и с учетом требований воинских уставов;

- распространение православных религиозных убеждений непосредственно или через средства массовой информации, в том числе собственные;

- миссионерскую деятельность;

- благотворительную деятельность, деятельность в сфере социального обслуживания детей – сирот и детей, оставшихся без попечения родителей, пожилых граждан и инвалидов;

- религиозное образование и воспитание, обучение религии;

- организацию паломничества, прием религиозных делегаций, представителей различных конфессий, проведение национальных или международных религиозных совещаний, съездов, семинаров;

- производство, приобретение, распространение, религиозной (в том числе, богослужебной) литературы, аудио-видеозаписей и иных предметов религиозного назначения;

- экспорт, импорт, реализацию (передачу для собственных нужд) религиозной (в том числе, богослужебной) литературы, аудио-видеозаписей и иных предметов религиозного назначения;

- издательскую и полиграфическую деятельность, тиражирование записанных носителей информации;

- изготовление, распространение, реализацию предметов религиозного назначения (изделий) из драгоценных металлов и драгоценных камней;

- деятельность по проектированию, строительству и реставрации зданий и сооружений религиозного назначения в установленном законом порядке, при осуществлении которой Епархия вправе выступать в качестве заказчика;

- осуществление телерадиовещания и оказание услуг связи для целей телерадиовещания;

Епархия вправе осуществлять предпринимательскую деятельность, соответствующую целям деятельности Епархии, предусмотренным настоящим Уставом, и направленную на достижение этих целей.

Для осуществления видов деятельности, подлежащих лицензированию, Епархия получает соответствующую лицензию в установленном порядке.

Для осуществления предусмотренных настоящим пунктом Устава видов деятельности Епархия вправе создавать структурные подразделения (без прав юридического лица).

11. Епархия вправе создавать организации для осуществления благотворительной, культурно-просветительской, образовательной, издательской и полиграфической, художественной, предпринимательской,

производственной деятельности, а также для осуществления деятельности в сфере социального обслуживания, сельского хозяйства и деятельности по проектированию, строительству и реставрации зданий и сооружений.

Епархия вправе учреждать средства массовой информации.

Организации, созданные Епархией, могут действовать как структурные подразделения Епархии (без прав юридического лица) либо в качестве самостоятельных юридических лиц.

12. Епархия вправе обращаться в государственные органы за финансовой, материальной и иной помощью в осуществлении реставрации, содержания и охраны зданий, сооружений и иных объектов, являющихся памятниками истории и культуры, в обеспечении преподавания общеобразовательных дисциплин в образовательных учреждениях, созданных Епархией и иными религиозными организациями Русской Православной Церкви, действующими на территории Епархии, в осуществлении благотворительной деятельности, в реализации общественно значимых социальных или культурно-просветительских программ и мероприятий.

13. Епархия вправе обучать основам православной веры несовершеннолетних учащихся государственных и муниципальных образовательных учреждений по заявлению родителей (законных представителей) в установленном законом порядке.

14. Епархия может обращаться в органы исполнительной власти субъекта Российской Федерации или органы местного самоуправления с предложением о создании православных вероисповедальных кладбищ.

III. СОЗДАНИЕ ЕПАРХИИ

15. Епархия образована в 1990 г.

16. Епархия учреждена по решению Священного Синода Русской Православной Церкви.

Территориальная сфера деятельности Епархии – Омская область.

Епархия может, по согласованию с Епархиальными архиереями соответствующих Епархий, иметь подворья на территории других субъектов Российской Федерации.

17. Устав Епархии с изменениями (дополнениями) принимается Священным Синодом Русской Православной Церкви и утверждается Патриархом Московским и всея Руси.

IV. СТРУКТУРА И ОРГАНЫ УПРАВЛЕНИЯ

18. В состав Епархии входят иерархически подчиненные ей канонические подразделения, в том числе приходы, объединенные в благочиния, монастыри,

подворья, духовные образовательные учреждения, братства, сестричества, миссии, представительства, скиты, часовни.

Канонические подразделения Епархии могут создаваться в качестве юридических лиц (религиозных организаций) либо без прав юридического лица.

19. Высшим (руководящим) органом управления Епархии в период между заседаниями Поместного Собора Русской Православной Церкви является Архиерейский Собор Русской Православной Церкви. В период заседаний Поместного Собора Русской Православной Церкви высшим органом управления Епархии является Поместный Собор Русской Православной Церкви.

Руководящим органом Епархии является Священный Синод Русской Православной Церкви во главе с Патриархом Московским и всея Руси.

Органами управления Епархии являются: руководитель Епархии-Епархиальный архиерей, Епархиальное собрание.

Постоянно действующими исполнительными органами Епархии являются Епархиальный совет, а также Епархиальное управление.

V. ЕПАРХИАЛЬНЫЙ АРХИЕРЕЙ

20. Епархиальный архиерей (митрополит, архиепископ или епископ) избирается (отстраняется от должности) Священным Синодом Русской Православной Церкви, получая о том указ Патриарха Московского и всея Руси.

Епархиальный архиерей является руководителем (единоличным руководящим органом) Епархии, возглавляет Епархию и управляет ею.

Епархиальный архиерей без доверенности действует от имени Епархии.

Епархиальный архиерей по должности и сану является председателем Епархиального собрания, Епархиального совета и Епархиального управления.

21. В полномочия Епархиального архиерея входит:

- наблюдение за исправным, соответствующим церковному уставу совершением каноническими подразделениями Епархии богослужений и иных религиозных обрядов;

- созыв и проведение Епархиального собрания и заседаний Епархиального совета;

- право «вето» на решения Епархиального собрания с последующей передачей спорного вопроса на рассмотрение Священного Синода Русской Православной Церкви;

- осуществление общего руководства каноническими подразделениями Епархии, а также высшего начальственного наблюдения за их деятельностью;

- утверждение подлежащих государственной регистрации уставов канонических подразделений Епархии с изменениями (дополнениями);

- подтверждение принадлежности к Епархии входящих в ее структуру религиозных организаций, в том числе на стадии их создания;

-назначение (освобождение от должности), а также наблюдение и контроль за деятельностью настоятелей и причта приходов Епархии, представление на утверждение Священного Синода Русской Православной Церкви кандидатур ректоров духовных образовательных учреждений, а также кандидатур настоятелей (настоятельниц) монастырей, входящих в структуру Епархии; направление кандидатов для поступления в духовные образовательные учреждения;

-направление Патриарху Московскому и всея Руси ходатайств о награждении достойных клириков и мирян церковными наградами и награждение их в установленном порядке;

- осуществление полномочий в сфере управления каноническими подразделениями Епархии в соответствии с Каноническим уставом Русской Православной Церкви и гражданскими уставами соответствующих канонических подразделений ;

- утверждение решений Епархиального совета и Епархиального управления;

- издание распорядительных документов по всем вопросам деятельности Епархии, включая кадровые вопросы, в рамках своей компетенции;

-привлечение в соответствии с внутренними установлениями Русской Православной Церкви клириков и мирян к ответственности; передача соответствующих дел на рассмотрение церковного суда; принятие решения о создании епархиального суда и утверждение его решений;

- выдача в установленном порядке подтверждений о вхождении местных религиозных организаций, в том числе приходов, в структуру Епархии;

- благословение на строительство, ремонт, реставрацию и реконструкцию храмов, часовен и иных зданий и сооружений религиозного назначения, принадлежащих (предназначенных для передачи) Епархии либо каноническим подразделениям Епархии; утверждение соответствующих инвестиционных проектов;

- направление в адрес органов государственной власти и органов местного самоуправления, иных организаций (граждан) ходатайств о передаче Епархии и ее каноническим подразделениям храмов и иного имущества религиозного назначения;

- осуществление полномочий представителя Русской Православной Церкви перед соответствующими органами государственной власти и органами местного самоуправления по вопросам, относящимся к деятельности Епархии;

- распоряжение имуществом и финансовыми средствами Епархии в порядке, предусмотренном настоящим Уставом;

- совершение сделок от имени Епархии, в том числе заключение договоров, выдача доверенностей, открытие банковских счетов, право первой подписи финансовых документов (право второй подписи данных документов принадлежит главному бухгалтеру Епархии);

-прием и увольнение работников Епархии; утверждение штатного расписания Епархии;

- осуществление контроля за религиозной, административной, финансовой и хозяйственной деятельностью канонических подразделений Епархии;

- решение иных вопросов в соответствии с Каноническим уставом Русской Православной Церкви и настоящим Уставом.

Предусмотренные настоящим пунктом Устава полномочия (полностью или частично) может осуществлять Викарий Епархиального архиерея на основании соответствующей доверенности, выданной Епархиальным архиереем.

22. В своей деятельности Епархиальный архиерей подотчетен Священному Синоду Русской Православной Церкви во главе с Патриархом Московским и всея Руси.

VI. ЕПАРХИАЛЬНОЕ СОБРАНИЕ

23. Епархиальное собрание, возглавляемое Епархиальным архиереем, состоит из клира, монашествующих и мирян, проживающих на территории Епархии и представляющих канонические подразделения Епархии по представлению Епархиального совета и в установленном им количестве.

24. Председателем Епархиального собрания является Епархиальный архиерей. Епархиальное собрание избирает заместителя председателя собрания и секретаря. Заместитель председателя может руководить собранием по поручению председателя.

Кворум Епархиального собрания составляет более половины его членов. Решения принимаются большинством голосов присутствующих членов Епархиального собрания. В случае равенства голосов решающим является голос председателя.

Епархиальное собрание осуществляет свою деятельность в соответствии с утвержденным им регламентом.

25. Епархиальное собрание созывается не реже одного раза в год Епархиальным архиереем по его усмотрению, по решению Епархиального совета или по требованию не менее одной трети состава Епархиального собрания.

26. В полномочия Епархиального собрания входит:

- избрание делегатов на Поместный Собор Русской Православной Церкви;

- избрание членов Епархиального совета и Епархиального суда;

- рассмотрение ежегодных отчетов о деятельности Епархиального Совета;

- решение иных вопросов в соответствии с Каноническим уставом Русской Православной Церкви и настоящим Уставом.

27. Постановления Епархиального собрания подписывают Епархиальный архиерей, секретарь и избранные для этого два члена собрания.

VII. ЕПАРХИАЛЬНЫЙ СОВЕТ

28. Председителем Епархиального совета является Епархиальный архиерей.

29. Епархиальный совет образуется по благословению Епархиального архиерея и состоит не менее чем из четырех лиц в пресвитерском сане. Общее число членов Епархиального совета должно быть четным. Половина состава Епархиального совета назначается Епархиальным архиереем, остальные члены совета избираются Епархиальным собранием сроком на три года.

Полномочия членов Епархиального совета, назначенных Епархиальным архиереем, могут быть досрочно прекращены по решению Епархиального архиерея.

Полномочия членов Епархиального совета, избранных Епархиальным собранием, могут быть досрочно прекращены по решению Епархиального собрания.

Основания и порядок досрочного прекращения полномочий членов Епархиального совета определены Каноническим уставом Русской Православной Церкви.

30. Заседания Епархиального совета проводятся не реже одного раза в полгода. Кворум Епархиального совета составляет более половины его членов. Повестка заседаний определяется председателем совета. Председатель ведет заседание в соответствии с утвержденным им регламентом. Председатель назначает секретаря совета из числа его членов.

Если при рассмотрении вопроса на заседании совета возникают разногласия вопрос решается большинством голосов присутствующих на заседании членов совета. При равенстве голосов решающим является голос председателя.

31. Епархиальный совет в соответствии с указаниями Епархиального архиерея:

- выполняет решения Епархиального собрания, относящиеся к ведению совета, и отчитывается перед ним о проделанной работе;

- устанавливает процедуру избрания членов Епархиального собрания; подготавливает заседания Епархиального собрания, включая предложения к повестке дня;

- рассматривает вопросы богослужебной практики и церковной дисциплины; при отсутствии в Епархии епархиального суда выполняет функции епархиального суда;

- рассматривает вопросы, связанные с созданием входящих в структуру Епархии местных религиозных организаций, в том числе приходов;

- принимает в установленном порядке решения о создании религиозных и иных организаций, учреждаемых Епархией, а также структурных подразделений

Епархии:

-определяет источники финансирования Епархии, а в необходимых случаях и канонических подразделений Епархии;

- рассматривает отчеты о деятельности канонических подразделений Епархии, принимает по ним решения;

-рассматривает планы строительства, капитального ремонта, реконструкции и реставрации храмов и иных зданий (сооружений) религиозного назначения, принадлежащих (предназначенных для передачи) Епархии либо каноническими подразделениями Епархии; рассматривает соответствующие инвестиционные проекты;

-ведет учет и принимает меры для сохранности имущества Русской Православной Церкви, в том числе имущества Епархии и ее канонических подразделений;

-в пределах своей компетенции решает вопросы, связанные с владением, пользованием и распоряжением имуществом канонических подразделений Епархии;

-осуществляет ревизию канонических подразделений Епархии;

-создает комиссии для осуществления отдельных направлений деятельности Епархиального совета;

-ежегодно отчитывается перед Епархиальным собранием о своей деятельности;

-решает иные вопросы по указанию Епархиального архиерея и в соответствии с Каноническим уставом Русской Православной Церкви, а также настоящим Уставом.

32. Решения Епархиального совета подписываются всеми членами совета и утверждаются Епархиальным архиереем.

Решения Епархиального совета вступают в силу после их утверждения Епархиальным архиереем.

VIII. ЕПАРХИАЛЬНОЕ УПРАВЛЕНИЕ

33. Епархиальное управление является исполнительным органом Епархии.

34. Непосредственное руководство Епархиальным управлением осуществляет Епархиальный архиерей.

35. Порядок образования и деятельности, а также структура Епархиального управления определяется Положением, утвержденным Священным Синодом Русской Православной Церкви, и распоряжениями Епархиального архиерея.

В структуру Епархиального управления могут входить отделы и иные подразделения без прав юридического лица.

Решения Епархиального управления вступают в силу после их утверждения Епархиальным архиереем.

IX. ИМУЩЕСТВО И ФИНАНСОВЫЕ СРЕДСТВА ЕПАРХИИ

36. Финансовые средства Епархии образуются из:

- пожертвований, поступивших в связи с совершением богослужений, таинств, чинопоследований и обрядов;
- пожертвований в связи с распространением предметов религиозного назначения и религиозной литературы (книг, журналов, газет, аудио-видеозаписей, информационных дискетов и т.п.);
- иных пожертвований российских и иностранных граждан и юридических лиц, в том числе целевых пожертвований;
- доходов, полученных от деятельности учреждений Епархией юридических лиц, направляемых на уставные цели Епархии;
- отчислений канонических подразделений Епархии в размерах, согласованных с Епархиальным архиереем;
- поступлений в связи с реализацией (передачей для собственных нужд) предметов религиозного назначения и религиозной литературы;
- иных, не запрещенных законодательством Российской Федерации, поступлений, в том числе доходов по ценным бумагам и банковским вкладам.

37. Финансовыми средствами Епархии распоряжается Епархиальный архиерей.

Епархия вправе приобретать акции и иные ценные бумаги.

Доходы от предпринимательской деятельности Епархии направляются на реализацию целей и задач деятельности Епархии, предусмотренных настоящим Уставом.

38. Епархия отчисляет финансовые средства в бюджет Русской Православной Церкви в размерах, определяемых Священным Синодом Русской Православной Церкви.

39. На территории Российской Федерации и за границей Епархия может иметь в собственности или на ином имущественном праве движимое и недвижимое имущество, необходимое для осуществления и обеспечения деятельности Епархии, в том числе, относящееся к памятникам истории и культуры.

Епархия может иметь в собственности или на ином имущественном праве земельные участки для осуществления уставной деятельности.

Епархия может иметь в собственности или на ином имущественном праве транспортные средства для осуществления и обеспечения уставной деятельности.

Епархия вправе выступать заказчиком строительства зданий и сооружений, жилых домов, помещений хозяйственного назначения при соблюдении законодательства Российской Федерации.

40. Епархия вправе получать безвозмездно в собственность или пользование находящиеся в государственной или муниципальной собственности здания, строения, сооружения и иное недвижимое и движимое имущество религиозного назначения, предназначенные для совершения и обеспечения богослужений, иных религиозных обрядов и церемоний, а также религиозного образования и иной религиозной деятельности.

41. Имущество, принадлежащее Епархии и ее каноническим подразделениям на праве собственности или ином имущественном праве, является имуществом Русской Православной Церкви.

42. Священный Синод Русской Православной Церкви устанавливает Единый порядок владения, пользования и распоряжения недвижимым и особо ценным движимым имуществом Епархии и ее канонических подразделений.

Критерии отнесения имущества Епархии и ее канонических подразделений к особо ценному движимому имуществу устанавливаются Священным Синодом Русской Православной Церкви.

Епархия осуществляет владение, пользование и распоряжение имуществом, принадлежащим Епархии на праве собственности или ином имущественном праве (в том числе продажу, передачу в аренду данного имущества) на основе канонической и материальной подотчетности Патриарху Московскому и всея Руси и Священному Синоду Русской Православной Церкви.

43. Епархия не вправе совершать сделки по распоряжению зданиями (строениями) храмов и часовен, а также особо ценным движимым имуществом богослужебного назначения (в том числе договоры купли-продажи, аренды, залога данного имущества), за исключением сделок по отчуждению (передаче) данных объектов в собственность (пользование) канонических подразделений Епархии либо Православной религиозной организации Московская Патриархия Русской Православной Церкви на основании указа Епархиального архиерея либо распоряжения Священного Синода Русской Православной Церкви.

44. Имущество Русской Православной Церкви, которым обладает Епархиальный архиерей в силу своей должности, после смерти Епархиального архиерея вносится в инвентарную книгу Епархии и передается в собственность Епархии.

45. Епархия пользуется налоговыми и иными льготами, предоставленными государством, а также финансовой, материальной и иной помощью государства в реставрации, содержании и охране памятниками истории и культуры, находящихся в собственности Епархии или принадлежащими ей на ином имущественном праве.

46. В случае ликвидации Епархии все имущество Епархии, принадлежащее ей на праве собственности, переходит в собственность

Русской Православной Церкви в лице Православной религиозной организации Московская Патриархия Русской Православной Церкви.

В случае ликвидации Епархии все имущество, переданное в пользование Епархии Русской Православной Церковью или ее каноническими подразделениями, возвращается Русской Православной Церкви в лице Православной религиозной организации Московская Патриархия Русской Православной Церкви либо соответствующим каноническим подразделениям.

47. Казначей Епархии осуществляет учет и хранение денежных средств, пожертвований и других поступлений. Главный бухгалтер Епархии составляет годовой финансовый отчет; ведет бухгалтерскую отчетность Епархии; имеет право второй подписи банковских и иных финансовых документов (право первой подписи принадлежит Епархиальному архиерею). Главный бухгалтер Епархии может одновременно занимать должность казначея.

Х. ЗАКЛЮЧИТЕЛЬНЫЕ ПОЛОЖЕНИЯ

48. Работники Епархии обязаны соблюдать правила внутреннего распорядка, учитывающего особенности условий труда в религиозной организации Русской Православной Церкви, на них распространяются нормы трудового законодательства Российской Федерации.

Епархия вправе привлекать добровольцев в целях осуществления ими безвозмездного труда в интересах Епархии.

49. Документы, относящиеся к работникам и священнослужителям Епархии, хранятся в Епархии.

50. Работники и священнослужители Епархии в установленном законодательством порядке подлежат социальному обеспечению, социальному и медицинскому страхованию и пенсионному обеспечению.

Епархия может пользоваться аналогичными фондами Русской Православной Церкви в порядке, установленном Священным Синодом Русской Православной Церкви.

51. Епархия, как юридическое лицо, может быть ликвидирована по решению Священного Синода Русской Православной Церкви, с последующим утверждением решения Архиерейским Собором Русской Православной Церкви, а также по решению суда по основаниям и в порядке, предусмотренном законодательством Российской Федерации.

Решением Священного Синода Русской Православной Церкви о ликвидации Епархии утверждается ликвидационная комиссия (ликвидатор), сроки ликвидации, утверждается промежуточный ликвидационный баланс.

Данное решение направляется в орган государственной регистрации для исключения Епархии из единого государственного реестра юридических лиц.

Решение о государственной регистрации изменений, вносимых в устав Религиозной организации «Омская Епархия Русской Православной Церкви (Московский Патриархат)», принято Министерством юстиции Российской Федерации 28 сентября 2012 г. (учетный номер 0011010176).

Сведения о государственной регистрации изменений в уставе религиозной организации внесены в Единый государственный реестр юридических лиц 5 октября 2012 г. за государственным регистрационным номером 2125599000085 (ОГРН 1035500010985 от 8 июля 2003 г.).

Пронумеровано, прошнуровано и скреплено печатью тринадцать листов.

Первый заместитель Министра юстиции
Российской Федерации

А.А. Смирнов

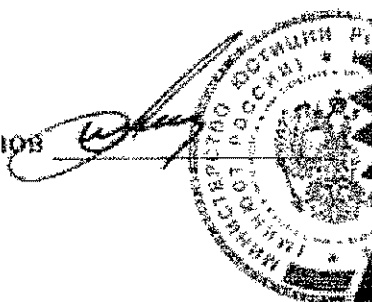

«11» октября 2012 г.

КОПИЯ
ВЕРНА

Пронумеровано и прошито

на 14 листов
(сертификат)

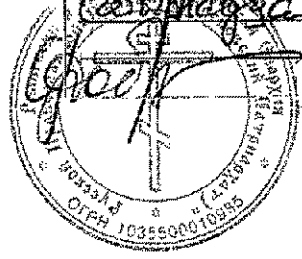

20 МАЈ 2020

ВЫПИСКА

из Единого государственного реестра юридических лиц

27.05.2020

№ ЮЭ9965-20-
63051854

дата формирования выписки

Настоящая выписка содержит сведения о юридическом лице

**МЕСТНАЯ РЕЛИГИОЗНАЯ ОРГАНИЗАЦИЯ "ПРИХОД ХРАМА ПРЕПОДОБНОГО
ЕФРЕМА СИРИНА ГОРОДА ОМСКА ОМСКОЙ ЕПАРХИИ РУССКОЙ ПРАВОСЛАВНОЙ
ЦЕРКВИ (МОСКОВСКИЙ ПАТРИАРХАТ)"**

полное наименование юридического лица

ОГРН

1	0	3	5	5	0	0	0	0	1	4	9	2
---	---	---	---	---	---	---	---	---	---	---	---	---

включенные в Единый государственный реестр юридических лиц по состоянию на

« 27 » мая 20 20 г.
число месяц прописью год

№ п/п	Наименование показателя	Значение показателя
1	2	3
Наименование		
1	Полное наименование	МЕСТНАЯ РЕЛИГИОЗНАЯ ОРГАНИЗАЦИЯ "ПРИХОД ХРАМА ПРЕПОДОБНОГО ЕФРЕМА СИРИНА ГОРОДА ОМСКА ОМСКОЙ ЕПАРХИИ РУССКОЙ ПРАВОСЛАВНОЙ ЦЕРКВИ (МОСКОВСКИЙ ПАТРИАРХАТ)"
2	ГРН и дата внесения в ЕГРЮЛ записи, содержащей указанные сведения	2135543455518 29.10.2013
Адрес (место нахождения)		
3	Почтовый индекс	644059
4	Субъект Российской Федерации	ОБЛАСТЬ ОМСКАЯ
5	Город (волость и т.п.)	ГОРОД ОМСК
6	Улица (проспект, переулок и т.д.)	ПРОСПЕКТ КОСМИЧЕСКИЙ
7	Дом (владение и т.п.)	ДОМ 30
8	ГРН и дата внесения в ЕГРЮЛ записи, содержащей указанные сведения	2135543455518 29.10.2013
Сведения о регистрации		
9	Способ образования	Создание юридического лица до 01.07.2002
10	ОГРН	1035500001492
11	Дата присвоения ОГРН	20.01.2003
12	Регистрационный номер, присвоенный до 1 июля 2002 года	241
13	Дата регистрации до 1 июля 2002 года	03.04.2001
14	Наименование органа, зарегистрировавшего юридическое лицо до 1 июля 2002 года	Управление Министерства юстиции Российской Федерации по Омской области

15	ГРН и дата внесения в ЕГРЮЛ записи, содержащей указанные сведения	1035500001492 20.01.2003
Сведения о регистрирующем органе по месту нахождения юридического лица		
16	Наименование регистрирующего органа	Межрайонная инспекция Федеральной налоговой службы № 12 по Омской области
17	Адрес регистрирующего органа	,644010,,, Омск г., Маршала Жукова ул, д 72, корп 1,
18	ГРН и дата внесения в ЕГРЮЛ записи, содержащей указанные сведения	2115500078109 11.08.2011
Сведения об учете в налоговом органе		
19	ИНН	5506043382
20	КПП	550601001
21	Дата постановки на учет	29.10.2013
22	Наименование налогового органа	Инспекция Федеральной налоговой службы по Октябрьскому административному округу г. Омска
23	ГРН и дата внесения в ЕГРЮЛ записи, содержащей указанные сведения	2135543455530 29.10.2013
Сведения о регистрации в качестве страхователя в территориальном органе Пенсионного фонда Российской Федерации		
24	Регистрационный номер	065004097570
25	Дата регистрации	05.11.2013
26	Наименование территориального органа Пенсионного фонда	Государственное учреждение - Управление Пенсионного фонда РФ в Октябрьском административном округе г.Омска
27	ГРН и дата внесения в ЕГРЮЛ записи, содержащей указанные сведения	2135543521331 12.11.2013
Сведения о регистрации в качестве страхователя в исполнительном органе Фонда социального страхования Российской Федерации		
28	Регистрационный номер	550869777955081
29	Дата регистрации	13.11.2013
30	Наименование исполнительного органа Фонда социального страхования	Филиал №8 Государственного учреждения - Омского регионального отделения Фонда социального страхования Российской Федерации
31	ГРН и дата внесения в ЕГРЮЛ записи, содержащей указанные сведения	2135543532694 19.11.2013
Сведения о лице, имеющем право без доверенности действовать от имени юридического лица		
32	ГРН и дата внесения в ЕГРЮЛ сведений о данном лице	1035500001492 20.01.2003
33	Фамилия	ЧЕРНОВ
34	Имя	ДЕНИС
35	Отчество	ВЛАДИМИРОВИЧ
36	ИНН	550612310068
37	ГРН и дата внесения в ЕГРЮЛ записи, содержащей указанные сведения	2175543490450 30.08.2017
38	Должность	Настоятель прихода

39	ГРН и дата внесения в ЕГРЮЛ записи, содержащей указанные сведения	2175543490450 30.08.2017
Сведения об учредителях (участниках) юридического лица		
1		
40	ГРН и дата внесения в ЕГРЮЛ сведений о данном лице	1035500001492 20.01.2003
41	Фамилия	ТОЛСТИХИНА
42	Имя	ТАМАРА
43	Отчество	ИВАНОВНА
44	ИНН	550616716005
45	ГРН и дата внесения в ЕГРЮЛ записи, содержащей указанные сведения	1035500001492 20.01.2003
2		
46	ГРН и дата внесения в ЕГРЮЛ сведений о данном лице	1035500001492 20.01.2003
47	Фамилия	ЛЕВШИНА
48	Имя	НАТАЛЬЯ
49	Отчество	САНФИЕВНА
50	ИНН	550608827030
51	ГРН и дата внесения в ЕГРЮЛ записи, содержащей указанные сведения	1035500001492 20.01.2003
3		
52	ГРН и дата внесения в ЕГРЮЛ сведений о данном лице	1035500001492 20.01.2003
53	Фамилия	КРУЧИНИНА
54	Имя	ТАИСИЯ
55	Отчество	ДЕМИДОВНА
56	ИНН	550616174190
57	ГРН и дата внесения в ЕГРЮЛ записи, содержащей указанные сведения	1035500001492 20.01.2003
4		
58	ГРН и дата внесения в ЕГРЮЛ сведений о данном лице	1035500001492 20.01.2003
59	Фамилия	ЧЕРНОВ
60	Имя	ДЕНИС
61	Отчество	ВЛАДИМИРОВИЧ
62	ИНН	550612310068
63	ГРН и дата внесения в ЕГРЮЛ записи, содержащей указанные сведения	2175543490450 30.08.2017
5		
64	ГРН и дата внесения в ЕГРЮЛ сведений о данном лице	1035500001492 20.01.2003
65	Фамилия	КОХАНОВА

66	Имя	РАЙСА
67	Отчество	ПЕТРОВНА
68	ИНН	550614379918
69	ГРН и дата внесения в ЕГРЮЛ записи, содержащей указанные сведения	2185543546395 03.09.2018
6		
70	ГРН и дата внесения в ЕГРЮЛ сведений о данном лице	1035500001492 20.01.2003
71	Фамилия	ЧЕРНОВА
72	Имя	ТАТЬЯНА
73	Отчество	ЛЬВОВНА
74	ИНН	550611720939
75	ГРН и дата внесения в ЕГРЮЛ записи, содержащей указанные сведения	2185543546406 03.09.2018
7		
76	ГРН и дата внесения в ЕГРЮЛ сведений о данном лице	1035500001492 20.01.2003
77	Фамилия	МИЛОШЕНКО
78	Имя	ГАЛИНА
79	Отчество	НИКОЛАЕВНА
80	ИНН	550612195062
81	ГРН и дата внесения в ЕГРЮЛ записи, содержащей указанные сведения	2185543563555 13.09.2018
8		
82	ГРН и дата внесения в ЕГРЮЛ сведений о данном лице	1035500001492 20.01.2003
83	Фамилия	РАЧКОВСКАЯ
84	Имя	АЛЕВТИНА
85	Отчество	НИКИТИЧНА
86	ИНН	550612203323
87	ГРН и дата внесения в ЕГРЮЛ записи, содержащей указанные сведения	2205500198682 07.05.2020
9		
88	ГРН и дата внесения в ЕГРЮЛ сведений о данном лице	1035500001492 20.01.2003
89	Фамилия	ЗАВЬЯЛОВА
90	Имя	ЛИДИЯ
91	Отчество	КИРИЛЛОВНА
92	ГРН и дата внесения в ЕГРЮЛ записи, содержащей указанные сведения	2205500199540 08.05.2020
10		
93	ГРН и дата внесения в ЕГРЮЛ сведений о данном лице	1035500001492 20.01.2003

94	Фамилия	КУЧИНА
95	Имя	ТАМАРА
96	Отчество	НИКОЛАЕВНА
97	ИНН	550620710415
98	ГРН и дата внесения в ЕГРЮЛ записи, содержащей указанные сведения	2205500209330 14.05.2020
Сведения о видах экономической деятельности по Общероссийскому классификатору видов экономической деятельности (ОКВЭД ОК 029-2014 КДЕС. Ред. 2)		
<i>Сведения об основном виде деятельности</i>		
99	Код и наименование вида деятельности	94.91 Деятельность религиозных организаций
100	ГРН и дата внесения в ЕГРЮЛ записи, содержащей указанные сведения	2125543137290 27.03.2012
Сведения о записях, внесенных в Единый государственный реестр юридических лиц		
1		
101	ГРН и дата внесения записи в ЕГРЮЛ	1035500001492 20.01.2003
102	Причина внесения записи в ЕГРЮЛ	Внесение в Единый государственный реестр юридических лиц сведений о юридическом лице, зарегистрированном до 1 июля 2002 года
103	Наименование регистрирующего органа, которым запись внесена в ЕГРЮЛ	Управление Министерства Российской Федерации по налогам и сборам по Омской области
2		
Сведения о свидетельстве, подтверждающем факт внесения записи в ЕГРЮЛ		
104	Серия, номер и дата выдачи свидетельства	55 001838047 20.01.2003
3		
105	ГРН и дата внесения записи в ЕГРЮЛ	2065500036776 02.10.2006
106	Причина внесения записи в ЕГРЮЛ	Представление сведений об учете юридического лица в налоговом органе
107	Наименование регистрирующего органа, которым запись внесена в ЕГРЮЛ	Управление Федеральной налоговой службы по Омской области
3		
108	ГРН и дата внесения записи в ЕГРЮЛ	2115500013540 20.06.2011
109	Причина внесения записи в ЕГРЮЛ	Государственная регистрация изменений, внесенных в учредительные документы юридического лица, связанных с внесением изменений в сведения о юридическом лице, содержащиеся в Едином государственном реестре юридических лиц, на основании заявления
110	Наименование регистрирующего органа, которым запись внесена в ЕГРЮЛ	Управление Федеральной налоговой службы по Омской области

	Сведения о документах, представленных при внесении записи в ЕГРЮЛ	
111	Наименование документа	РН0003 Заявление об изм. сведений, вносимых в уч.докум.НО
112	Наименование документа	Устав ЮЛ
113	Наименование документа	письмо
114	Номер документа	03/3826
115	Дата документа	10.06.2011
116	Наименование документа	Решение о регистрации, принятое органом Минюста России
117	Номер документа	720
118	Дата документа	10.06.2011
119	Наименование документа	протокол
120	Номер документа	34
121	Дата документа	03.03.2011
122	Наименование документа	справка
123	Номер документа	371
	Сведения о свидетельстве, подтверждающем факт внесения записи в ЕГРЮЛ	
124	Серия, номер и дата выдачи свидетельства	55 003681360 20.06.2011
4		
125	ГРН и дата внесения записи в ЕГРЮЛ	2115500013550 20.06.2011
126	Причина внесения записи в ЕГРЮЛ	Представление сведений об учете юридического лица в налоговом органе
127	Наименование регистрирующего органа, которым запись внесена в ЕГРЮЛ	Управление Федеральной налоговой службы по Омской области
5		
128	ГРН и дата внесения записи в ЕГРЮЛ	2115500013561 20.06.2011
129	Причина внесения записи в ЕГРЮЛ	Представление сведений об учете юридического лица в налоговом органе
130	Наименование регистрирующего органа, которым запись внесена в ЕГРЮЛ	Управление Федеральной налоговой службы по Омской области
6		
131	ГРН и дата внесения записи в ЕГРЮЛ	2125543102199 01.03.2012

132	Причина внесения записи в ЕГРЮЛ	Представление сведений о регистрации юридического лица в качестве страхователя в территориальном органе Пенсионного фонда Российской Федерации
133	Наименование регистрирующего органа, которым запись внесена в ЕГРЮЛ	Межрайонная инспекция Федеральной налоговой службы № 12 по Омской области
7		
134	ГРН и дата внесения записи в ЕГРЮЛ	2125543137290 27.03.2012
135	Причина внесения записи в ЕГРЮЛ	Изменение сведений о юридическом лице, содержащихся в Едином государственном реестре юридических лиц
136	Наименование регистрирующего органа, которым запись внесена в ЕГРЮЛ	Межрайонная инспекция Федеральной налоговой службы № 12 по Омской области
	Сведения о документах, представленных при внесении записи в ЕГРЮЛ	
137	Наименование документа	РН0004 Заявление об изм.сведений, не связанных с учред.документов
138	Наименование документа	Сопроводительное письмо
139	Номер документа	03/1514
140	Дата документа	19.03.2012
141	Наименование документа	Распоряжение
142	Номер документа	261
143	Дата документа	19.03.2012
	Сведения о свидетельстве, подтверждающем факт внесения записи в ЕГРЮЛ	
144	Серия, номер и дата выдачи свидетельства	55 003629414 27.03.2012
8		
145	ГРН и дата внесения записи в ЕГРЮЛ	2135543455518 29.10.2013
146	Причина внесения записи в ЕГРЮЛ	Государственная регистрация изменений, внесенных в учредительные документы юридического лица, связанных с внесением изменений в сведения о юридическом лице, содержащиеся в Едином государственном реестре юридических лиц, на основании заявления
147	Наименование регистрирующего органа, которым запись внесена в ЕГРЮЛ	Межрайонная инспекция Федеральной налоговой службы № 12 по Омской области
	Сведения о документах, представленных при внесении записи в ЕГРЮЛ	
148	Наименование документа	СОПРОВОДИТЕЛЬНОЕ ПИСЬМО
149	Номер документа	03/5958
150	Дата документа	22.10.2013

151	Наименование документа	РАСПОРЯЖЕНИЕ
152	Номер документа	1169
153	Дата документа	22.10.2013
154	Наименование документа	Р13001 ЗАЯВЛЕНИЕ ОБ ИЗМЕНЕНИЯХ, ВНОСИМЫХ В УЧРЕД. ДОКУМЕНТЫ
155	Наименование документа	ПРОТОКОЛ
156	Номер документа	4
157	Дата документа	20.08.2013
158	Наименование документа	УСТАВ ЮЛ
9		
159	ГРН и дата внесения записи в ЕГРЮЛ	2135543455529 29.10.2013
160	Причина внесения записи в ЕГРЮЛ	Представление сведений об учете юридического лица в налоговом органе
161	Наименование регистрирующего органа, которым запись внесена в ЕГРЮЛ	Межрайонная инспекция Федеральной налоговой службы № 12 по Омской области
10		
162	ГРН и дата внесения записи в ЕГРЮЛ	2135543455530 29.10.2013
163	Причина внесения записи в ЕГРЮЛ	Представление сведений об учете юридического лица в налоговом органе
164	Наименование регистрирующего органа, которым запись внесена в ЕГРЮЛ	Межрайонная инспекция Федеральной налоговой службы № 12 по Омской области
11		
165	ГРН и дата внесения записи в ЕГРЮЛ	2135543520990 12.11.2013
166	Причина внесения записи в ЕГРЮЛ	Представление сведений о регистрации юридического лица в качестве страхователя в территориальном органе Пенсионного фонда Российской Федерации
167	Наименование регистрирующего органа, которым запись внесена в ЕГРЮЛ	Межрайонная инспекция Федеральной налоговой службы № 12 по Омской области
12		
168	ГРН и дата внесения записи в ЕГРЮЛ	2135543521331 12.11.2013
169	Причина внесения записи в ЕГРЮЛ	Представление сведений о регистрации юридического лица в качестве страхователя в территориальном органе Пенсионного фонда Российской Федерации
170	Наименование регистрирующего органа, которым запись внесена в ЕГРЮЛ	Межрайонная инспекция Федеральной налоговой службы № 12 по Омской области
13		
171	ГРН и дата внесения записи в ЕГРЮЛ	2135543532694 19.11.2013

172	Причина внесения записи в ЕГРЮЛ	Представление сведений о регистрации юридического лица в качестве страхователя в исполнительном органе Фонда социального страхования Российской Федерации
173	Наименование регистрирующего органа, которым запись внесена в ЕГРЮЛ	Межрайонная инспекция Федеральной налоговой службы № 12 по Омской области
14		
174	ГРН и дата внесения записи в ЕГРЮЛ	2135543533706 19.11.2013
175	Причина внесения записи в ЕГРЮЛ	Представление сведений о регистрации юридического лица в качестве страхователя в исполнительном органе Фонда социального страхования Российской Федерации
176	Наименование регистрирующего органа, которым запись внесена в ЕГРЮЛ	Межрайонная инспекция Федеральной налоговой службы № 12 по Омской области
15		
177	ГРН и дата внесения записи в ЕГРЮЛ	2135543542198 26.11.2013
178	Причина внесения записи в ЕГРЮЛ	Представление сведений о регистрации юридического лица в качестве страхователя в исполнительном органе Фонда социального страхования Российской Федерации
179	Наименование регистрирующего органа, которым запись внесена в ЕГРЮЛ	Межрайонная инспекция Федеральной налоговой службы № 12 по Омской области
16		
180	ГРН и дата внесения записи в ЕГРЮЛ	2165543387183 17.05.2016
181	Причина внесения записи в ЕГРЮЛ	Представление сведений о регистрации юридического лица в качестве страхователя в исполнительном органе Фонда социального страхования Российской Федерации
182	Наименование регистрирующего органа, которым запись внесена в ЕГРЮЛ	Межрайонная инспекция Федеральной налоговой службы № 12 по Омской области
17		
183	ГРН и дата внесения записи в ЕГРЮЛ	2175543490450 30.08.2017
184	Причина внесения записи в ЕГРЮЛ	Представление сведений о выдаче или замене документов, удостоверяющих личность гражданина Российской Федерации на территории Российской Федерации
185	Наименование регистрирующего органа, которым запись внесена в ЕГРЮЛ	Межрайонная инспекция Федеральной налоговой службы № 12 по Омской области
18		
186	ГРН и дата внесения записи в ЕГРЮЛ	2185543546395 03.09.2018

187	Причина внесения записи в ЕГРЮЛ	Представление сведений о выдаче или замене документов, удостоверяющих личность гражданина Российской Федерации на территории Российской Федерации
188	Наименование регистрирующего органа, которым запись внесена в ЕГРЮЛ	Межрайонная инспекция Федеральной налоговой службы № 12 по Омской области
	Сведения о документах, представленных при внесении записи в ЕГРЮЛ	
189	Наименование документа	ПРОТОКОЛ С ПРИЛОЖЕНИЕМ
19		
190	ГРН и дата внесения записи в ЕГРЮЛ	2185543546406 03.09.2018
191	Причина внесения записи в ЕГРЮЛ	Представление сведений о выдаче или замене документов, удостоверяющих личность гражданина Российской Федерации на территории Российской Федерации
192	Наименование регистрирующего органа, которым запись внесена в ЕГРЮЛ	Межрайонная инспекция Федеральной налоговой службы № 12 по Омской области
	Сведения о документах, представленных при внесении записи в ЕГРЮЛ	
193	Наименование документа	ПРОТОКОЛ С ПРИЛОЖЕНИЕМ
20		
194	ГРН и дата внесения записи в ЕГРЮЛ	2185543563555 13.09.2018
195	Причина внесения записи в ЕГРЮЛ	Представление сведений о выдаче или замене документов, удостоверяющих личность гражданина Российской Федерации на территории Российской Федерации
196	Наименование регистрирующего органа, которым запись внесена в ЕГРЮЛ	Межрайонная инспекция Федеральной налоговой службы № 12 по Омской области
	Сведения о документах, представленных при внесении записи в ЕГРЮЛ	
197	Наименование документа	ПИСЬМО С ПРИЛОЖЕНИЕМ
21		
198	ГРН и дата внесения записи в ЕГРЮЛ	2205500198682 07.05.2020
199	Причина внесения записи в ЕГРЮЛ	Представление сведений о выдаче или замене документов, удостоверяющих личность гражданина Российской Федерации на территории Российской Федерации
200	Наименование регистрирующего органа, которым запись внесена в ЕГРЮЛ	Межрайонная инспекция Федеральной налоговой службы № 12 по Омской области

	Сведения о документах, представленных при внесении записи в ЕГРЮЛ	
201	Наименование документа	ПИСЬМО С ПРИЛОЖЕНИЕМ
202	Номер документа	06-15/06054@
203	Дата документа	16.04.2020
22		
204	ГРН и дата внесения записи в ЕГРЮЛ	2205500199540 08.05.2020
205	Причина внесения записи в ЕГРЮЛ	Представление сведений о выдаче или замене документов, удостоверяющих личность гражданина Российской Федерации на территории Российской Федерации.
206	Наименование регистрирующего органа, которым запись внесена в ЕГРЮЛ	Межрайонная инспекция Федеральной налоговой службы № 12 по Омской области
	Сведения о документах, представленных при внесении записи в ЕГРЮЛ	
207	Наименование документа	СОПРОВОДИТЕЛЬНОЕ ПИСЬМО С ПРИЛОЖЕНИЕМ
23		
208	ГРН и дата внесения записи в ЕГРЮЛ	2205500209330 14.05.2020
209	Причина внесения записи в ЕГРЮЛ	Представление сведений о выдаче или замене документов, удостоверяющих личность гражданина Российской Федерации на территории Российской Федерации.
210	Наименование регистрирующего органа, которым запись внесена в ЕГРЮЛ	Межрайонная инспекция Федеральной налоговой службы № 12 по Омской области
	Сведения о документах, представленных при внесении записи в ЕГРЮЛ	
211	Наименование документа	СЛУЖЕБНАЯ ЗАПИСКА

Выписка сформирована с использованием сервиса «Предоставление сведений из ЕГРЮЛ/ЕГРИП», размещенного на официальном сайте ФНС России в сети Интернет по адресу: <https://egrul.nalog.ru>

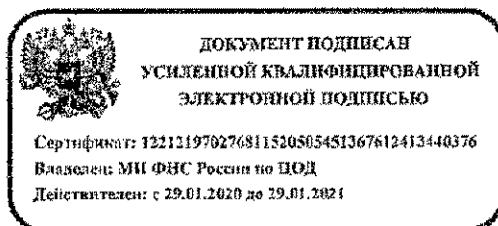

Выписка из Единого государственного реестра юридических лиц в электронной форме, подписанная усиленной квалифицированной электронной подписью, равнозначна выписке на бумажном носителе, подписанной собственноручной подписью должностного лица налогового органа и заверенной печатью налогового органа (пункты 1 и 3 статьи 6 Федерального закона от 6 апреля 2011 г. № 63-ФЗ «Об электронной подписи»).

ДОГОВОР № 20329/См
АРЕНДЫ НЕЖИЛОГО ПОМЕЩЕНИЯ

г.Омск

01.01.2002 г

Арендодателем от имени муниципального образования выступает Департамент недвижимости администрации г. Омска (именуется в дальнейшем "Арендодатель"), в лице директора Департамента Брылкина Константина Юрьевича, действующего на основании Положения о Департаменте, Балансодержатель на стороне Арендодателя Муниципальное унитарное предприятие ПЖРЭУ-1 Октябрьского административного округа (руководитель Елагин А.В.). Арендатором выступает Религиозное Объединение Местная православная религиозная организация приход в честь преподобного Ефрема Сирина (именуется в дальнейшем "Арендатор"), руководитель которого Чернов Денис Владимирович действует на основании Устава(Положения). Стороны договорились о нижеследующем:

1. ОБЩИЕ УСЛОВИЯ

1.1. Арендодатель сдает, а Арендатор принимает в аренду нежилое помещение (строение), расположенное по адресу г. Омск, просп. Космический, 19, стоимостью 97 539.00 рублей, для использования под религиозную организацию (воскресная школа).

Общая площадь сдаваемых в аренду помещений: 79.30 кв.м.

1.2. Срок действия настоящего договора с 01.01.2002 г. по 29.12.2002 г. Настоящий договор считается исполненным Арендодателем с момента подписания приема-сдаточного акта Арендатором.

1.3. Сдача помещений в аренду не влечет передачу права собственности на них.

1.4. Неотделимые улучшения арендуемых помещений производятся Арендатором только с разрешения Арендодателя. Стоимость неотделимых улучшений, произведенных Арендатором без разрешения Арендодателя возмещению не подлежит.

1.5. Если помещения выбывают из строя ранее полного амортизационного срока службы по вине Арендатора, то Арендатор возмещает недовнесенную им плату, а также иные убытки в соответствии с действующим законодательством Российской Федерации.

1.6. Если состояние возвращаемых помещений по окончании договора хуже предусмотренного актом приема-передачи, то Арендатор возмещает Арендодателю причиненный ущерб в соответствии с действующим законодательством Российской Федерации.

1.7. Споры, возникающие при исполнении настоящего договора, рассматриваются Арбитражным судом в соответствии с его компетенцией.

2. ОБЯЗАННОСТИ СТОРОН

2.1. Арендодатель обязуется:

2.1.1. В пятидневный срок после подписания сторонами договора аренды предоставить соответствующие помещения Арендатору при участии Балансодержателя по приемо-сдаточному акту, который является неотъемлемой частью настоящего договора.

2.1.2. В случае аварий, произошедших не по вине Арендатора, оказывать необходимое содействие по устранению их последствий.

2.2. Арендатор обязуется:

2.2.1. В пятидневный срок с момента подписания договора аренды принять соответствующие помещения по приемо-сдаточному акту.

2.2.2. Использовать помещения в соответствии с условиями договора, указанными в п.1.1 настоящего договора, не допускать их использования другими лицами.

2.2.3. Своевременно и полностью выплачивать арендную плату, установленную договором и последующими изменениями и дополнениями к нему, а также налоги, связанные с перечислением арендной платы, в соответствии с действующим налоговым законодательством.

2.2.4. При входе в помещение установить вывеску с указанием своего наименования и другой необходимой информацией. Обеспечить освещение вывески в вечернее время.

2.2.5. Своевременно и за свой счет производить текущий ремонт арендуемых помещений, а так же фасада, пропорционально занимаемым площадям по согласованию с Арендодателем.

2.2.6. Содержать арендуемые помещения в полной исправности и в образцовом санитарном состоянии, выделять для этих целей необходимые лимиты, фонды, ассигнования. Аналогичные требования распространяются на закрепленную за Арендатором территорию.

2.2.7. Не производить никаких перепланировок и переоборудования арендуемых помещений без письменного разрешения Арендодателя.

2.2.8. Производить в случае необходимости капитальный ремонт арендуемого помещения на условиях, определяемых дополнительным соглашением к настоящему договору, заключаемому сторонами, и являющимся неотъемлемой частью договора. При этом Арендатор производит капитальный ремонт помещений за счет собственных средств, без возмещения затрат в счет арендной платы.

2.2.9. Письменно сообщить Арендодателю, не позднее чем за три недели, о предстоящем освобождении помещений как в связи с окончанием срока действия договора, так и при досрочном расторжении договора по своей инициативе, сдать помещения Арендодателю по акту в исправном состоянии с учетом нормативного износа.

2.2.10. Освободить в 10-дневный срок арендуемое помещение в случае досрочного расторжения договора или прекращения договорных отношений.

2.2.11. Не сдавать арендуемые помещения как в целом, так и частично в субаренду без письменного разрешения Арендодателя (в том числе при ликвидации и реорганизации), а также не передавать (не предоставлять) без письменного разрешения Арендодателя права пользования на арендуемые помещения по другим договорам.

2.2.12. В случае освобождения Арендатором помещений до окончания срока аренды или в связи с его окончанием, он обязан уплатить сумму стоимости не произведенного им и являющегося его обязанностью текущего ремонта помещений. За месяц до истечения срока аренды Арендатор обязан письменно уведомить Арендодателя о намерении перезаключить договор.

2.2.13. Осуществлять благоустройство, содержание в надлежащем санитарном состоянии и озеленение прилегающей к арендованному объекту территории в соответствии с объемом, графиком работ и в границах, определенных соглашением с администрацией административного округа по месту расположения объекта аренды.

2.2.14. Обеспечить художественно-рекламное оформление и освещение в вечернее время вывесок, витрин, фасадов. Выполнить указанные работы за счет собственных средств, в течение двух месяцев с момента подписания договора.

3. ПЛАТЕЖИ И РАСЧЕТЫ ПО ДОГОВОРУ

3.1. Все расчеты по настоящему договору производятся путем внесения Арендатором денежных средств на счет Получателя. Получателем денежных средств является Департамент финансов и экономики администрации г. Омска, ИНН 5503023701/550301001, Код по ОКПО 02290930, Код по ОКОНХ 97600, счет 40204810700000100095 в ОАО МКБ "СибЭС" (БИК 045209713, Кор/счет 30101810200000000713).

3.2. Сумма арендной платы по договору в месяц с учетом коэффициента Кд составляет 621.40 руб. (в том числе НДС 103.57 руб.).

3.3. Арендатор вносит на счет Получателя сумму в размере 517.83 руб. за каждый месяц вперед с оплатой до 25-го числа месяца, предшествующего отчетному.

3.4. Налоги на платежи, предусмотренные настоящим договором, уплачиваются Арендатором дополнительно в срок, установленный для внесения арендной платы и налоговым законодательством.

3.5. Арендодатель вправе в одностороннем порядке, но не чаще чем один раз в год, изменять в течение срока действия настоящего договора арендную плату в случае внесения изменений в Методику расчета арендной платы, утвержденную Решением Омского городского Совета. Указанное условие настоящего договора считается заблаговременным согласием Арендатора на изменение размера арендной платы в установленном порядке.

4. ОТВЕТСТВЕННОСТЬ СТОРОН

4.1. В случае неисполнения Арендатором платежей в сроки, установленные настоящим договором, начисляются пени по 0.50 % в день с просроченной суммы за каждый день просрочки.

4.2. В случае неисполнения (ненадлежащего исполнения) Арендатором обязательств, установленных разделом 2.2 настоящего договора, он уплачивает штраф в размере 30.00 % годовой арендной платы.

Ответственность за самовольное проведение перепланировок, капитального ремонта, реконструкции и других действий, повлекших за собой нарушение конструктивных элементов помещений (здания), а также за их восстановление в нормальное состояние лежит на арендаторе.

4.3. Уплата неустойки, установленной настоящим договором, не освобождает стороны от выполнения лежащих на них обязательств или устранения нарушений.

5. ПРЕКРАЩЕНИЕ ДЕЙСТВИЯ ДОГОВОРА

5.1. Действие настоящего договора может быть прекращено по соглашению его сторон.

5.2. По требованию Арендодателя договор аренды может быть досрочно расторгнут в случаях когда Арендатор:

5.2.1. пользуется арендуемым нежилым помещением (строением) с нарушением условий настоящего договора или назначения нежилого помещения (строения) либо с неоднократными нарушениями;

5.2.2. существенно ухудшает арендуемое нежилое помещение (строение);

5.2.3. более двух раз по истечении установленного пунктом 3.2 договора срока платежа не вносит арендную плату;

5.2.4. не производит ремонтов, определенных настоящим договором, в установленные сроки;

5.2.5. произвел любые перепланировки и переоборудование помещения без письменного разрешения Арендодателя;

5.2.6. не заключил в течение 10 дней с момента подписания настоящего договора договоры на техническое обслуживание и коммунальные услуги с соответствующими организациями;

5.2.7. не внес платежей за коммунальные услуги и техническое обслуживание в течение трех месяцев со дня истечения сроков платежей, предусмотренных договорами на техническое обслуживание и коммунальные услуги с соответствующими организациями;

5.2.8. в случае собственной необходимости Арендодателя в арендуемом помещении (с возвратом Арендатору внесенной арендной платы и других платежей за неиспользованный срок аренды), либо отвода в установленном законом порядке участка, на котором расположено арендуемое нежилое помещение (строение), для государственных или общественных нужд.

5.3. Прежде чем требовать досрочного расторжения настоящего договора Арендодатель обязан в разумный срок направить Арендатору письменное предупреждение о необходимости исполнения им обязательств.

6. ОСОБЫЕ УСЛОВИЯ

6.1. Переход права собственности на сданное в аренду по настоящему договору нежилое помещение (строение) к другому лицу не

является основанием для изменения или расторжения договора аренды.

6.2. Арендатор обязан в течение 10-ти дней с момента подписания сторонами настоящего договора заключить договоры на техническое обслуживание и коммунальные услуги с соответствующими организациями.

6.3. В случае если по окончании срока действия настоящего договора Арендатор не освободил арендуемое нежилое помещение (строение), Арендодатель вправе принудительно выселить его в порядке, установленном действующим законодательством Российской Федерации.

6.4. Отказ Арендатора от подписания приемо-сдаточного акта в сроки, предусмотренные пунктом 2.2.1. настоящего договора, признается сторонами отказом от исполнения настоящего договора. В указанном случае настоящий договор считается расторгнутым.

6.5. Арендатор, ненадлежащим образом исполнявший в течение срока действия договора аренды обязанности по благоустройству, содержанию и озеленению прилегающей территории, предусмотренные пунктом 2.2.13, не имеет преимущественного права на заключение договора аренды на новый срок.

7. ДОПОЛНИТЕЛЬНЫЕ УСЛОВИЯ

7.1. Выселение Арендатора производится в беспорядном порядке по истечении одного месяца со дня уведомления Арендатора в случае если он не соблюдает меры противопожарной безопасности и не выполняет предписания Госпожнадзора.

7.2. С момента подписания настоящего договора считать расторгнутым договор аренды нежилого помещения № вет .

7.3. Арендатор несет ответственность за безопасную эксплуатацию энергоустановки арендуемого помещения.

7.4. Арендатор обязан предъявить электроустановку арендуемого помещения ГУ "Омскгосэнергонадзор" (ул. Красный путь, 89) для получения акта технического состояния.

8. ПРИЛОЖЕНИЯ К ДОГОВОРУ

8.1. Неотъемлемой частью настоящего договора являются следующие приложения:

- Расчет арендной платы.
- Акт приема-передачи.
- поэтажный план нежилого помещения.

9. ПРОЧИЕ ПОЛОЖЕНИЯ

9.1. Взаимоотношения сторон, не урегулированные настоящим договором, регламентируются действующим законодательством Российской Федерации.

9.2. Настоящий договор составлен в двух экземплярах, по одному для каждой из сторон.

10. АДРЕСА И РЕКВИЗИТЫ

АРЕНДАТОР: Местная православ. религ. организация приход в честь преподобного Ефрема Сирина

Ини 5506043382, Код по ОКПО 56419589, Код по ОКОНХ 98700,

Свидетельство г. Омска в Чкаловском поселке Омско-Тарской Епархии под № 241

И/с 40703810445370100126 в РЦ Омского Сбербанка 7008/213 г.Омск (БИК Кор/счет)

Адрес: 644117, Омск, ул. 3-я Молодежная, 71,233

Телефон: 56-24-11

АРЕНДОДАТЕЛЬ: Департамент недвижимости администрации г. Омска

Адрес: г. Омск-99, ул. Краснофлотская 8, каб. 306

Телефон: 23-16-15, 23-50-94 (бух.)

БАЛАНСОДЕРЖАТЕЛЬ: МУП ПЖРЭУ-1 Октябрьского административного округа

Ини 5506005348, Код по ОКПО 23714050, Код по ОКОНХ 90110,

И/с 40702810500020004383 в КБ ОАО ОПСБ г. Омск (БИК 045209751, Кор/счет 30101810000000000751)

Адрес: 644027, Омск, просп. Космический, 14

Телефон: 37-20-90, 53-68-36

ПОДПИСИ СТОРОН:

От Арендодателя

Директор Департамента

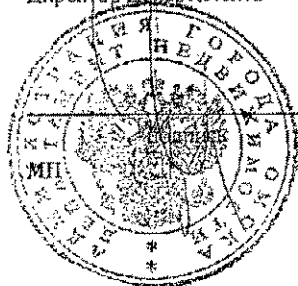

Брылкин К.Ю.

От Арендатора настойщик

(должность)



Чернов Денис Владимирович

подпись

31 01 2022

М.П. 3

РАСЧЕТ

арендной платы за нежилое помещение

по адресу **просп. Космический, 19**
Арендатор **Местная православ. религ. организация приход в честь преподобного Ефрема Сирина**
Базовая ставка (Б) **78.40 руб. за 1 кв. м. в год;**
Площадь помещения (Sар) **79.30 кв. м, в том числе:**
административные (Sa) **0.00 кв. м, используется при**
торговые (St) **0.00 кв. м, расчете**
производственные (Sp) **0.00 кв. м, коэффициента Ka**
иное использование (Si) **79.30 кв. м,**

Ставка арендной платы за один квадратный метр в месяц определяется:

$$A = B * \text{Пк} / 12 = 71.84 \text{ руб.}$$

Пк: произведение поправочных коэффициентов (K1*K2*K3*K4*K5)

K1 = 2.100
K2 = 0.800
K3 = 2.000
K4 = 1.750
K5 = 1.870

Сумма арендной платы в месяц определяется:

$$A_m = A * S_{ар} = 5\ 696.91 \text{ руб.}$$

В целях обеспечения стабильного функционирования предприятий и учреждений, непосредственно связанных с жизнеобеспечением населения г. Омска СУММА месячной арендной платы умножается на коэффициент (Kд) вида деятельности арендатора:

$$K_d = (K_{да} * S_a + K_{вт} * S_t + K_{пр} * S_p + K_{и} * S_i) * K_{мп} / (S_a + S_t + S_p + S_i) = 0.050, \text{ где:}$$

K_{да} = 0.000 коэффициент, учитывающий административные площади.
K_{вт} = 0.000 коэффициент, учитывающий торговые площади
K_{пр} = 0.000 коэффициент, учитывающий производственные площади
K_и = 0.050 коэффициент, учитывающий площади с иным использованием
K_{мп} = 1.000 коэффициент для инвалидов.

Расчетная ставка арендной платы за 1 кв.м. в месяц A_д = 3.59 (не может быть менее 6,53 руб)

Месячная сумма арендной платы с учетом коэффициента K_д (A_{мд}):

$$A_{мд} = A_m * K_d + \text{НДС} = 621.40 \text{ руб. и устанавливается п. 3.2.}$$

Проверил

Арендатор

С. А. М. О. О. 02
Чернов



Калинина О.В.
Тимохина О.А.
Чернов Денис Владимирович

Приложение
к договору № 20319/05
от 01.01.2002 г.

"УТВЕРЖДАЮ"

Директор
Департамента недвижимости
администрации г. Омска

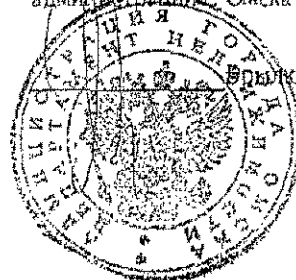

Воробьев К. Ю.

АКТ

приема-передачи нежилого помещения

г. Омск

01.01.2002 г.

Мы, нижеподписавшиеся, Балансодержатель МУП ПЖРЭУ-1 Октябрьского административного округа с одной стороны (руководитель Елагин А.В.) и Арендатор Местная православ. религ. организация приход в честь преподобного Ефрема Сирина (руководитель Чернов Денис Владимирович) с другой стороны, на основании заключенного договора аренды нежилого помещения (строения) № 20319/05 от 01.01.2002 г. произвели прием и передачу объекта в аренду:

1. Местонахождение здания: просп. Космический, 19.
2. Площадь (занимаемая территория) : 79.30 кв. м.
3. Техническое состояние: неудовлетворительное

Примечание: Для оценки технического состояния арендуемого помещения принята следующая градация :
нормальное- помещение пригодно к немедленному использованию в целях, обусловленных договором аренды;
удовлетворительное- помещение имеет дефекты (указать какие), устранимые текущим ремонтом;
неудовлетворительное- помещение имеет неустранимые дефекты при текущем ремонте (указать какие), либо дефекты, устранение которых возможно только путем проведения капитального ремонта.

Настоящий акт является неотъемлемой частью договора аренды № 20319/05 от 01.01.2002 г.

Сдал:

Балансодержатель:

Елагин А.В.

М.П.



Принял:

Арендатор:

Чернов Денис Владимирович

М.П.



20329/СТ

Лит Б
H=2,80

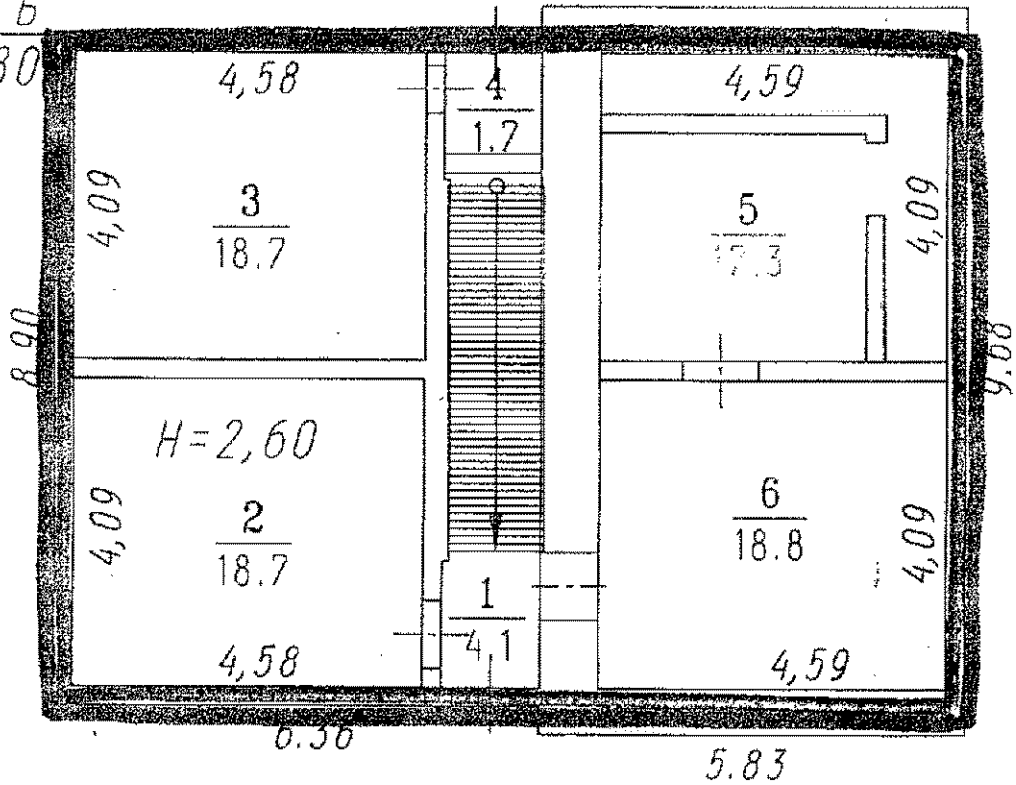

ул.Космический проспект 19.



[Handwritten signature]

" " 2001 г
 " " 2001 г
 " " 2001 г
 " " 2001 г

Съёмку выполнил _____
 Чертил _____
 Проверил _____
 Принял _____

Прошито и
пронумеровано
на 8 (восемь) листах

Департамент имущества земельных
отношений
Администрации города Омска
КОПИЯ ВЕРНА

Ведущий специалист *Зайкина* З.В. Зайкина

УДМ

Арендный договор

СОГЛАШЕНИЕ

о расторжении договора аренды № 20305/6 от "01" января 2006 г.

Арендодатель, департамент недвижимости администрации г. Омска, в лице зам. директора департамента: В.В. Маслова.

Арендатор Мещинский православный религиозный организационный приход в составе прихода Святого Спаса в Софии, в честь в Становлении иконы Святого Спаса в Софии Русской Православной Церкви, в лице З.В. Чернов

договорились о нижеследующем:
считать договор аренды № 20305/6 от 01.01.2006 г. расторгнутым с "1" января 2006 г.

АРЕНДОДАТЕЛЬ



М.П.

АРЕНДАТОР

Чернов

М.П.

Задержанность по арендному платежу на 01.01.2006. : 6213,96 руб.
Бух. запись / запись АИ

В интересах публицистики на будущее, пожалуйста, передайте в бухгалтерию соответствующие документы

12.01.2006

15.01.2006

Приложение № _____

договору № 20309/15

от 01.01.2008 г.

А К Т

приема-передачи нежилого помещения из аренды

г. Омск

1 декабря 2008 г.

Мы, нижеподписавшиеся, Арендодатель Департамент недвижимости администрации г. Омска

(руководитель В.Е. Масалов), с одной стороны, и Арендатор Маскиная про-

мышленная компания «Омск-Инвест» с ограниченной ответственностью
ОПФ, наименование «Восточная Сибирь»

(руководитель Д.Е. Сапогов), с другой стороны, на основании соглашения

о расторжении договора аренды нежилого помещения (строения) № 20309/15 от 01.01.2008 г.

произвели прием и передачу объекта из аренды:

1. Местонахождение здания: ул. Космонавтов, 19

2. Площадь (нежилого помещения, занимаемая территория): 79,3 м²

3. Техническое состояние передаваемого нежилого помещения:

– перечень и описание дефектов: _____

– степень пригодности к эксплуатации: годен годен, не годен

Настоящий акт является неотъемлемой частью договора аренды № 20309/15 от 01.01.2008 г.

Принял:
Арендодатель:

Директор департамента

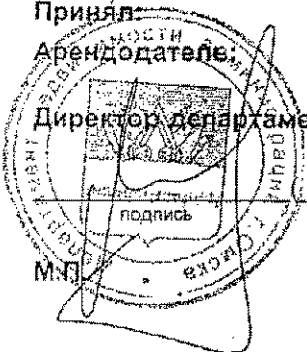

М.П.

Сдал:

Арендатор:



М.П.

ДОГОВОР № 32952/6-7

о передаче нежилого помещения в безвозмездное пользование

г.Омск

01.01.2006 г

Департамент недвижимости администрации г. Омска, в дальнейшем именуемый «Ссудодатель», в лице зам. директора Маслова Виктора Евгеньевича, действующего на основании Положения о Департаменте и доверенности, с одной стороны, и Местная православная религиозная организация Приход в честь преподобного Ефрема Сирина г.Омска в Чкаловском поселке Омско-Тарской епархии Русской Православной Церкви (руководитель Чернов Денис Владимирович), именуемый в дальнейшем - «Ссудополучатель», действующего на основании Положения (Устава), с другой стороны, на основании Решения Омского городского Совета от 21.12.2005г №314 «О бюджете города Омска на 2006г.» (в редакции от 19.07.2006г. №393) заключили настоящий договор о нижеследующем:

I. ПРЕДМЕТ ДОГОВОРА.

- 1.1 Ссудодатель передает Ссудополучателю во временное безвозмездное пользование нежилое помещение (строение), расположенное по адресу: г. Омск, просп. Космический, 19 общей площадью 79.30 кв. м., индивидуализированное согласно приложению № 2 к договору, для использования под воскресную школу.
- 1.2. Передача Ссудополучателю нежилого помещения в безвозмездное пользование не влечет передачу права собственности на помещение.
- 1.3. Настоящий договор заключён на срок с 01.01.2006 г. по 31.12.2006 г.

2. ПРАВА И ОБЯЗАННОСТИ СТОРОН.

- 2.1. Ссудодатель обязуется в течение 15 дней с момента заключения настоящего договора передать Ссудополучателю нежилое помещение со всеми относящимися к нему документами в состоянии, соответствующем условиям настоящего договора.
- 2.2. Ссудодатель имеет право осуществлять контроль за надлежащим использованием помещения в соответствии с п.1.1. настоящего договора.
- 2.3. Ссудополучатель обязуется:
 - 2.3.1. Принять по акту приёма-передачи в пользование нежилое помещение.
 - 2.3.2. Использовать помещение только по прямому назначению, указанному в п.1.1. настоящего договора.
 - 2.3.3. Не допускать использования помещения третьими лицами.
 - 2.3.4. Содержать помещение в надлежащем техническом и санитарном состоянии.
 - 2.3.5. Производить за свой счет текущий и капитальный ремонт помещений.
 - 2.3.6. Нести все расходы по содержанию помещения в надлежащем состоянии.
 - 2.3.7. Не отчуждать в какой бы то ни было форме помещение без согласия Ссудодателя.
 - 2.3.8. Осуществлять благоустройство, содержание в надлежащем санитарном состоянии и озеленение прилегающей к переданному объекту территории.
 - 2.3.9. Заключить в течение 10 дней с момента подписания настоящего договора договоры на техническое обслуживание и коммунальные услуги с соответствующими организациями.
 - 2.3.10. Возвратить помещение Ссудодателю в случае расторжения (прекращения действия) договора в исправном состоянии с учетом износа.

3. ОТВЕТСТВЕННОСТЬ ССУДОПОЛУЧАТЕЛЯ.

- 3.1. В случае нарушения Ссудополучателем условий настоящего договора, он подлежит расторжению по инициативе Ссудодателя.
- 3.2. Причиненный помещению действиями Ссудополучателя ущерб подлежит возмещению в полном объеме.

4. РАСТОРЖЕНИЕ ДОГОВОРА.

- 4.1. Ссудодатель вправе в одностороннем порядке путём письменного уведомления Ссудополучателя отказаться от договора безвозмездного пользования в следующих случаях:
 - 4.1.1. В случае фактического длительного (более 1-го месяца) неиспользования Ссудополучателем помещения, переданного в безвозмездное пользование.
 - 4.1.2. Если Ссудополучатель не производит ремонтов, определенных договором безвозмездного пользования.
 - 4.1.3. Если Ссудополучатель произвёл любые перепланировки и переоборудование помещения без письменного разрешения Ссудодателя.
 - 4.1.4. Если Ссудополучатель не внес платежей за коммунальные услуги и техническое обслуживание в течение трех месяцев со дня истечения сроков платежей, предусмотренных договорами на техническое обслуживание и коммунальные услуги с соответствующими организациями.
 - 4.1.5. В случаях собственной Ссудодателя или государственной необходимости в переданном в безвозмездное пользование помещении, либо отвода в установленном законом порядке участка, на котором расположено здание (помещение), переданное в безвозмездное пользование для государственных или муниципальных нужд.
 - 4.1.6. Если Ссудополучатель не выполнил условий п.п.2.3.8., 2.3.9. настоящего договора.
 - 4.1.7. Если Ссудополучатель допустил использование помещения третьими лицами.
- 4.2. В случае одностороннего отказа от договора по основаниям, предусмотренным п.4.1. настоящего договора, договор безвозмездного пользования считается расторгнутым по истечении одного месяца со дня уведомления Ссудодателем Ссудополучателя.

4.3. Договор подлежит досрочному расторжению в судебном порядке в случаях, установленных действующим законодательством.

4.4. Ссудополучатель вправе требовать расторжения настоящего договора при обнаружении недостатков, делающих невозможным нормальное использование помещения, а также в иных случаях, предусмотренных действующим законодательством.

5. ПРОЧИЕ УСЛОВИЯ.

5.1. Настоящий договор прекращается в случае смерти гражданина-ссудополучателя, реорганизации или ликвидации Ссудополучателя как юридического лица.

5.2. Споры, возникающие между сторонами по настоящему договору, рассматриваются арбитражным судом Омской области, в соответствии с его компетенцией.

6. ОСОБЫЕ УСЛОВИЯ.

6.1. Договор составлен в двух экземплярах, по одному для каждой из сторон, имеющих равную юридическую силу.

7. ПРИЛОЖЕНИЯ К ДОГОВОРУ.

1. Акт приема-передачи.
2. поэтажный план нежилого помещения.

8. ЮРИДИЧЕСКИЕ АДРЕСА И РЕКВИЗИТЫ СТОРОН.

ССУДОДАТЕЛЬ:

Департамент недвижимости администрации г.Омска, ИНН 5508001003, ОКПО 42042254, ОКОНХ 97600;
Юридический адрес: 644099, г.Омск, ул. Краснофлотская 8, Телефон: 23-07-97;

ССУДОПОЛУЧАТЕЛЬ:

Местная православная религиозная организация Приход в честь преподобного Ефрема Сирина г.Омска в Чкаловском поселке Омско-Тарской епархии Русской Православной Церкви
ИНН 5506043382, Код по ОКПО 56419589, Код по ОКОНХ 98700, св-во серии 55 №001838047 выд. Управлением ИФНС по Омской обл., ОГРН №1035500001492 от 20.01.2003г.
Р/сч 40703810100050036908 в КБ ОАО ОПСБ г. Омск (БИК банка 045209751, кор счет банка 301018100000000000751).
Адрес: 644117, Омск/ул. 3-я Молодежная, 71,233, телефон 56-24-11, 36-16-59д., 8-913-603-53-82

ССУДОДАТЕЛЬ

Маслов В. Е.

МП

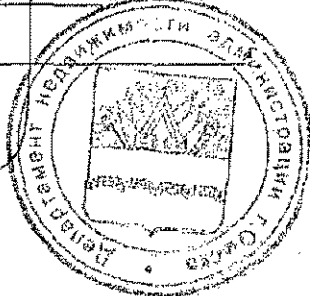

ССУДОПОЛУЧАТЕЛЬ

Генерал Денис Владимирович



ПРИЛОЖЕНИЕ № 1

А К Т

приема-передачи нежилого помещения в безвозмездное пользование

г. Омск

01.01.2006 г

Мы, нижеподписавшиеся, "Ссудодатель" - Департамент недвижимости администрации г.Омска, в лице зам. директора Маслова Виктора Евгеньевича, с одной стороны, и "Ссудополучатель" Местная православная религиозная организация Приход в честь преподобного Ефрема Сирина г.Омска в Чкаловском поселке Омско-Тарской епархии Русской Православной Церкви (руководитель Чернов Денис Владимирович), с другой стороны, на основании заключенного договора о передаче нежилого помещения в безвозмездное пользование № 8295/6-Б от 01.01.2006г. произвели прием-передачу объекта:

1.Месторасположение здания (помещения): просп. Космический, 19

2.Площадь (занимаемая территория): 79.30 кв.м.

3.Техническое состояние передаваемого нежилого помещения:

- процент износа: -
- перечень и описание дефектов: нет
- степень пригодности к эксплуатации: годен

Настоящий акт является неотъемлемой частью договора № 8295/6-Б от 01.01.2006 г

С Д А А
"Ссудодатель"

Маслов В. Е.



П Р И Н Я Л

"Ссудополучатель"

Чернов Денис Владимирович

28. января 2006 г.

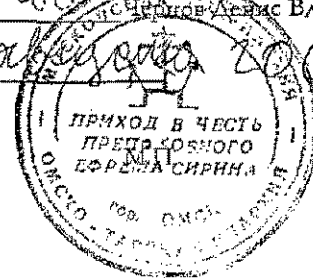

Примечание №2
к договору № 3295 от 05.01.06
объем пользования

Лит Б
H=2,80

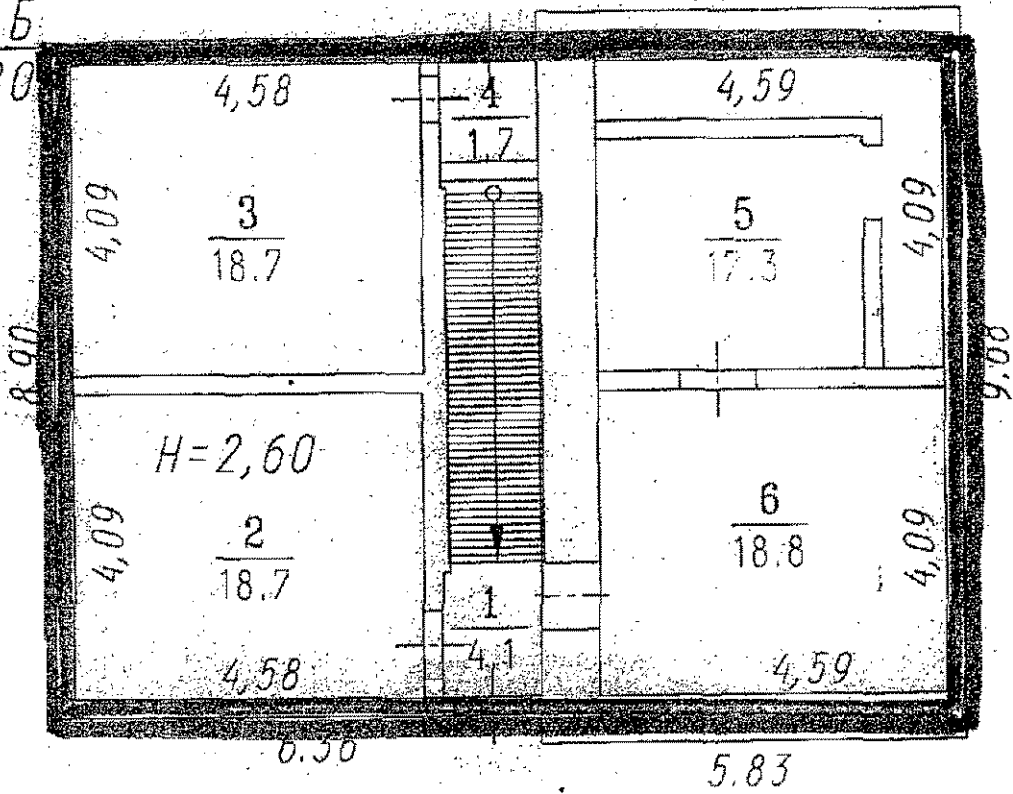

ул. Космический проспект 19.

Составлено

ан Судебн
в. е. Козлов

ДЕПАРТАМЕНТ НЕДВИЖИМОСТИ АДМИНИСТРАЦИИ
ОМСКОЙ ОБЛАСТИ

ан Судебн

Д. В.

ОМСКО-ТАРСКАЯ ЕПАРХИЯ
ГОР. ОМСК
ПРЕПОДОБНОМУ
ВФРЕМА СИРИИ

Прошито и
пронумеровано

Департамент именуемый на 4 (четырех) листах
от именной
Администрации города Владивосток специалист Зайкина З.В. Заякина
КОПИЯ ВСТАВИТЬ

г.Омск

02.04.2007 г

Департамент имущественных отношений Администрации города Омска, в дальнейшем именуемый «Ссудодатель», в лице первого заместителя директора Меренкова Вадима Александровича, действующего на основании Положения о Департаменте и доверенности, с одной стороны, и Местная православная религиозная организация приход в честь преподобного Ефрема Сирина г. Омска в Чкаловском поселке Омско-Тарской Епархии Русской Православной Церкви (руководитель Чернов Денис Владимирович), именуемый в дальнейшем - «Ссудополучатель», действующего на основании Положения (Устава), с другой стороны, на основании решения Омского городского Совета от 20.12.2006г. № 417 «О бюджете города Омска на 2007 г. заключили настоящий договор о нижеследующем:

І. ПРЕДМЕТ ДОГОВОРА.

- 1.1 Ссудодатель передает Ссудополучателю во временное безвозмездное пользование нежилое помещение (строение), расположенное по адресу: г. Омск, просп. Космический, 19 общей площадью 79.30 кв. м., индивидуализированное согласно приложению № 2 к договору, для использования под воскресную школу.
- 1.2. Передача Ссудополучателю нежилого помещения в безвозмездное пользование не влечет передачу права собственности на помещение.
- 1.3. Настоящий договор заключён на срок с 02.04.2007 г. по 31.12.2007 г.

2. ПРАВА И ОБЯЗАННОСТИ СТОРОН.

- 2.1. Ссудодатель обязуется в течение 15 дней с момента заключения настоящего договора передать Ссудополучателю нежилое помещение со всеми относящимися к нему документами в состоянии, соответствующем условиям настоящего договора.
- 2.2. Ссудодатель имеет право осуществлять контроль за надлежащим использованием помещения в соответствии с п.1.1. настоящего договора.
- 2.3. Ссудополучатель обязуется:
 - 2.3.1. Принять по акту приёма-передачи в пользование нежилое помещение.
 - 2.3.2. Использовать помещение только по прямому назначению, указанному в п.1.1. настоящего договора.
 - 2.3.3. Не допускать использования помещения третьими лицами.
 - 2.3.4. Содержать помещение в надлежащем техническом и санитарном состоянии.
 - 2.3.5. Производить за свой счет текущий и капитальный ремонт помещений.
 - 2.3.6. Нести все расходы по содержанию помещения в надлежащем состоянии.
 - 2.3.7. Не отчуждать в какой бы то ни было форме помещение без согласия Ссудодателя.
 - 2.3.8. Осуществлять благоустройство, содержание в надлежащем санитарном состоянии и озеленение прилегающей к переданному объекту территории.
 - 2.3.9. Заключить в течение 10 дней с момента подписания настоящего договора договоры на техническое обслуживание и коммунальные услуги с соответствующими организациями.
 - 2.3.10. Возвратить помещение Ссудодателю в случае расторжения (прекращения действия) договора в исправном состоянии с учетом износа.

3. ОТВЕТСТВЕННОСТЬ ССУДОПОЛУЧАТЕЛЯ.

- 3.1. В случае нарушения Ссудополучателем условий настоящего договора, он подлежит расторжению по инициативе Ссудодателя.
- 3.2. Причиненный помещению действиями Ссудополучателя ущерб подлежит возмещению в полном объеме.

4. РАСТОРЖЕНИЕ ДОГОВОРА.

- 4.1. Ссудодатель вправе в одностороннем порядке путём письменного уведомления Ссудополучателя отказаться от договора безвозмездного пользования в следующих случаях:
 - 4.1.1. В случае фактического длительного (более 1-го месяца) неиспользования Ссудополучателем помещения, переданного в безвозмездное пользование.
 - 4.1.2. Если Ссудополучатель не производит ремонтов, определенных договором безвозмездного пользования.
 - 4.1.3. Если Ссудополучатель произвёл любые перепланировки и переоборудование помещения без письменного разрешения Ссудодателя.
 - 4.1.4. Если Ссудополучатель не внес платежей за коммунальные услуги и техническое обслуживание в течение трех месяцев со дня истечения сроков платежей, предусмотренных договорами на техническое обслуживание и коммунальные услуги с соответствующими организациями.
 - 4.1.5. В случаях собственной Ссудодателя или государственной необходимости в переданном в безвозмездное пользование помещении, либо отвода в установленном законом порядке участка, на котором расположено здание (помещение), переданное в безвозмездное пользование для государственных или муниципальных нужд.
 - 4.1.6. Если Ссудополучатель не выполнил условий п.п.2.3.8., 2.3.9. настоящего договора.
 - 4.1.7. Если Ссудополучатель допустил использование помещения третьими лицами.
- 4.2. В случае одностороннего отказа от договора по основаниям, предусмотренным п.4.1. настоящего договора, договор безвозмездного пользования считается расторгнутым по истечении одного месяца со дня уведомления Ссудодателем

Ссудополучателя.

4.3. Договор подлежит досрочному расторжению в судебном порядке в случаях, установленных действующим законодательством.

4.4. Ссудополучатель вправе требовать расторжения настоящего договора при обнаружении недостатков, делающих невозможным нормальное использование помещения, а также в иных случаях, предусмотренных действующим законодательством.

5. ПРОЧИЕ УСЛОВИЯ.

5.1. Настоящий договор прекращается в случае смерти гражданина-ссудополучателя, реорганизации или ликвидации Ссудополучателя как юридического лица.

5.2. Споры, возникающие между сторонами по настоящему договору, рассматриваются арбитражным судом Омской области, в соответствии с его компетенцией.

5.3. С момента подписания настоящего договора считать расторгнутым договор безвозмездного пользования № 32952/6-Б от 01.01.2006 г.

6. ОСОБЫЕ УСЛОВИЯ.

6.1. Договор составлен в двух экземплярах, по одному для каждой из сторон, имеющих равную юридическую силу.

7. ПРИЛОЖЕНИЯ К ДОГОВОРУ.

1. Акт приема-передачи.
2. поэтажный план нежилого помещения.

8. ЮРИДИЧЕСКИЕ АДРЕСА И РЕКВИЗИТЫ СТОРОН.

ССУДОДАТЕЛЬ:

Департамент имущественных отношений Администрации города Омска, инн 5508001003;
Юридический адрес: 644099, г.Омск, ул. Краснофлотская 8, Телефон: 23-07-97;

ССУДОПОЛУЧАТЕЛЬ:

Местная православная религиозная организация приход в честь преподобного Ефрема Сирина г. Омска в Чкаловском поселке Омско-Тарской Епархии Русской Православной Церкви
ИНН 5506043382, Код по ОКПО 56419589, Код по ОКОНХ 98700,
Р/сч 40703810100050036908 в КБ ОАО ОПСБ г. Омск (БИК банка 045209751, кор счет банка 30101810000000000751).
Адрес: 644117, Омск, ул. 3-я Молодежная, 71,233, телефон 56-24-11

ССУДОДАТЕЛЬ:

Меренков В. А.

МП

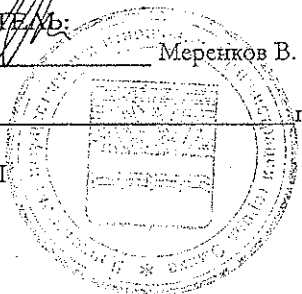

ССУДОПОЛУЧАТЕЛЬ

Чернов Денис Владимирович



Администрация города Омска
ДЕПАРТАМЕНТ ИМУЩЕСТВЕННЫХ
ОТНОШЕНИЙ
Зарегистрировано "31" "01" 2007 г.
Регистратор

А К Т

приема-передачи нежилого помещения в безвозмездное пользование

г. Омск

02.04.2007 г

Мы, нижеподписавшиеся, "Ссудодатель" - Департамент имущественных отношений Администрации города Омска, в лице первого заместителя директора Меренкова Вадима Александровича, с одной стороны, и "Ссудополучатель" - Местная православная религиозная организация приход в честь преподобного Ефрема Сирина г. Омска в Чкаловском поселке Омско-Тарской Епархии Русской Православной Церкви (руководитель Чернов Денис Владимирович), с другой стороны, на основании заключенного договора о передаче нежилого помещения в безвозмездное пользование N 34431/6-б от 02.04.2007г. произвели приём-передачу объекта:

1. Месторасположение здания (помещения): просп. Космический, 19



2. Площадь (занимаемая территория): 79.30 кв.м.

3. Техническое состояние передаваемого нежилого помещения:

- процент износа: 0 %
- перечень и описание дефектов: нет
- степень пригодности к эксплуатации: годен

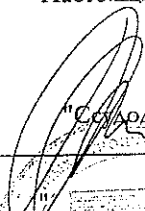
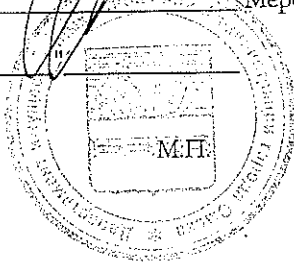
Настоящий акт является неотъемлемой частью договора N 34431/6-б от 02.04.2007 г

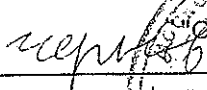

 С Д А Л
 "Ссудодатель"
 Меренков В. А.



 П Р И Н Я Л
 "Ссудополучатель"
 Чернов Денис Владимирович



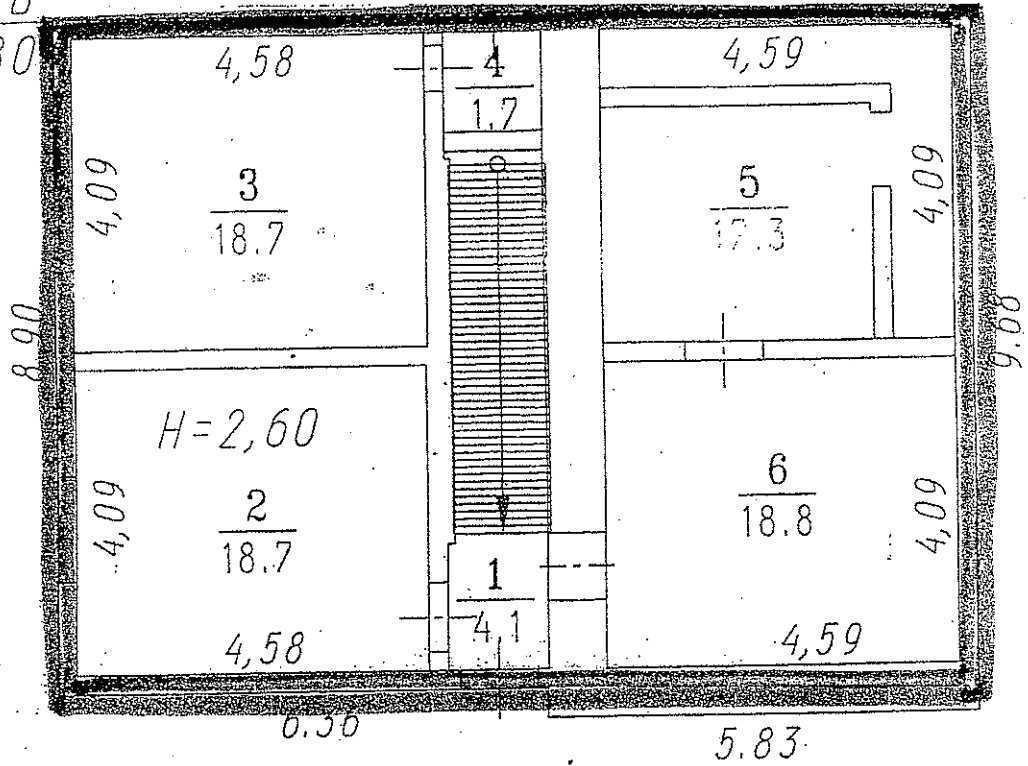

□ - объект договора безвозмездного пользования, площадь объекта - 91,7 кв.м.

Лит Б
H=2,80

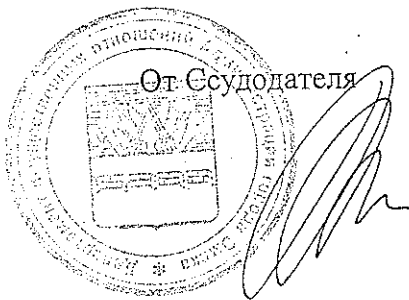

ул.Космический проспект 19.

Согласовано



Прошито и

пронумеровано

на 4 (четырёх) листах

Департамент имущественных
отношений
Администрации города Омска

Ведущий специалист

Заякина З.В. Заякина

КОПИЯ ВЕРНА

ДМ
ДОГОВОР № 39541/65
О ПЕРЕДАЧЕ НЕЖИЛОГО ПОМЕЩЕНИЯ
В БЕЗВОЗМЕЗДНОЕ ПОЛЬЗОВАНИЕ

г. Омск

29.04.2011г.

Департамент имущественных отношений Администрации города Омска, в дальнейшем именуемый «Ссудодатель» в лице первого заместителя директора Меренкова Вадима Александровича, действующего на основании Положения о департаменте и доверенности, с одной стороны, и Местная религиозная организация православного Прихода храма во имя Святого Духа г. Омска Омской и Тарской Епархии Русской Православной Церкви (Московский Патриархат), именуемая в дальнейшем «Ссудополучатель» в лице настоятеля Фидимонова Александра Александровича, действующего на основании Устава, с другой стороны, на основании Постановления Администрации города Омска № 406-п от 29.04.2011, помещению предоставляется в соответствии с Решением Омского городского Совета от 8 декабря 2010 №375 "Об утверждении перечня муниципального имущества, которое в 2011 году может быть предоставлено в безвозмездное пользование" заключили настоящий договор о нижеследующем:

1. ПРЕДМЕТ ДОГОВОРА

- 1.1. Ссудодатель передает Ссудополучателю во временное безвозмездное пользование нежилое помещение (строение), расположенное по адресу: г. Омск, просп. Космический, д. 19, общей площадью: 79,3 кв.м., индивидуализированное согласно Приложению №2 к договору, для использования под деятельность религиозной организации.
- 1.2. Передача Ссудополучателю нежилого помещения в безвозмездное пользование не влечет передачу права собственности на помещение.
- 1.3. Настоящий договор заключён на срок с 29.04.2011 г. по 31.12.2011 г.

2. ПРАВА И ОБЯЗАННОСТИ СТОРОН

- 2.1. Ссудодатель обязуется в течение 15 дней с момента заключения настоящего договора передать Ссудополучателю нежилое помещение со всеми относящимися к нему документами в состоянии, соответствующем условиям настоящего договора.
- 2.2. Ссудодатель имеет право осуществлять контроль за надлежащим использованием помещения в соответствии с п.1.1. настоящего договора.
- 2.3. Ссудополучатель обязуется:
 - 2.3.1. Принять по акту приёма-передачи в пользование нежилое помещение.
 - 2.3.2. Использовать помещение только по прямому назначению, указанному в п.1.1. настоящего договора.
 - 2.3.3. Не допускать использования помещения третьими лицами.
 - 2.3.4. Содержать помещение в надлежащем техническом и санитарном состоянии.
 - 2.3.5. Производить за свой счет текущий и капитальный ремонт помещений без возмещения ему произведенных на эти цели затрат.
 - 2.3.6. Нести все расходы по содержанию помещения в надлежащем состоянии.
 - 2.3.7. Не передавать в безвозмездное пользование, аренду, не отдавать в залог, не продавать, иным способом не отчуждать переданное в безвозмездное пользование нежилое помещение.
 - 2.3.8. Обеспечить в соответствии с Решением Омского городского Совета от 25.07.2007 №45 "О правилах благоустройства, обеспечения чистоты и порядка на территории города Омска", содержание и уборку прилегающей и (или) закрепленной территории.
 - 2.3.9. Заключить в течение 10 дней с момента подписания настоящего договора договоры на техническое обслуживание и коммунальные услуги с соответствующими организациями.
 - 2.3.10. Возвратить помещение Ссудодателю в случае расторжения (прекращения действия) договора в исправном состоянии с учетом износа.
 - 2.3.11. Осуществлять действия, направленные на предупреждение актов терроризма, путем обеспечения мер безопасности на переданном в безвозмездное пользование объекте.

3. ОТВЕТСТВЕННОСТЬ ССУДОПОЛУЧАТЕЛЯ.

- 3.1. В случае нарушения Ссудополучателем условий настоящего договора, он подлежит расторжению по инициативе Ссудодателя.
- 3.2. Причиненный помещению действиями Ссудополучателя ущерб подлежит возмещению в полном объеме.
- 3.3. Ссудополучатель обязуется соблюдать требования пожарной безопасности и техники безопасности согласно требованию Федерального закона от 22.07.2008 №123-ФЗ "Технический регламент о требованиях пожарной безопасности", выполнять предписания органов осуществляющих государственно-пожарный надзор.
- 3.4. Ссудополучатель несет ответственность за безопасную эксплуатацию энергоустановки помещения, переданного в пользование.

4. РАСТОРЖЕНИЕ ДОГОВОРА.

- 4.1. Ссудодатель вправе в одностороннем порядке путём письменного уведомления Ссудополучателя отказаться от договора безвозмездного пользования в следующих случаях:
 - 4.1.1. В случае фактического длительного (более 1-го месяца) неиспользования Ссудополучателем помещения,

переданного в безвозмездное пользование.

4.1.2. Если Ссудополучатель не производит ремонтов, определенных договором безвозмездного пользования.

4.1.3. Если Ссудополучатель произвел любые перепланировки и переоборудование помещения без письменного разрешения Ссудодателя.

4.1.4. Если Ссудополучатель не внес платежей за коммунальные услуги и техническое обслуживание в течение трех месяцев со дня истечения сроков платежей, предусмотренных договорами на техническое обслуживание и коммунальные услуги с соответствующими организациями.

4.1.5. В случаях муниципальной или государственной необходимости в переданном в безвозмездное пользование помещении, либо отвода в установленном законом порядке участка, на котором расположено здание (помещение), переданное в безвозмездное пользование для государственных или муниципальных нужд.

4.1.6. Если Ссудополучатель не выполнил условий п.п.2.3.8., 2.3.9. настоящего договора.

4.1.7. Если Ссудополучатель допустил использование помещения третьими лицами.

4.1.8. Иных нарушений данного договора.

4.2. В случае одностороннего отказа от договора по основаниям, предусмотренным п.4.1. настоящего договора, договор безвозмездного пользования считается расторгнутым по истечении одного месяца со дня уведомления Ссудодателем Ссудополучателя.

4.3. Договор подлежит досрочному расторжению в судебном порядке в случаях, установленных действующим законодательством.

4.4. Ссудополучатель вправе требовать расторжения настоящего договора при обнаружении недостатков, делающих невозможным нормальное использование помещения, а также в иных случаях, предусмотренных действующим законодательством.

4.5. По истечении срока действия настоящего договора, договор возобновлению на тех же условиях на неопределенный срок не подлежит.

5. ПРОЧИЕ УСЛОВИЯ.

5.1. Настоящий договор прекращается в случае смерти гражданина-ссудополучателя, реорганизации или ликвидации Ссудополучателя как юридического лица.

5.2. Споры, возникающие между сторонами по настоящему договору, разрешаются в судебном порядке.

5.3. С момента подписания настоящего договора считать расторгнутым договор безвозмездного пользования № вет.

6. ОСОБЫЕ УСЛОВИЯ.

6.1. Договор составлен в двух экземплярах, по одному для каждой из сторон, имеющих равную юридическую силу.

7. ПРИЛОЖЕНИЯ К ДОГОВОРУ.

1. Акт приема-передачи.
2. поэтажный план нежилого помещения.

8. ЮРИДИЧЕСКИЕ АДРЕСА И РЕКВИЗИТЫ СТОРОН.

ССУДОДАТЕЛЬ: Департамент имущественных отношений Администрации города Омска
ИНН 5508001003 КПП 550301001
Адрес: 644099, г.Омск, ул. Краснофлотская 8,
Телефон: 20-15-16, 20-00-94(бух.)

ССУДОПОЛУЧАТЕЛЬ: Местная религиозная организация православного Прихода храма во имя Святого Духа г. Омска Омской и Тарской Епархии Русской Православной Церкви (Московский Патриархат)
ИНН 5506074888, КПП 550601001, Код по ОКПО 67368838, Код по ОКВЭД 91.31, ОГРН 1105500001595
Адрес: 644027, Омск, просп. Космический, д. 19, к. А

ССУДОДАТЕЛЬ
Первый заместитель директора
_____ А.А. Филлимонов
подпись _____
М.П. _____



ССУДОПОЛУЧАТЕЛЬ
Настоятель
_____ А.А. Филлимонов



Администрация города Омска
ДЕПАРТАМЕНТ ИМУЩЕСТВЕННЫХ
ОТНОШЕНИЙ
Зарегистрировано 20.05.2007г.
Рег. № патар _____

_____ О.В. Субботина, Октябрьский АО, _____

АКТ
приема-передачи нежилого помещения в безвозмездное пользование

г. Омск

29.04.2011 г.

Мы, нижеподписавшиеся, «Ссудодатель» - Департамент имущественных отношений Администрации города Омска, в лице первого заместителя директора Меренкова Вадима Александровича, действующего на основании Положения о департаменте и доверенности, с одной стороны, и «Ссудополучатель» - Местная религиозная организация православного Прихода храма во имя Святого Духа г. Омска Омской и Тарской Епархии Русской Православной Церкви (Московский Патриархат) в лице настоятеля Филимонова Александра Александровича, действующего на основании Устава, с другой стороны, на основании заключенного договора о передаче нежилого помещения в безвозмездное пользование № 39541/05 от 29.04.2011 произвели прием и передачу объекта:

1. Месторасположение здания (помещения): г.Омск, просп. Космический, д. 19
2. Площадь (нежилого помещения, занимаемая территория): 79,3 кв.м.
3. Техническое состояние передаваемого нежилого помещения:
 - процент износа: 0 %
 - перечень и описание дефектов: _____
 - степень пригодности к эксплуатации: годен

Настоящий акт является неотъемлемой частью договора № 39541/05 от 29.04.2011

Сдал:

Ссудодатель
Первый заместитель директора

подпись
М.П.



В.А.Меренков

Принял:

Ссудополучатель:
Настоятель



А.А.Филимонов

Handwritten signatures and initials at the bottom of the page.

Лит. Б
H=2,80

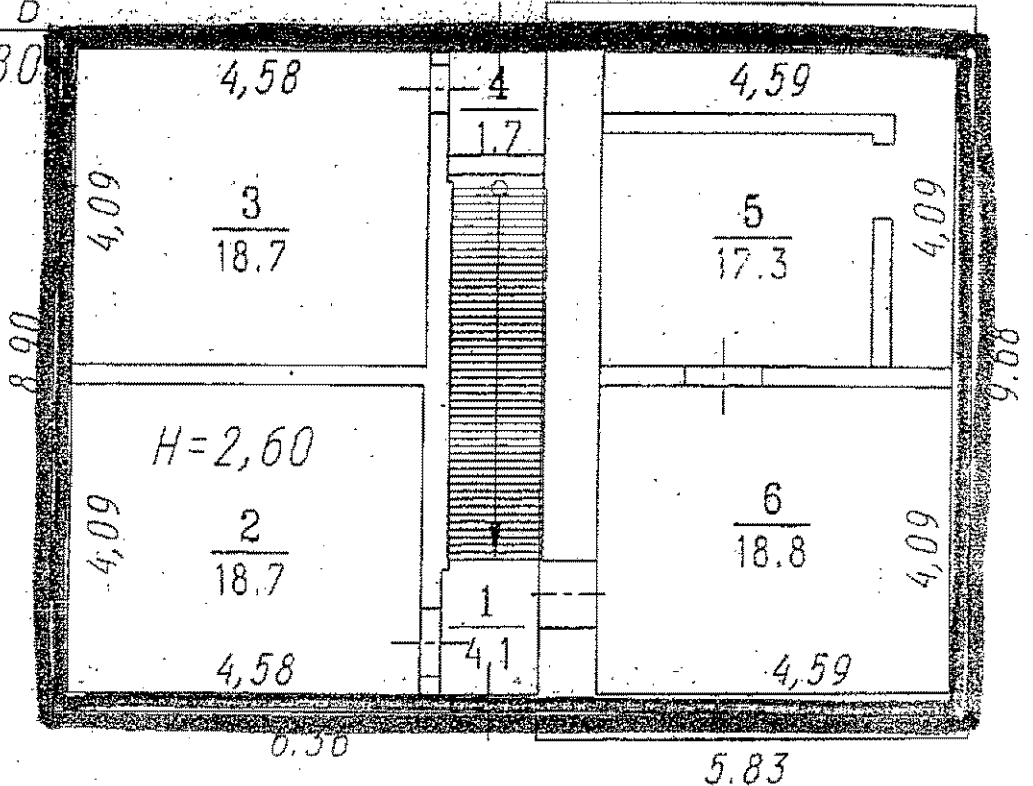

ул.Космический проспект 19.

СОГЛАСОВАНО

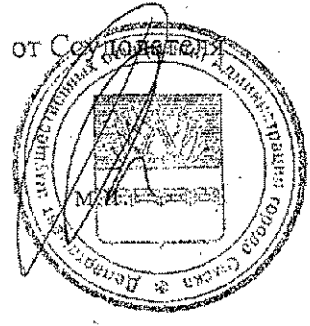

от Ссудополучателя

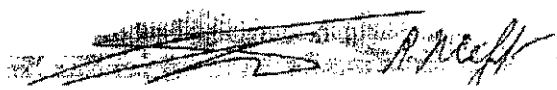
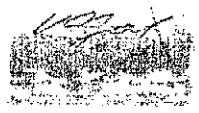
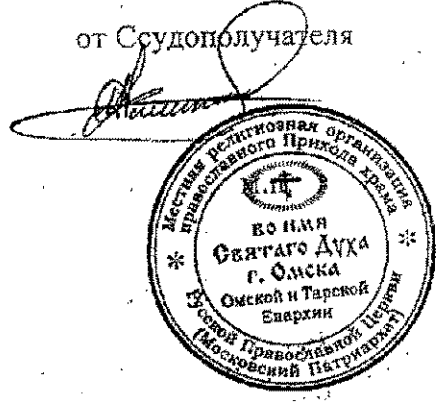

gr

Архивная копия

СОГЛАШЕНИЕ

о расторжении договора безвозмездного пользования
№ 39541/6Б от 29.04.2011

Ссудодатель, департамент имущественных отношений Администрации города Омска в лице заместителя директора департамента Костякова Николая Григорьевича, Ссудополучатель, Местная религиозная организация православного Прихода храма во имя Святого Духа г. Омска Омской и Тарской Епархии Русской Православной Церкви (Московский Патриархат) в лице настоятеля Филимонова Александра Александровича, договорились о нижеследующем: считать договор безвозмездного пользования № 39541/6Б от 29.04.2011 расторгнутым с 29.11.2012.

Ссудодатель

[Signature]
Н.С. Костяков

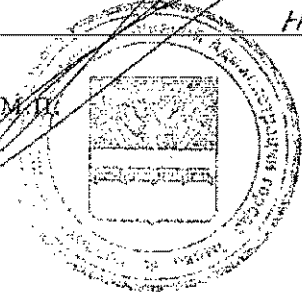

Ссудополучатель

[Signature]



Администрация города Омска
ДЕПАРТАМЕНТ ИМУЩЕСТВЕННЫХ
ОТНОШЕНИЙ
Зарегистрировано "29.12.2012г."
Реестр № 1200/2

Закончен договор № 41132/6Б от
29.11.2012

[Signature]

[Signature]

Приложение
к договору № 39541/6Б
от 29.04.2011

А К Т
приема-передачи нежилого помещения
из безвозмездного пользования

г. Омск

29.11.2012

Мы, нижеподписавшиеся, Ссудодатель – Департамент имущественных отношений Администрации города Омска в лице заместителя директора департамента Костякова Николая Григорьевича, с одной стороны, и Ссудополучатель – Местная религиозная организация православного Прихода храма во имя Святого Духа г. Омска Омской и Тарской Епархии Русской Православной Церкви (Московский Патриархат) в лице настоятеля Филимонова Александра Александровича, с другой стороны, на основании соглашения о расторжении договора безвозмездного пользования нежилого помещения № 39541/6Б от 29.04.2011 произвели прием и передачу объекта:

1. Местонахождение здания: г. Омск, просп. Космический, д. 19
 2. Площадь (нежилого помещения, занимаемая территория): 79,3 кв.м.
 3. Техническое состояние передаваемого нежилого помещения: удовлетворительное
- Настоящий акт является неотъемлемой частью договора безвозмездного пользования № 39541/6Б от 29.04.2011

Принял:

Сдал:

Ссудодатель:

Ссудополучатель:

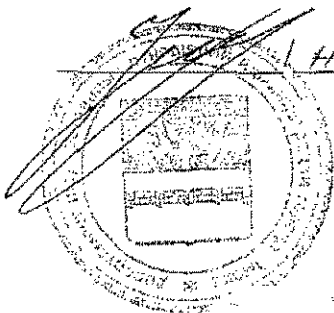

Н.Г. Костяков

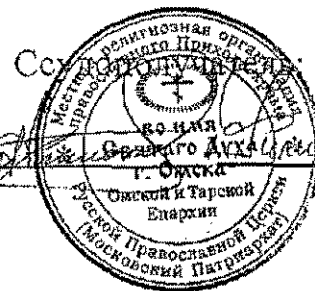

12/12

42256

ген 41736/65

ДОГОВОР № _____
О ПЕРЕДАЧЕ НЕЖИЛОГО ПОМЕЩЕНИЯ
В БЕЗВОЗМЕЗДНОЕ ПОЛЬЗОВАНИЕ

г. Омск

24.05.2013г.

Департамент имущественных отношений Администрации города Омска, в дальнейшем именуемый «Ссудодатель» в лице заместителя директора Костякова Николая Григорьевича, действующего на основании Положения о департаменте и доверенности, с одной стороны и Местная религиозная организация православный Приход храма во имя Святого Духа г. Омска Омской и Тарской Епархии Русской Православной Церкви (Московский Патриархат), именуемый(ое) в дальнейшем «Ссудополучатель» в лице настоятеля Филимонова Александра Александровича, действующего на основании Устава, с другой стороны, на основании Постановления Администрации города Омска № 526-п от 24.05.2013, *помещение предоставляется в соответствии с Решением Омского городского Совета от 12 декабря 2012 № 88 "Об утверждении перечня муниципального имущества, которое в 2013 году может быть предоставлено в безвозмездное пользование"* заключили настоящий договор о нижеследующем:

ПРЕДМЕТ ДОГОВОРА

- 1.1. Ссудодатель передает Ссудополучателю во временное безвозмездное пользование нежилое помещение (строение), расположенное по адресу: г. Омск, просп. Космический, д. 19 (Литер ББ1), общей площадью: 196,6 кв.м., индивидуализированное согласно Приложению №2 к договору, для использования под православный храм.
- 1.2. Передача Ссудополучателю нежилого помещения в безвозмездное пользование не влечет передачу права собственности на помещение.
- 1.3. Настоящий договор заключён на срок с 24.05.2013 г. по 31.12.2013 г.

ПРАВА И ОБЯЗАННОСТИ СТОРОН

- 2.1. Ссудодатель обязуется в течение 15 дней с момента заключения настоящего договора передать Ссудополучателю нежилое помещение со всеми относящимися к нему документами в состоянии, соответствующем условиям настоящего договора.
- 2.2. Ссудодатель имеет право осуществлять контроль за надлежащим использованием помещения в соответствии с п.1.1. настоящего договора.
- 2.3. Ссудополучатель обязуется:
 - 2.3.1. Принять по акту приёма-передачи в пользование нежилое помещение.
 - 2.3.2. Использовать помещение только по прямому назначению, указанному в п.1.1. настоящего договора.
 - 2.3.3. Не допускать использования помещения третьими лицами.
 - 2.3.4. Содержать помещение в надлежащем техническом и санитарном состоянии.
 - 2.3.5. Производить за свой счет текущий и капитальный ремонт помещений без возмещения ему произведенных на эти цели затрат.
 - 2.3.6. Нести все расходы по содержанию помещения в надлежащем состоянии.
 - 2.3.7. Не передавать в безвозмездное пользование, аренду, не отдавать в залог, не продавать, иным способом не отчуждать переданное в безвозмездное пользование нежилое помещение.
 - 2.3.8. Обеспечить в соответствии с Решением Омского городского Совета от 25.07.2007 №45 "О правилах благоустройства, обеспечения чистоты и порядка на территории города Омска", содержание и уборку прилегающей и (или) закрепленной территории.
 - 2.3.9. Заключить в течение 10 дней с момента подписания настоящего договора договоры на техническое обслуживание и коммунальные услуги, в том числе по обслуживанию мест общего пользования пропорционально занимаемой площади, с соответствующими организациями.
 - 2.3.10. Возвратить помещение Ссудодателю в случае расторжения (прекращения действия) договора в исправном состоянии с учетом износа.
 - 2.3.11. Осуществлять действия, направленные на предупреждение актов терроризма, путем обеспечения мер безопасности на переданном в безвозмездное пользование объекте.

ОТВЕТСТВЕННОСТЬ ССУДОПОЛУЧАТЕЛЯ.

- 3.1. В случае нарушения Ссудополучателем условий настоящего договора, он подлежит расторжению по инициативе Ссудодателя.
- 3.2. Причиненный помещению действиями Ссудополучателя ущерб подлежит возмещению в полном объеме.
- 3.3. Ссудополучатель обязуется соблюдать требования пожарной безопасности и техники безопасности согласно требованию Федерального закона от 22.07.2008 №123-ФЗ "Технический регламент о требованиях пожарной безопасности", выполнять предписания органов осуществляющих государственно-пожарный надзор.
- 3.4. Ссудополучатель несет ответственность за безопасную эксплуатацию энергоустановки помещения, переданного в пользование.

РАСТОРЖЕНИЕ ДОГОВОРА.

- 4.1. Ссудодатель вправе в одностороннем порядке путём письменного уведомления Ссудополучателя отказаться от договора безвозмездного пользования в следующих случаях:
 - 4.1.1. В случае фактического длительного (более 1-го месяца) неиспользования Ссудополучателем помещения,

переданного в безвозмездное пользование.

4.1.2. Если Ссудополучатель не производит ремонтов, определенных договором безвозмездного пользования.

4.1.3. Если Ссудополучатель произвел любые перепланировки и переоборудование помещения без письменного разрешения Ссудодателя.

4.1.4. Если Ссудополучатель не внес платежей за коммунальные услуги и техническое обслуживание, в том числе по обслуживанию мест общего пользования пропорционально занимаемой площади, в течение трех месяцев со дня истечения сроков указанных платежей

4.1.5. В случаях муниципальной или государственной необходимости в переданном в безвозмездное пользование помещении, либо отвода в установленном законом порядке участка, на котором расположено здание (помещение), переданное в безвозмездное пользование для государственных или муниципальных нужд.

4.1.6. Если Ссудополучатель не выполнил условий п.п.2.3.8., 2.3.9. настоящего договора.

4.1.7. Если Ссудополучатель допустил использование помещения третьими лицами.

4.1.8. Иных нарушений данного договора.

4.2. В случае одностороннего отказа от договора по основаниям, предусмотренным п.4.1. настоящего договора, договор безвозмездного пользования считается расторгнутым по истечении одного месяца со дня уведомления Ссудодателем Ссудополучателя.

4.3. Договор подлежит досрочному расторжению в судебном порядке в случаях, установленных действующим законодательством.

4.4. Ссудополучатель вправе требовать расторжения настоящего договора при обнаружении недостатков, делающих невозможным нормальное использование помещения, а также в иных случаях, предусмотренных действующим законодательством.

4.5. По истечении срока действия настоящего договора, договор возобновлению на тех же условиях на неопределенный срок не подлежит.

ПРОЧИЕ УСЛОВИЯ.

5.1. Настоящий договор прекращается в случае смерти гражданина-ссудополучателя, реорганизации или ликвидации Ссудополучателя как юридического лица.

5.2. Споры, возникающие между сторонами по настоящему договору, разрешаются в судебном порядке.

5.3. С момента подписания настоящего договора считать расторгнутым договор безвозмездного пользования № 41132/6Б от 29.11.2012

ОСОБЫЕ УСЛОВИЯ.

6.1. Договор составлен в двух экземплярах, по одному для каждой из сторон, имеющих равную юридическую силу.

ПРИЛОЖЕНИЯ К ДОГОВОРУ.

1. Акт приема-передачи.
2. поэтажный план нежилого помещения.

ЮРИДИЧЕСКИЕ АДРЕСА И РЕКВИЗИТЫ СТОРОН.

ССУДОДАТЕЛЬ: Департамент имущественных отношений Администрации города Омска
ИНН 5508001003 КПП 550301001
Адрес: 644043, г.Омск, ул Краснофлотская 8,
Телефон: 20-15-16, 20-00-94(бух.)

ССУДОПОЛУЧАТЕЛЬ: Местная религиозная организация православный Приход храма во имя Святого Духа г. Омска Омской и Тарской Епархии Русской Православной Церкви (Московский Патриархат)
ИНН 5506074888, КПП 550601001, ОГРН 1105500001595
Р/с в (БИК ,кор/счет
Адрес: 644027, г. Омск, просп. Космический, д. 19, корп. А
Телефон: 8 913 614 6434, 8 913 600 4676

ССУДОДАТЕЛЬ
Заместитель
Подпись
М.П.



ССУДОПОЛУЧАТЕЛЬ
Наименование религиозной организации
Филимонов



АДМИНИСТРАЦИЯ ГОРОДА ОМСКА
ДЕПАРТАМЕНТ ИМУЩЕСТВЕННЫХ
ОТНОШЕНИЙ
Эксплуатировано 29.06.2013

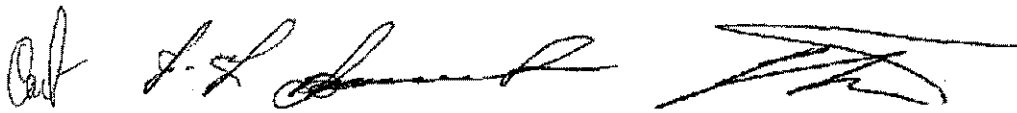

АКТ

приема-передачи нежилого помещения в безвозмездное пользование

г. Омск

24.05.2013 г.

Мы, нижеподписавшиеся, «Ссудодатель» - Департамент имущественных отношений Администрации города Омска в лице заместителя директора Костякова Николая Григорьевича, действующего на основании Положения о департаменте и доверенности, с одной стороны, и «Ссудополучатель» - Местная религиозная организация православный Приход храма во имя Святого Духа г. Омска Омской и Тарской Епархии Русской Православной Церкви (Московский Патриархат) в лице настоятеля Фиаимонова Александра Александровича, действующего на основании Устава, с другой стороны, на основании заключенного договора о передаче нежилого помещения в безвозмездное пользование № 11736/65 от 24.05.2013 произвели прием и передачу объекта:

1. Месторасположение здания (помещения): г. Омск, просп. Космический, д. 19 (Литер ББ1)
2. Площадь (нежилого помещения, занимаемая территория): 196,6 кв.м.
3. Техническое состояние передаваемого нежилого помещения:
 - процент износа: 40 %
 - перечень и описание дефектов: _____
 - степень пригодности к эксплуатации: годен

Настоящий акт является неотъемлемой частью договора № 11736/65 от 24.05.2013

Сдал:

Ссудодатель:

Заместитель директора

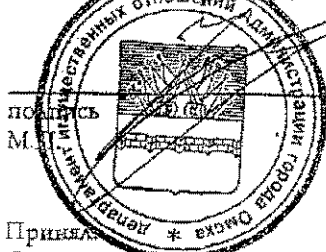

Н.Г.Костяков

Принял:

Ссудополучатель:

Настоятель



А.А.Фиаимонов

объект договора безвозмездного пользования, общая площадь объекта – 196,6 кв. м.

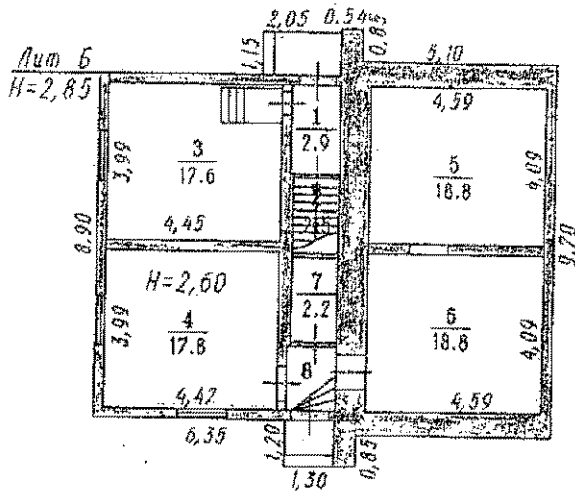

ГП "Омский центр ТИЗ"
 поэтажный план
 1-го этажа лит.Б
 Космический проспект, 19

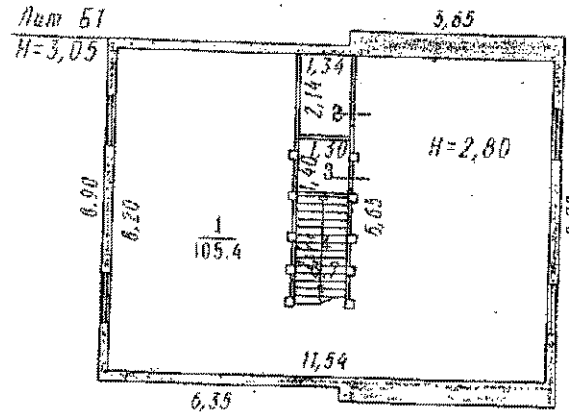

ГП "Омский центр ТИЗ"
 поэтажный план
 2-го этажа лит.Б1
 Космический проспект, 19

Согласовано:

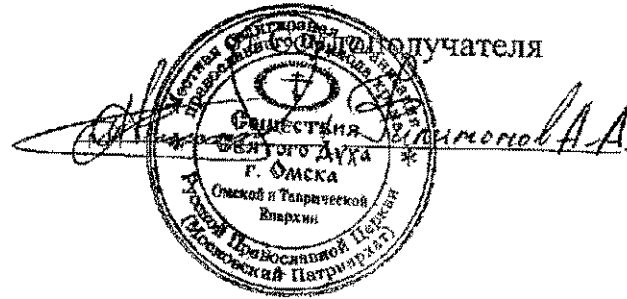
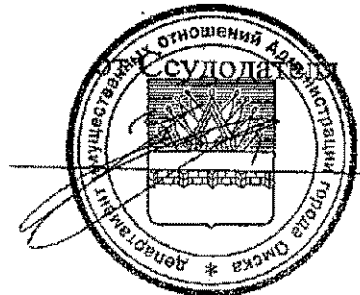

Handwritten signatures of the representatives of the Administration of the City of Omsk and the Holy Spirit Brotherhood.

просито и
пронумеровано

на 4 (четыре) листах

Департаменту внутренних
отношений

Администрации города Омска

Ведущий специалист

З.В. Зайкина

З.В. Зайкина

КОПИЯ ВЕРНА

подпись

20309/67
01.01.2002

875 П

ДОГОВОР № 42256/65
О ПЕРЕДАЧЕ НЕЖИЛОГО ПОМЕЩЕНИЯ
В БЕЗВОЗМЕЗДНОЕ ПОЛЬЗОВАНИЕ

25.04.2014г.

г. Омск
32952/66 01.01.2002

Департамент имущественных отношений Администрации города Омска, в дальнейшем именуемый «Ссудодатель» в лице заместителя директора Костякова Николая Григорьевича, действующего на основании Положения о департаменте и доверенности, с одной стороны и Местная религиозная организация православного Прихода храма во имя Святого Духа г. Омска Омской и Тарской Епархии Русской Православной Церкви (Московский Патриархат), именуемый(ое) в дальнейшем «Ссудополучатель» в лице настоятеля Финаимонова Александра Александровича, действующего на основании Устава, с другой стороны, на основании Постановления Администрации города Омска № 578-п от 25.04.2014, *помещение предоставляется в соответствии с Решением Омского городского Совета от 04 декабря 2013 № 488 "Об утверждении перечня муниципального имущества, которое в 2014 году может быть предоставлено в безвозмездное пользование"* заключили настоящий договор о нижеследующем:

1. ПРЕДМЕТ ДОГОВОРА

- 1.1. Ссудодатель передает Ссудополучателю во временное безвозмездное пользование нежилое помещение (строение), расположенное по адресу: г. Омск, просп. Космический, д. 19 (литер БВ1), общей площадью: 196,6 кв.м., индивидуализированное согласно Приложению №2 к договору, для использования под деятельность религиозной организации.
- 1.2. Передача Ссудополучателю нежилого помещения в безвозмездное пользование не влечет передачу права собственности на помещение.
- 1.3. Настоящий договор заключён на срок с 25.04.2014 г. по 31.12.2014 г.

2. ПРАВА И ОБЯЗАННОСТИ СТОРОН

- 2.1. Ссудодатель обязуется в течение 15 дней с момента заключения настоящего договора передать Ссудополучателю нежилое помещение со всеми относящимися к нему документами в состоянии, соответствующем условиям настоящего договора.
- 2.2. Ссудодатель имеет право осуществлять контроль за надлежащим использованием помещения в соответствии с п.1.1. настоящего договора.
- 2.3. Ссудополучатель обязуется:
 - 2.3.1. Принять по акту приема-передачи в пользование нежилое помещение.
 - 2.3.2. Использовать помещение только по прямому назначению, указанному в п.1.1. настоящего договора.
 - 2.3.3. Не допускать использования помещения третьими лицами.
 - 2.3.4. Содержать помещение в надлежащем техническом и санитарном состоянии.
 - 2.3.5. Производить за свой счет текущий и капитальный ремонт помещений без возмещения ему произведенных на эти цели затрат.
 - 2.3.6. Нести все расходы по содержанию помещения в надлежащем состоянии.
 - 2.3.7. Не передавать в безвозмездное пользование, аренду, не отдавать в залог, не продавать, иным способом не отчуждать переданное в безвозмездное пользование нежилое помещение.
 - 2.3.8. Обеспечить в соответствии с Решением Омского городского Совета от 25.07.2007 №45 "О правилах благоустройства, обеспечения чистоты и порядка на территории города Омска", содержание и уборку прилегающей и (или) закрепленной территории.
 - 2.3.9. Заключить в течение 10 дней с момента подписания настоящего договора договоры на техническое обслуживание и коммунальные услуги, в том числе по обслуживанию мест общего пользования пропорционально занимаемой площади, с соответствующими организациями.
 - 2.3.10. Возвратить помещение Ссудодателю в случае расторжения (прекращения действия) договора в исправном состоянии с учетом износа.
 - 2.3.11. Осуществлять действия, направленные на предупреждение актов терроризма, путем обеспечения мер безопасности на переданном в безвозмездное пользование объекте.

3. ОТВЕТСТВЕННОСТЬ ССУДОПОЛУЧАТЕЛЯ

- 3.1. В случае нарушения Ссудополучателем условий настоящего договора, он подлежит расторжению по инициативе Ссудодателя.
- 3.2. Привнесенный помещению действиями Ссудополучателя ущерб подлежит возмещению в полном объеме.
- 3.3. Ссудополучатель обязуется соблюдать требования пожарной безопасности и техники безопасности согласно требованию Федерального закона от 22.07.2008 №123-ФЗ "Технический регламент о требованиях пожарной безопасности", выполнять предписания органов осуществляющих государственно-пожарный надзор.
- 3.4. Ссудополучатель несет ответственность за безопасную эксплуатацию энергоустановки помещения, переданного в пользование.

4. РАСТОРЖЕНИЕ ДОГОВОРА.

- 4.1. Ссудодатель вправе в одностороннем порядке путём письменного уведомления Ссудополучателя отказаться от договора безвозмездного пользования в следующих случаях:
- 4.1.1. В случае фактического длительного (более 1-го месяца) неиспользования Ссудополучателем помещения, переданного в безвозмездное пользование.
- 4.1.2. Если Ссудополучатель не производит ремонтов, определенных договором безвозмездного пользования.
- 4.1.3. Если Ссудополучатель произвёл любые перепланировки и переоборудование помещения без письменного разрешения Ссудодателя.
- 4.1.4. Если Ссудополучатель не вносил платежей за коммунальные услуги и техническое обслуживание, в том числе по обслуживанию мест общего пользования пропорционально занимаемой площади, в течение трех месяцев со дня истечения сроков указанных платежей.
- 4.1.5. В случаях муниципальной или государственной необходимости в переданном в безвозмездное пользование помещении, либо отвода в установленном законом порядке участка, на котором расположено здание (помещение), переданное в безвозмездное пользование для государственных или муниципальных нужд.
- 4.1.6. Если Ссудополучатель не выполнил условий п.п.2.3.8., 2.3.9. настоящего договора.
- 4.1.7. Если Ссудополучатель допустил использование помещения третьими лицами.
- 4.1.8. Иных нарушений данного договора.
- 4.2. В случае одностороннего отказа от договора по основаниям, предусмотренным п.4.1. настоящего договора, договор безвозмездного пользования считается расторгнутым по истечении одного месяца со дня уведомления Ссудодателем Ссудополучателя.
- 4.3. Договор подлежит досрочному расторжению в судебном порядке в случаях, установленных действующим законодательством.
- 4.4. Ссудополучатель вправе требовать расторжения настоящего договора при обнаружении недостатков, делающих невозможным нормальное использование помещения, а также в иных случаях, предусмотренных действующим законодательством.
- 4.5. По истечении срока действия настоящего договора, договор возобновлению на тех же условиях на неопределенный срок не подлежит.

5. ПРОЧИЕ УСЛОВИЯ.

- 5.1. Настоящий договор прекращается в случае смерти гражданина-ссудополучателя, реорганизации или ликвидации Ссудополучателя как юридического лица.
- 5.2. Споры, возникающие между сторонами по настоящему договору, разрешаются в судебном порядке.
- 5.3. С момента подписания настоящего договора считать расторгнутым договор безвозмездного пользования № 41736/6-Б от 24.05.2013

6. ОСОБЫЕ УСЛОВИЯ.

- 6.1. Договор составлен в двух экземплярах, по одному для каждой из сторон, имеющих равную юридическую силу.

7. ПРИЛОЖЕНИЯ К ДОГОВОРУ.

1. Акт приёма-передачи.
2. поэтажный план нежилого помещения.

8. ЮРИДИЧЕСКИЕ АДРЕСА И РЕКВИЗИТЫ СТОРОН.

ССУДОДАТЕЛЬ: Департамент имущественных отношений Администрации города Омска
ИНН 5508001003 КПП 550301001
Адрес: 644043, г.Омск, ул. Краснофлотская 8, Телефон: 20-15-16, 20-00-94(бух.)

ССУДОПОЛУЧАТЕЛЬ: Местная религиозная организация православного Прихода храма во имя Святого Духа г. Омска Омской и Тарской Епархии Русской Православной Церкви (Московский Патриархат)
ИНН 5506074888, КПП 550601001, ОГРН 1105500001595
Адрес: 644027, г. Омск, пр-кт. Космический, д. 19, корп. А
Телефон: 8 913 614 6434, 8 913 600 4676

ССУДОДАТЕЛЬ

Заместитель директора

ПОДПИСЬ
М.П.

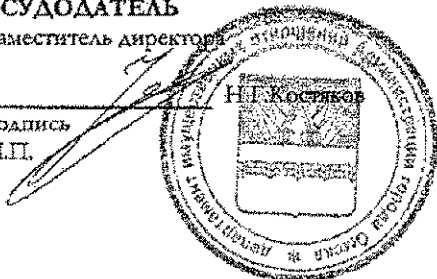

ССУДОПОЛУЧАТЕЛЬ

А.А.Филеймонов

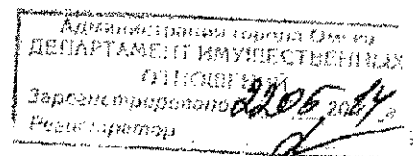

АКТ
приема-передачи нежилого помещения в безвозмездное пользование

г. Омск

25.04.2014 г.

Мы, нижеподписавшиеся, «Ссудодатель» - Департамент имущественных отношений Администрации города Омска, в лице заместителя директора **Костякова Николая Григорьевича**, действующего на основании Положения о департаменте и доверенности, с одной стороны, и «Ссудополучатель» - Местная религиозная организация православного Прихода храма во имя Святого Духа г. Омска Омской и Тарской Епархии Русской Православной Церкви (Московский Патриаркат) в лице настоятеля **Филаимова Александра Александровича**, действующего на основании Устава, с другой стороны, на основании заключенного договора о передаче нежилого помещения в безвозмездное пользование № 42256/168 от 25.04.2014 произвели прием и передачу объекта:

1. Месторасположение здания (помещения): г. Омск, просп. Космический, д. 19 (литер ББ1)
2. Площадь (нежилого помещения, занимаемая территория): 196,6 кв.м.
3. Техническое состояние передаваемого нежилого помещения:
 - процент износа: 40 %
 - перечень и описание дефектов: _____
 - степень пригодности к эксплуатации: годен

Настоящий акт является неотъемлемой частью договора № 42256/168 от 25.04.2014

Сдал:

Ссудодатель:

Заместитель директора

подпись
М.П.



Принял:

Ссудополучатель:

Настоятель

Православного Прихода храма

во имя Святого Духа

г. Омска

Омской и Тарской

Епархии

Русской Православной Церкви

(Московский Патриаркат)

А.А. Филамонов

Поэтажный план нежилого помещения по адресу: г. Омск, просп. Космический, д. 19

Приложение № 2 к договору
№ 42256/66 от 25.09.2014

объект договора безвозмездного пользования, общая площадь объекта – 196,6 кв. м.

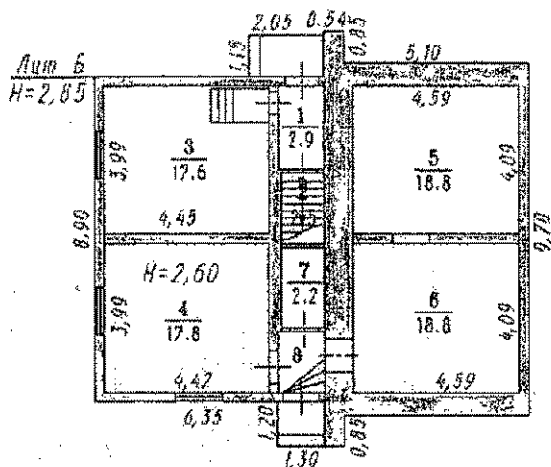

ГП "Омский центр ТИЗ"
Поэтажный план
1-го этажа лит.Б
Космический проспект, 19

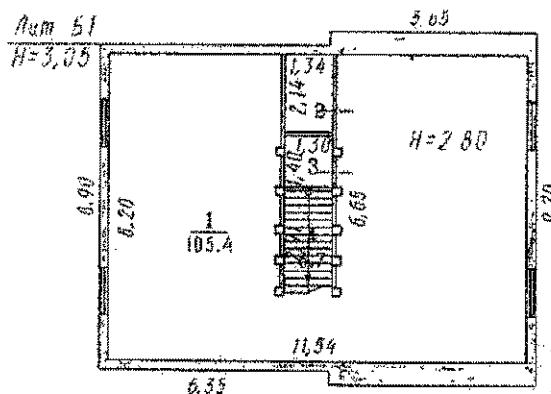

ГП "Омский центр ТИЗ"
Поэтажный план
2-го этажа лит.Б1
Космический проспект, 19

Согласовано:

от Ссудодателя

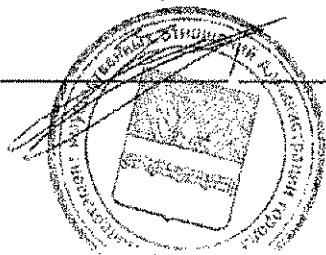

получателя



44151/65

ДОГОВОР №
О ПЕРЕДАЧЕ НЕЖИЛОГО ПОМЕЩЕНИЯ
В БЕЗВОЗМЕЗДНОЕ ПОЛЬЗОВАНИЕ

г. Омск

26.01.2017г.

Департамент имущественных отношений Администрации города Омска, именуемый в дальнейшем «Ссудодатель», в лице заместителя директора департамента, начальника управления арендных отношений Зинченко Владимира Владимировича, действующего на основании Положения о департаменте и доверенности от 13.05.2016 № 3-3277, с одной стороны и Местная религиозная организация "Приход храма Сошествия Святого Духа города Омска Омской Епархии Русской Православной Церкви (Московский Патриархат), именуемый(ое) в дальнейшем «Ссудополучатель» в лице настоятеля Филимонова Александра Александровича, действующего на основании Устава, с другой стороны, на основании Постановления Администрации города Омска № 77-п от 26.01.2017 «О предоставлении муниципального имущества города Омска в безвозмездное пользование», помещение предоставляется в соответствии с Решением Омского городского Совета от 23 ноября 2016 №486 "Об утверждении перечня муниципального имущества, которое в 2017 году может быть предоставлено в безвозмездное пользование" заключили настоящий договор о нижеследующем:

1. ПРЕДМЕТ ДОГОВОРА

- 1.1. Ссудодатель передает Ссудополучателю во временное безвозмездное пользование нежилое помещение (строение), расположенное по адресу: г.Омск, пр. Космический, дом 19 (Литера ББ1), общей площадью: 196,6 кв.м., индивидуализированное согласно Приложению №2 к договору, для использования под деятельность религиозной организации.
- 1.2. Передача Ссудополучателю нежилого помещения в безвозмездное пользование не влечет передачу права собственности на помещение.
- 1.3. Настоящий договор заключен на срок с 26.01.2017 г. по 31.12.2017 г.

2. ПРАВА И ОБЯЗАННОСТИ СТОРОН

- 2.1. Ссудодатель обязуется в течение 10 дней с момента подписания настоящего договора передать Ссудополучателю нежилое помещение со всеми относящимися к нему документами в состоянии, соответствующем условиям настоящего договора по акту приема-передачи, который является неотъемлемой частью договора.
- 2.2. Ссудодатель имеет право осуществлять контроль за надлежащим использованием помещения в соответствии с п.1.1. настоящего договора.
- 2.3. Ссудополучатель обязуется:
 - 2.3.1. Принять по акту приема-передачи в пользование нежилое помещение.
 - 2.3.2. Использовать помещение только по целевому назначению, указанному в п.1.1. настоящего договора.
 - 2.3.3. Не допускать использования помещения третьими лицами.
 - 2.3.4. Содержать помещение в надлежащем техническом и санитарном состоянии.
 - 2.3.5. Производить за свой счет текущий и капитальный ремонт помещений без возмещения ему произведенных на эти цели затрат.
 - 2.3.6. Нести все расходы по содержанию помещения в надлежащем состоянии.
 - 2.3.7. Не передавать в безвозмездное пользование, аренду, не отдавать в залог, не продавать, иным способом не отчуждать переданное в безвозмездное пользование нежилое помещение.
 - 2.3.8. Обеспечить в соответствии с Решением Омского городского Совета от 25.07.2007 № 45 "О правилах благоустройства, обеспечения чистоты и порядка на территории города Омска", содержание и уборку прилегающей и (или) закрепленной территории.
 - 2.3.9. Заключить в течение 10 дней с момента подписания настоящего договора договоры на техническое обслуживание и коммунальные услуги, в том числе по обслуживанию мест общего пользования пропорционально занимаемой площади, с соответствующими организациями.
 - 2.3.10. Возвратить помещение Ссудодателю в случае расторжения (прекращения действия) договора в исправном состоянии с учетом износа.
 - 2.3.11. Осуществлять действия, направленные на предупреждение актов терроризма, путем обеспечения мер безопасности на переданном в безвозмездное пользование объекте.
 - 2.3.12. Обеспечивать праздничное оформление фасада здания, входной группы и прилегающей к переданному в безвозмездное пользование объекту территории (День Победы, День города, Новый год и Рождество), в соответствии с индивидуальной или утвержденной Администрацией города Омска концепцией праздничного оформления (посадка цветов, размещение флагов и баннеров, новогоднее световое оформление).

3. ОТВЕТСТВЕННОСТЬ ССУДОПОЛУЧАТЕЛЯ.

- 3.1. В случае нарушения Ссудополучателем условий настоящего договора, он подлежит расторжению по инициативе Ссудодателя.
- 3.2. Причиненный помещению действиями Ссудополучателя ущерб подлежит возмещению в полном объеме.
- 3.3. Ссудополучатель обязуется соблюдать требования пожарной безопасности и техники безопасности согласно требованию Федерального закона от 22.07.2008 №123-ФЗ "Технический регламент о требованиях пожарной безопасности", выполнять предписания органов осуществляющих государственно-пожарный надзор.
- 3.4. Ссудополучатель несет ответственность за безопасную эксплуатацию энергоустановки помещения, переданного в пользование.

4. РАСТОРЖЕНИЕ ДОГОВОРА.

- 4.1. Ссудодатель вправе в одностороннем порядке путём письменного уведомления Ссудополучателя отказаться от договора безвозмездного пользования в следующих случаях:
 - 4.1.1. В случае фактического длительного (более 1-го месяца) неиспользования Ссудополучателем помещения, переданного в безвозмездное пользование.
 - 4.1.2. Если Ссудополучатель не производит ремонтов, определенных договором безвозмездного пользования.
 - 4.1.3. Если Ссудополучатель произвёл любые перепланировки и переоборудование помещения без письменного разрешения Ссудодателя.
 - 4.1.4. Если Ссудополучатель не внес платежей за коммунальные услуги и техническое обслуживание, в том числе по обслуживанию мест общего пользования пропорционально занимаемой площади, в течение трех месяцев со дня истечения сроков указанных платежей
 - 4.1.5. В случаях муниципальной или государственной необходимости в переданном в безвозмездное пользование помещении, либо отвода в установленном законом порядке участка, на котором расположено здание (помещение), переданное в безвозмездное пользование для государственных или муниципальных нужд.
 - 4.1.6. Если Ссудополучатель не выполнил условий п.п.2.3.8., 2.3.9. настоящего договора.
 - 4.1.7. Если Ссудополучатель допустил использование помещения третьими лицами.
 - 4.1.8. Иных нарушений данного договора.
- 4.2. В случае одностороннего отказа от договора по основаниям, предусмотренным п.4.1. настоящего договора, договор безвозмездного пользования считается расторгнутым по истечении одного месяца со дня уведомления Ссудодателем Ссудополучателя.
- 4.3. Договор подлежит досрочному расторжению в судебном порядке в случаях, установленных действующим законодательством.
- 4.4. Ссудополучатель вправе требовать расторжения настоящего договора при обнаружении недостатков, делающих невозможным нормальное использование помещения, а также в иных случаях, предусмотренных действующим законодательством.
- 4.5. По истечении срока действия настоящего договора, договор возобновлению на тех же условиях на неопределенный срок не подлежит. Обязательства сторон прекращаются.

5. ПРОЧИЕ УСЛОВИЯ.

- 5.1. Настоящий договор прекращается в случае реорганизации или ликвидации Ссудополучателя как юридического лица.
- 5.2. Споры, возникающие между сторонами по настоящему договору, разрешаются в судебном порядке.
- 5.3. С момента подписания настоящего договора считать расторгнутым договор безвозмездного пользования № 43406/6 Б от 29.01.2016

6. ОСОБЫЕ УСЛОВИЯ.

- 6.1. Договор составлен в двух экземплярах, по одному для каждой из сторон, имеющих равную юридическую силу.

7. ПРИЛОЖЕНИЯ К ДОГОВОРУ.

1. Акт приёма-передачи.
2. поэтажный план нежилого помещения.

8. ЮРИДИЧЕСКИЕ АДРЕСА И РЕКВИЗИТЫ СТОРОН.

ССУДОДАТЕЛЬ: Департамент имущественных отношений Администрации города Омска
ИНН 5508001003 КПП 550301001
Адрес: 644043, г.Омск, ул Краснофлотская 8,
Телефон: 20-15-16, 20-00-94(бук.)

ССУДОПОЛУЧАТЕЛЬ: Местная религиозная организация православного Прихода храма во имя Святого Духа г. Омска Омской и Тарской Епархии Русской Православной Церкви (Московский Патриархат)
ИНН 5506074888, КПП 550601001, Код по ОКПО 67368838, Код по ОКВЭД 91.31, Свидетельство от ОГРН 1105500001595
Р/с в (БИК , кор/счет
Адрес: 644027, г. Омск, просп. Космический, д. 19, корп. А
Телефон: 8 913 614 6434, 8 913 600 4676

ПОДПИСИ СТОРОН:

ССУДОДАТЕЛЬ
Заместитель директора департамента, начальник
управления арендных отношений
И.В. Зинченко
подпись



ССУДОПОЛУЧАТЕЛЬ
Настоятель
А.А. Филармонов
подпись



АКТ

приема-передачи нежилого помещения в безвозмездное пользование

г. Омск

26.01.2017 г.

Мы, нижеподписавшиеся, «Ссудодатель» - Департамент имущественных отношений Администрации города Омска в лице заместителя директора департамента, начальника управления арендных отношений **Владимира Владимировича**, действующего на основании Положения о департаменте и доверенности от 13.05.2016 № 3-3277, с одной стороны, и «Ссудополучатель» - Местная религиозная организация "Приход храма Сочествия Святого Духа города Омска Омской Епархии Русской Православной Церкви (Московский Патриархат), в лице настоятеля **Филимонова Александра Александровича**, действующего на основании Устава, с другой стороны, на основании заключенного договора о передаче нежилого помещения в безвозмездное пользование № 44151/166 от 26.01.2017 произвели прием и передачу объекта:

1. Месторасположение здания (помещения): г. Омск, пр. Космический, дом 19 (Литера ББ1)
2. Площадь (нежилого помещения, занимаемая территория): 196,6 кв.м.
3. Техническое состояние передаваемого нежилого помещения:
 - процент износа: 40 %
 - перечень и описание дефектов:

-
- степень пригодности к эксплуатации: годен

Настоящий акт является неотъемлемой частью договора № 44151/166 от 26.01.2017

Сдал:
Ссудодатель:
Заместитель директора департамента, начальник управления арендных отношений



В.В. Зинченко
В.В. Зинченко

Принял:
Ссудополучатель:
Настоятель



А.А. Филимонов
А.А. Филимонов

Позтажный план нежилого помещения по адресу: г. Омск, просп. Космический, д. 19

Приложение №2 к договору
№ 44151/65 от 20.01.17

□ объект договора безвозмездного пользования, общая площадь объекта – 196,6 кв. м.

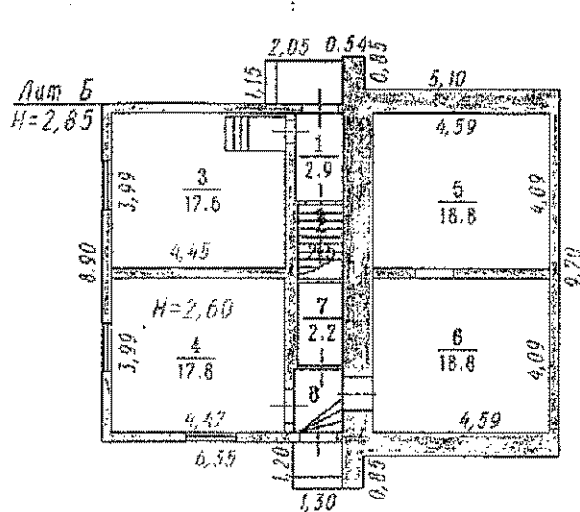

ГП "Омский центр ТИЗ"
Позтажный план
1-го этажа лит.Б
Космический проспект, 19

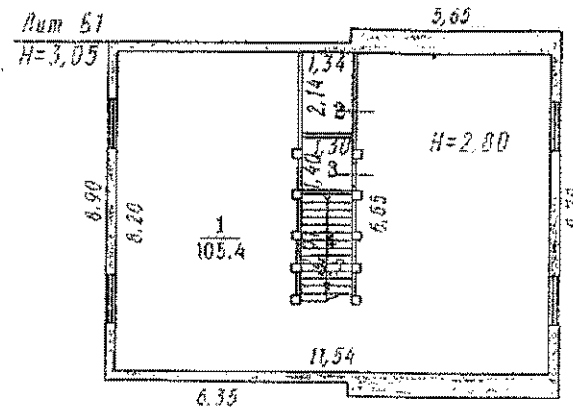

ГП "Омский центр ТИЗ"
Позтажный план
2-го этажа лит.Б1
Космический проспект, 19

Согласовано:

от Ссудодателя

В.В. Зинченко

от Ссудополучателя

Г. Г. Г. Г. Г.



ПОСТАНОВЛЕНИЕ АДМИНИСТРАЦИИ ГОРОДА ОМСКА

от 26 января 2017 года № 77-п

О предоставлении муниципального имущества города Омска в безвозмездное пользование

Руководствуясь Федеральными законами «Об общих принципах организации местного самоуправления в Российской Федерации», «О защите конкуренции», Уставом города Омска, Решением Омского городского Совета от 28 января 2009 года № 212 «О порядке предоставления во владение и (или) пользование муниципального имущества города Омска», Решением Омского городского Совета от 23 ноября 2016 года № 486 «Об утверждении перечня муниципального имущества, которое в 2017 году может быть предоставлено в безвозмездное пользование», постановляю:

1. Предоставить в безвозмездное пользование муниципальное имущество города Омска согласно приложению «Перечень муниципального имущества города Омска, предоставляемого в безвозмездное пользование» к настоящему постановлению.

2. Департаменту имущественных отношений Администрации города Омска в месячный срок заключить договоры безвозмездного пользования муниципальным имуществом города Омска, указанным в пункте 1 настоящего постановления.

3. Контроль за исполнением настоящего постановления возложить на заместителя Мэра города Омска, директора департамента имущественных отношений Администрации города Омска Е.Г. Асташова.

Мэр города Омска



В.В. Двораковский

ПЕРЕЧЕНЬ
муниципального имущества города Омска,
предоставляемого в безвозмездное пользование

№ п/п	Месторасположение муниципального имущества	Площадь, кв. м	Наименование юридического лица
1	Г. Омск, ул. Гуртьева, д. 3	613,4	Местная религиозная организация «Приход храма святителя Василия Великого города Омска Омской Епархии Русской Православной Церкви (Московский Патриархат)»
2	Г. Омск, мкр. «Береговой», ул. Советская, д. 7А	288,9	Местная религиозная организация «Приход храма святых равноапостольных Мефодия и Кирилла поселка Береговой города Омска Омской Епархии Русской Православной Церкви (Московский Патриархат)»
3	Г. Омск, просп. Космический, д. 19	196,6	Местная религиозная организация «Приход храма Сошествия Святого Духа города Омска Омской Епархии Русской Православной Церкви (Московский Патриархат)»
4	Г. Омск, ул. Гуртьева, д. 2А	186,5	Религиозная организация «Омская Епархия Русской Православной Церкви (Московский Патриархат)»
5	Г. Омск, ул. Куйбышева, д. 199Б	1018,8	Религиозная организация «Омская Епархия Русской Православной Церкви (Московский Патриархат)»
6	Г. Омск, ул. Щетинкина, д. 10	154,9	Православная старообрядческая община г. Омска во имя святителя Николы

В.И.С.

№ п/п	Месторасположение муниципального имущества	Площадь, кв. м	Наименование юридического лица
7	Г. Омск, мкр. «Входной», д. 18	319,1	Местная религиозная организация «Приход храма Иверской иконы Божией Матери города Омска Омской Епархии Русской Православной Церкви (Московский Патриархат)»
8	Г. Омск, ул. Панфилова, д. 8	129,4	Религиозная организация «Омская Епархия Русской Православной Церкви (Московский Патриархат)»
9	Г. Омск, ул. Б. Хмельницкого, д. 140	202,2	Местная религиозная организация Духовного управления мусульман Азиатской части России «Хаир-Ихсан»



45020/05

ДОГОВОР № 45020/05
О ПЕРЕДАЧЕ НЕЖИЛОГО ПОМЕЩЕНИЯ
В БЕЗВОЗМЕЗДНОЕ ПОЛЬЗОВАНИЕ

г. Омск

02.02.2018г.

Департамент имущественных отношений Администрации города Омска, именуемый в дальнейшем «Ссудодатель», в лице заместителя директора департамента, начальника управления арендных отношений Зинченко Владимира Владимировича, действующего на основании Положения о департаменте и доверенности от 13.05.2016 № 3-3277, с одной стороны и Местная религиозная организация "Приход храма Сошествия Святого Духа города Омска Омской Епархии Русской Православной Церкви (Московский Патриархат), именуемый(ое) в дальнейшем «Ссудополучатель» в лице настоятеля Филимонова Александра Александровича, действующего на основании Устава, с другой стороны, на основании Постановления Администрации города Омска № 95-п от 02.02.2018 «О предоставлении муниципального имущества города Омска в безвозмездное пользование», *помещение предоставляется в соответствии с Решением Омского городского Совета от 05 июля 2017 № 548 "Об утверждении перечня муниципального имущества, которое в 2018 году может быть предоставлено в безвозмездное пользование"* заключили настоящий договор о нижеследующем:

1. ПРЕДМЕТ ДОГОВОРА

- 1.1. Ссудодатель передает Ссудополучателю во временное безвозмездное пользование нежилое помещение (строение), расположенное по адресу: г. Омск, просп. Космический, д. 19 (нежилое здание, литера ББ1), общей площадью: 196,6 кв.м., индивидуализированное согласно Приложению №2 к договору, для использования под деятельность религиозной организации.
- 1.2. Передача Ссудополучателю нежилого помещения в безвозмездное пользование не влечет передачу права собственности на помещение.
- 1.3. Настоящий договор заключён на срок с 02.02.2018 г. по 31.12.2018 г.

2. ПРАВА И ОБЯЗАННОСТИ СТОРОН

- 2.1. Ссудодатель обязуется в течение 10 дней с момента подписания настоящего договора передать Ссудополучателю нежилое помещение со всеми относящимися к нему документами в состоянии, соответствующем условиям настоящего договора по акту приема-передачи, который является неотъемлемой частью договора.
- 2.2. Ссудодатель имеет право осуществлять контроль за надлежащим использованием помещения в соответствии с п.1.1. настоящего договора.
- 2.3. Ссудополучатель обязуется:
 - 2.3.1. Принять по акту приема-передачи в пользование нежилое помещение.
 - 2.3.2. Использовать помещение только по целевому назначению, указанному в п.1.1. настоящего договора.
 - 2.3.3. Не допускать использования помещения третьими лицами.
 - 2.3.4. Содержать помещение в надлежащем техническом и санитарном состоянии.
 - 2.3.5. Производить за свой счет текущий и капитальный ремонт помещений без возмещения ему произведенных на эти цели затрат.
 - 2.3.6. Нести все расходы по содержанию помещения в надлежащем состоянии.
 - 2.3.7. Не передавать в безвозмездное пользование, аренду, не отдавать в залог, не продавать, иным способом не отчуждать переданное в безвозмездное пользование нежилое помещение.
 - 2.3.8. Обеспечить в соответствии с Решением Омского городского Совета от 25.07.2007 № 45 "О правилах благоустройства, обеспечения чистоты и порядка на территории города Омска", содержание и уборку прилегающей и (или) закрепленной территории.
 - 2.3.9. Заключить в течение 10 дней с момента подписания настоящего договора договоры на техническое обслуживание и коммунальные услуги, в том числе по обслуживанию мест общего пользования пропорционально занимаемой площади, с соответствующими организациями.
 - 2.3.10. Возвратить помещение Ссудодателю в случае расторжения (прекращения действия) договора в исправном состоянии с учетом износа.
 - 2.3.11. Осуществлять действия, направленные на предупреждение актов терроризма, путем обеспечения мер безопасности на переданном в безвозмездное пользование объекте.
 - 2.3.12. Обеспечивать праздничное оформление фасада здания, входной группы и прилегающей к переданному в безвозмездное пользование объекту территории (День Победы, День города, Новый год и Рождество), в соответствии с индивидуальной или утвержденной Администрацией города Омска концепцией праздничного оформления (посылка цветов, размещение флагов и баннеров, новогоднее световое оформление).

3. ОТВЕТСТВЕННОСТЬ ССУДОПОЛУЧАТЕЛЯ.

- 3.1. В случае нарушения Ссудополучателем условий настоящего договора, он подлежит расторжению по инициативе Ссудодателя.
- 3.2. Причиненный помещению действиями Ссудополучателя ущерб подлежит возмещению в полном объеме.
- 3.3. Ссудополучатель обязуется соблюдать требования пожарной безопасности и техники безопасности согласно требованию Федерального закона от 22.07.2008 №123-ФЗ "Технический регламент о требованиях пожарной безопасности", выполнять предписания органов осуществляющих государственно-пожарный надзор.
- 3.4. Ссудополучатель несет ответственность за безопасную эксплуатацию энергоустановки помещения, переданного в пользование.

4. РАСТОРЖЕНИЕ ДОГОВОРА.

- 4.1. Ссудодатель вправе в одностороннем порядке путём письменного уведомления Ссудополучателя отказаться от договора безвозмездного пользования в следующих случаях:
- 4.1.1. В случае фактического длительного (более 1-го месяца) неиспользования Ссудополучателем помещения, переданного в безвозмездное пользование.
- 4.1.2. Если Ссудополучатель не производит ремонтов, определенных договором безвозмездного пользования.
- 4.1.3. Если Ссудополучатель произвёл любые перепланировки и переоборудование помещения без письменного разрешения Ссудодателя.
- 4.1.4. Если Ссудополучатель не внес платежей за коммунальные услуги и техническое обслуживание, в том числе по обслуживанию мест общего пользования пропорционально занимаемой площади, в течение трех месяцев со дня истечения сроков указанных платежей
- 4.1.5. В случаях муниципальной или государственной необходимости в переданном в безвозмездное пользование помещении, либо отвода в установленном законом порядке участка, на котором расположено здание (помещение), переданное в безвозмездное пользование для государственных или муниципальных нужд.
- 4.1.6. Если Ссудополучатель не выполнил условий п.п.2.3.8., 2.3.9. настоящего договора.
- 4.1.7. Если Ссудополучатель допустил использование помещения третьими лицами.
- 4.1.8. Иных нарушений данного договора.
- 4.2. В случае одностороннего отказа от договора по основаниям, предусмотренным п.4.1. настоящего договора, договор безвозмездного пользования считается расторгнутым по истечении одного месяца со дня уведомления Ссудодателем Ссудополучателя.
- 4.3. Договор подлежит досрочному расторжению в судебном порядке в случаях, установленных действующим законодательством.
- 4.4. Ссудополучатель вправе требовать расторжения настоящего договора при обнаружении недостатков, делающих невозможным нормальное использование помещения, а также в иных случаях, предусмотренных действующим законодательством.
- 4.5. По истечении срока действия настоящего договора, договор возобновлению на тех же условиях на неопределенный срок не подлежит. Обязательства сторон прекращаются.

5. ПРОЧИЕ УСЛОВИЯ.

- 5.1. Настоящий договор прекращается в случае реорганизации или ликвидации Ссудополучателя как юридического лица.
- 5.2. Споры, возникающие между сторонами по настоящему договору, разрешаются в судебном порядке.
- 5.3. С момента подписания настоящего договора считать расторгнутым договор безвозмездного пользования № 44151/6Б от 26.01.2017

6. ОСОБЫЕ УСЛОВИЯ.

- 6.1. Договор составлен в двух экземплярах, по одному для каждой из сторон, имеющих равную юридическую силу.

7. ПРИЛОЖЕНИЯ К ДОГОВОРУ.

1. Акт приёма-передачи.
2. Постажный план нежилого помещения.

8. ЮРИДИЧЕСКИЕ АДРЕСА И РЕКВИЗИТЫ СТОРОН.

ССУДОДАТЕЛЬ: Департамент имущественных отношений Администрации города Омска
ИНН 5508001003 КПП 550301001
Адрес: 644024, г.Омск, ул Краснофлотская 8,
Телефон: 20-07-20, 20-01-42, 20-15-16, 20-00-94 (бухгал.)

ССУДОПОЛУЧАТЕЛЬ: Местная религиозная организация православного Прихода храма во имя Святого Духа г. Омска Омской и Тарской Епархии Русской Православной Церкви (Московский Патриархат)
ИНН 5506074888, КПП 550601001, ОГРН 1105500001595
Адрес: 644027, г. Омск, просп. Космический, д. 19, корп. А
Телефон: 8 913 614 6434, 8 913 600 4676

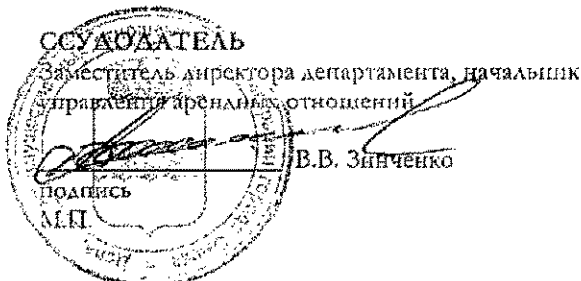

АКТ
приема-передачи нежилого помещения в безвозмездное пользование

г. Омск

02.02.2018 г.

Мы, нижеподписавшиеся, «Ссудодатель» - Департамент имущественных отношений Администрации города Омск в лице заместителя директора департамента, начальника управления арендных отношений Зинченко Владимир Владимировича, действующего на основании Положения о департаменте и доверенности от 13.05.2016 № 3-3277 одной стороны, и «Ссудополучатель» - Местная религиозная организация "Приход храма Сошествия Святого Духа города Омска Омской Епархии Русской Православной Церкви (Московский Патриархат), в лице настоятеля Филимонова Александра Александровича, действующего на основании Устава, с другой стороны, основании заключённого договора о передаче нежилого помещения в безвозмездное пользование № 45020/166 от 02.02.2018 произвели прием и передачу объекта:

1. Месторасположение здания (помещения): г. Омск, просп. Космический, д. 19 (нежилое здание, литера ББ1)
2. Площадь (нежилого помещения, занимаемая территория): 196,6 кв.м.
3. Техническое состояние передаваемого нежилого помещения:
 - процент износа: %
 - перечень и описание дефектов: _____
 - степень пригодности к эксплуатации: годен

Настоящий акт является неотъемлемой частью договора № 45020/166 от 02.02.2018

Саяа:

Ссудодатель:

Заместитель директора департамента, начальник управления арендных отношений



В.В. Зинченко



А.А. Филимонов

Приложение № 2 к договору
№ 450АД/65 от 01.01.18

объект договора безвозмездного пользования, общая площадь объекта – 196,6 кв. м.

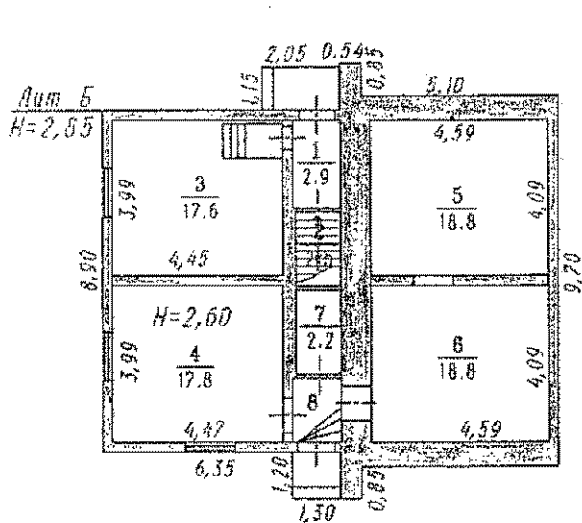

ГП "Омский центр ТИЗ"
Позэтажный план
1-го этажа лит.Б
Космический проспект, 19

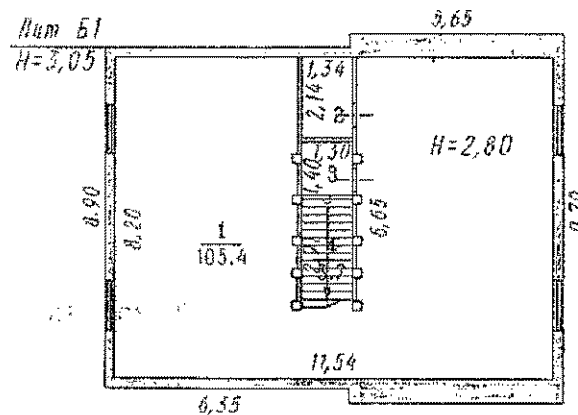

ГП "Омский центр ТИЗ"
Позэтажный план
2-го этажа лит.Б1
Космический проспект, 19

Согласовано:

от Ссудодателя
[Signature]
И.В.З. Зинченко

Ссудополучателя
[Signature]
И.А. Филиппов

ДОГОВОР № 45931/6-5
О ПЕРЕДАЧЕ НЕЖИЛОГО ПОМЕЩЕНИЯ
В БЕЗВОЗМЕЗДНОЕ ПОЛЬЗОВАНИЕ

г. Омск

Департамент имущественных отношений Администрации города Омска, именуемый в дальнейшем «Ссудодатель», в лице заместителя директора департамента Сухова Виталия Евгеньевича, действующего на основании Положения о департаменте имущественных отношений Администрации города Омска, утвержденного Решением Омского городского Совета от 26 октября 2011 года № 452 и доверенности от 24 июня 2019 года № 55/108-н/55-2019-2-82, с одной стороны и Местная религиозная организация "Приход храма Сошествия Святого Духа города Омска Омской Епархии Русской Православной Церкви (Московский Патриархат), именуемая в дальнейшем «Ссудополучатель» в лице настоятеля Филимонова Александра Александровича, действующего на основании Устава, с другой стороны, на основании Решения Омского городского Совета от 28 ноября 2018 №92 "Об утверждении перечня муниципального имущества, которое в 2019 году может быть предоставлено в безвозмездное пользование", помещение предоставляется в соответствии с постановлением Администрации города Омска № 386-п от 22.05.2019 «О предоставлении муниципального имущества города Омска в безвозмездное пользование», заключили настоящий договор о нижеследующем:

1. ПРЕДМЕТ ДОГОВОРА

1.1. Ссудодатель передает Ссудополучателю во временное безвозмездное пользование нежилое помещение (строение), расположенное по адресу: г. Омск, просп. Космический, д. 19 (Литера Б, Б1), индивидуализированное согласно Приложению № 2 к настоящему договору: нежилое двухэтажное здание, общей площадью: 196,6 кв.м., для использования под деятельность религиозной организации.

1.2. Передача Ссудополучателю нежилого помещения в безвозмездное пользование не влечет передачу права собственности на помещение.

1.3. Настоящий договор заключён на срок по 31.12.2019, распространить действие настоящего договора на правоотношения, возникшие с 23.05.2019.

2. ПРАВА И ОБЯЗАННОСТИ СТОРОН

2.1. Ссудодатель обязуется в течение 10 дней с момента подписания настоящего договора передать Ссудополучателю нежилое помещение со всеми относящимися к нему документами в состоянии, соответствующем условиям настоящего договора по акту приема-передачи, который является неотъемлемой частью договора.

2.2. Ссудодатель имеет право осуществлять контроль за надлежащим использованием помещения в соответствии с п.1.1. настоящего договора.

2.3. Ссудополучатель обязуется:

2.3.1. Принять по акту приема-передачи в пользование нежилое помещение.

2.3.2. Использовать помещение только по целевому назначению, указанному в п.1.1. настоящего договора.

2.3.3. Не допускать использования помещения третьими лицами.

2.3.4. Содержать помещение в надлежащем техническом и санитарном состоянии.

2.3.5. Производить за свой счет текущий и капитальный ремонт помещений без возмещения ему произведенных на эти цели затрат.

2.3.6. Нести все расходы по содержанию помещения в надлежащем состоянии.

2.3.7. Не передавать в безвозмездное пользование, аренду, не отдавать в залог, не продавать, иным способом не отчуждать переданное в безвозмездное пользование нежилое помещение.

2.3.8. Заключить в соответствии с Решением Омского городского Совета от 25.07.2007 № 45 «О правилах благоустройства, обеспечения чистоты и порядка на территории города Омска» соглашение для содержания и уборки закрепленной территории с территориальным структурным подразделением Администрации города Омска.

2.3.9. Заключить в течение 10 дней с момента подписания настоящего договора договоры на техническое обслуживание и коммунальные услуги, в том числе по обслуживанию мест общего пользования пропорционально занимаемой площади, с соответствующими организациями.

2.3.10. Возвратить помещение Ссудодателю в случае расторжения (прекращения действия) договора в исправном состоянии с учетом износа.

2.3.11. Осуществлять действия, направленные на предупреждение актов терроризма, путем обеспечения мер безопасности на переданном в безвозмездное пользование объекте.

2.3.12. Обеспечивать праздничное оформление фасада здания, входной группы и прилегающей к переданному в безвозмездное пользование объекту территории (День Победы, День города, Новый год и Рождество), в соответствии с индивидуальной или утвержденной Администрацией города Омска концепцией праздничного оформления (посадка цветов, размещение флагов и баннеров, новогоднее световое оформление).

3. ОТВЕТСТВЕННОСТЬ ССУДОПОЛУЧАТЕЛЯ.

3.1. В случае нарушения Ссудополучателем условий настоящего договора, он подлежит расторжению по инициативе Ссудодателя.

3.2. Причиненный помещению действиями Ссудополучателя ущерб подлежит возмещению в полном объеме.

3.3. Ссудополучатель обязуется соблюдать требования пожарной безопасности и техники безопасности согласно требованию Федерального закона от 22.07.2008 №123-ФЗ "Технический регламент о требованиях пожарной безопасности", выполнять предписания органов осуществляющих государственно-пожарный надзор.

3.4. Ссудополучатель несет ответственность за безопасную эксплуатацию энергоустановки помещения, переданного в пользование.

4. РАСТОРЖЕНИЕ ДОГОВОРА.

- 4.1. Ссудодатель вправе в одностороннем порядке путём письменного уведомления Ссудополучателя отказаться от договора безвозмездного пользования в следующих случаях:
- 4.1.1. В случае фактического длительного (более 1-го месяца) неиспользования Ссудополучателем помещения, переданного в безвозмездное пользование.
- 4.1.2. Если Ссудополучатель не производит ремонтов, определенных договором безвозмездного пользования.
- 4.1.3. Если Ссудополучатель произвёл любые перепланировки и переоборудование помещения без письменного разрешения Ссудодателя.
- 4.1.4. Если Ссудополучатель не внес платежей за коммунальные услуги и техническое обслуживание, в том числе по обслуживанию мест общего пользования пропорционально занимаемой площади, в течение трех месяцев со дня истечения сроков указанных платежей.
- 4.1.5. В случаях муниципальной или государственной необходимости в переданном в безвозмездное пользование помещении; либо отвода в установленном законом порядке участка, на котором расположено здание (помещение), переданное в безвозмездное пользование для государственных или муниципальных нужд.
- 4.1.6. Если Ссудополучатель не выполнил условий пп.2.3.8, 2.3.9. настоящего договора.
- 4.1.7. Если Ссудополучатель допустил использование помещения третьими лицами.
- 4.1.8. Иных нарушений данного договора.
- 4.2. В случае одностороннего отказа от договора по основаниям, предусмотренным п.4.1. настоящего договора, договор безвозмездного пользования считается расторгнутым по истечении одного месяца со дня уведомления Ссудодателем Ссудополучателя.
- 4.3. Договор подлежит досрочному расторжению в судебном порядке в случаях, установленных действующим законодательством.
- 4.4. Ссудополучатель вправе требовать расторжения настоящего договора при обнаружении недостатков, делающих невозможным нормальное использование помещения, а также в иных случаях, предусмотренных действующим законодательством.
- 4.5. По истечении срока действия настоящего договора, договор возобновлению на тех же условиях на неопределённый срок не подлежит. Обязательства сторон прекращаются.

5. ПРОЧИЕ УСЛОВИЯ.

- 5.1. Настоящий договор прекращается в случае реорганизации или ликвидации Ссудополучателя как юридического лица.
- 5.2. Споры, возникающие между сторонами по настоящему договору, разрешаются в судебном порядке.

6. ОСОБЫЕ УСЛОВИЯ.

- 6.1. Договор составлен в двух экземплярах, по одному для каждой из сторон, имеющих равную юридическую силу.

7. ПРИЛОЖЕНИЯ К ДОГОВОРУ.

1. Акт приёма-передачи.
2. Выписка из Единого государственного реестра недвижимости об объекте недвижимости.
3. поэтажный план нежилого помещения.

8. ЮРИДИЧЕСКИЕ АДРЕСА И РЕКВИЗИТЫ СТОРОН.

ССУДОДАТЕЛЬ: Департамент имущественных отношений Администрации города Омска
ИНН 5508001003 КПП 550301001
Адрес: 644024, г. Омск, ул. Краснофлотская, 8
Телефон: 20-15-16, 20-00-94 (бухг.)

ССУДОПОЛУЧАТЕЛЬ: Местная религиозная организация православного Прихода храма во имя Святого Духа
г. Омска Омской и Тарской Епархии Русской Православной Церкви (Московский Патриархат)
ИНН 5506074888, КПП 550601001, ОГРН 1105500001595
Адрес: 644027, г. Омск, просп. Космический, д. 19, корп. А
Телефон: 8 913 614 6434, 8 913 600 4676

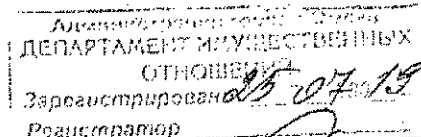

ПОДПИСИ СТОРОН:

ССУДОДАТЕЛЬ
заместитель директора департамента

ПОДПИСЬ
М.П.



ССУДОПОЛУЧАТЕЛЬ

А.А. Филимонов



АКТ

приема-передачи нежилого помещения в безвозмездное пользование.

г. Омск

24.06.2019

Мы, нижеподписавшиеся, «Ссудодатель» - Департамент имущественных отношений Администрации города Омска в лице заместителя директора департамента Сухова Виталия Евгеньевича, действующего на основании Положения о департаменте имущественных отношений Администрации города Омска, утвержденного Решением Омского городского Совета от 26 октября 2011 года № 452 и доверенности от 24 июня 2019 года № 55/108-н/55-2019-2-82, с одной стороны, и «Ссудополучатель» - Местная религиозная организация "Приход храма Сошествия Святого Духа города Омска Омской Епархии Русской Православной Церкви (Московский Патриархат), в лице настоятеля Филимонова Александра Александровича, действующего на основании Устава, с другой стороны, на основании заключенного договора о передаче нежилого помещения в безвозмездное пользование № 45931/6-8 произвели прием и передачу объекта:

1. Месторасположение здания (помещения): г. Омск, просп. Космический, д. 19 (литера Б, Б1), индивидуализированное согласно Приложению № 2 к настоящему договору: нежилое двухэтажное здание.
2. Площадь (нежилого помещений, занимаемая территория): 196,6 кв.м.
3. Техническое состояние передаваемого нежилого помещения:
 - процент износа: %
 - перечень и описание дефектов: _____
 - степень пригодности к эксплуатации: годен

Настоящий акт является неотъемлемой частью договора № 45931/6-8

Сдал:
Ссудодатель:
заместитель директора департамента

подпись
М.П.

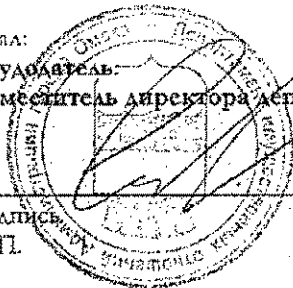

В.Е. Сухов

Принял:
Ссудополучатель:
настоятель

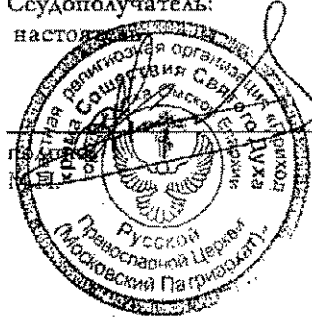

А.А. Филимонов

Филиал федерального государственного бюджетного учреждения «Федеральная кадастровая палата Федеральной службы государственной регистрации, кадастра и картографии» по Омской области
полное наименование органа регистрации прав

Выписка из Единого государственного реестра недвижимости об основных характеристиках и зарегистрированных правах на объект недвижимости

Сведения об основных характеристиках объекта недвижимости

На основании запроса от 17.04.2019, поступившего на рассмотрение 17.04.2019, сообщаем, что согласно записям Единого государственного реестра недвижимости:

Раздел 1 Лист 1

Здание	
вид объекта недвижимости	
Лист №1 Раздел 1	Всего листов раздела 1: 1
Всего разделов: 2	
Всего листов выписки: 2	
19 апреля 2019г. № КУВИ-001/2019-8926334	
Кадастровый номер:	55:36:000000:18755
Номер кадастрового квартала:	55:36:120302
Дата присвоения кадастрового номера:	19.06.2012
Ранее присвоенный государственный учетный номер:	Инвентарный номер 6669730; Условный номер 55-55-01/088/2012-913
Адрес (местоположение):	Омская область, г Омск, пр-кт Космический, д 19
Площадь, м2:	196,6
Назначение:	Нежилое
Наименование:	Православный храм
Количество этажей, в том числе подземных этажей:	2, в том числе подземных 0
Год ввода в эксплуатацию по завершении строительства:	данные отсутствуют
Год завершения строительства:	1962
Кадастровая стоимость, руб:	2925899,5
Кадастровые номера иных объектов недвижимости, в пределах которых расположен объект недвижимости:	55:36:120302:4936
Кадастровые номера помещений, машино-мест, расположенных в здании или сооружении:	данные отсутствуют
Виды разрешенного использования:	нежилое
Статус записи об объекте недвижимости:	Сведения об объекте недвижимости имеют статус "актуальные, ранее учтенные"
Особые отметки:	Сведения для заполнения разделов: 4 - Описание местоположения объекта недвижимости, отсутствуют.
Получатель выписки:	Казакова Ксения (представитель заявителя), Заявитель: департамент имущественных отношений Администрации города Омска

полное наименование должности	подпись	инициалы, фамилия
-------------------------------	---------	-------------------

М.П.

Выписка из Единого государственного реестра недвижимости об основных характеристиках и зарегистрированных правах на объект недвижимости
Сведения о зарегистрированных правах

Здание			
вид объекта недвижимости			
Лист №1. Раздел 2	Всего листов раздела 2: 1	Всего разделов: 2	Всего листов выписки: 2
19 апреля 2019г. № КУВИ-001/2019-8926334			
Кадастровый номер:		55:36:000000:18755	

1	Правообладатель (правообладатели):	1.1	муниципальное образование городской округ город Омск Омской области
2	Вид, номер и дата государственной регистрации права:	2.1	Собственность 55-55-01/088/2012-913 19.04.2012 00:00:00
4	Ограничение прав и обременение объекта недвижимости:	не зарегистрировано	
5	Сведения о наличии решения об изъятии объекта недвижимости для государственных и муниципальных нужд:	данные отсутствуют	
6	Сведения об осуществлении государственной регистрации сделки, права, ограничения права без необходимого в силу закона согласия третьего лица, органа:	данные отсутствуют	

полное наименование должности	подпись	инициалы, фамилия
-------------------------------	---------	-------------------

М.П.

Объект договора аренды площадью 196,6 кв.м.:
(нежилое 2х этажное здание, литера Б, Б1)

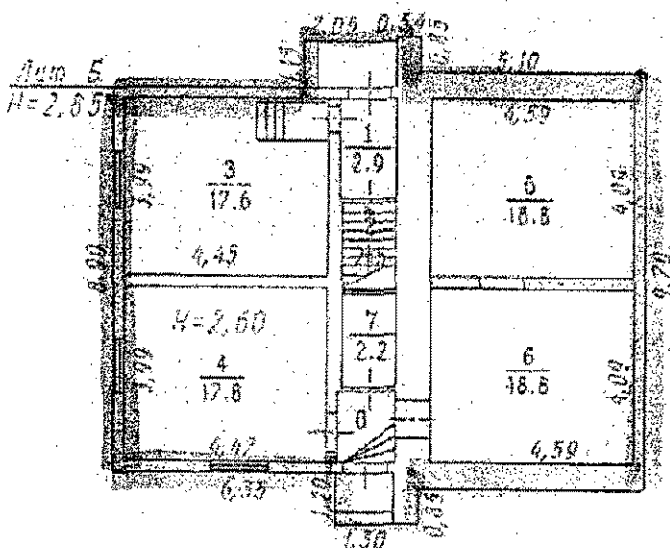

Поземный план
1-го этажа лит.Б

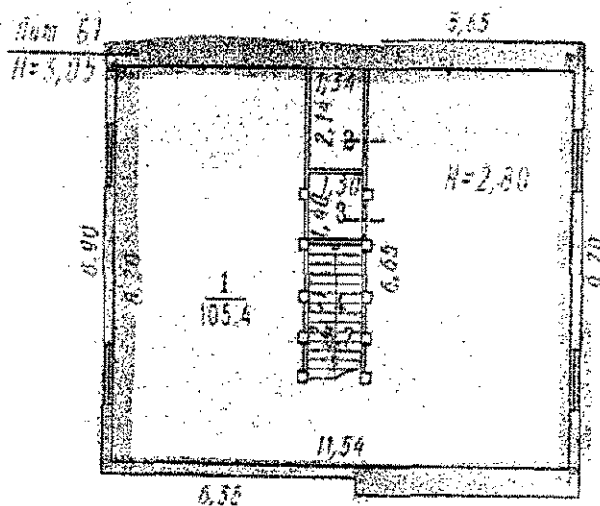

Поземный план
2-го этажа лит.Б1

г. Омск, просп. Космический, д. 19

Ссудодатель:
заместитель директора департамента



В.Е. Сухов

Ссудополучатель:
настоятель

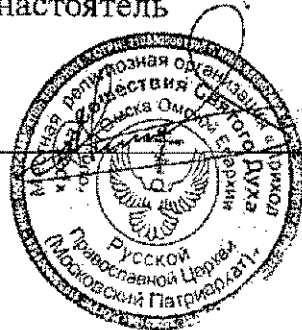

А.А. Филимонов

на 6 (шесть) листах
ведущий специалист
Петрашневич В.И.



ДОГОВОР № 46641/6-5
О ПЕРЕДАЧЕ НЕЖИЛОГО ЗДАНИЯ
В БЕЗВОЗМЕЗДНОЕ ПОЛЬЗОВАНИЕ

г. Омск

Департамент имущественных отношений Администрации города Омска (далее – департамент), именуемый в дальнейшем «Ссудодатель», в лице заместителя директора департамента Колпекшиной Анны Александровны, действующего на основании Положения о департаменте, утвержденного Решением Омского городского Совета от 26.10.2011 № 452 и доверенности № 55/108-н/55-2019-2-2034 от 19.12.2019, с одной стороны, и Местная религиозная организация «Приход храма Сошествия Святого Духа города Омска Омской Епархии Русской Православной Церкви (Московский Патриархат)», именуемая в дальнейшем «Ссудополучатель» в лице настоятеля Филимонова Александра Александровича, действующего на основании Устава, с другой стороны, на основании Решения Омского городского Совета от 23.10.2019 № 179 «Об утверждении перечня муниципального имущества, которое в 2020 году предоставляется в безвозмездное пользование», помещение предоставляется в соответствии с постановлением Администрации города Омска № 85-п от 26.02.2020 «О предоставлении муниципального имущества города Омска в безвозмездное пользование», заключили настоящий договор о нижеследующем:

1. ПРЕДМЕТ ДОГОВОРА

- 1.1. Ссудодатель передает Ссудополучателю во временное безвозмездное пользование нежилое здание с кадастровым номером 55:36:000000:18755, расположенное по адресу: г. Омск, просп. Космический, д. 19 (Приложению № 2 к настоящему договору), индивидуализированное согласно Приложению № 3 к настоящему договору: количество этажей: 2, общей площадью 196,6 кв. м, для использования под деятельность религиозной организации.
- 1.2. Передача Ссудополучателю нежилого здания в безвозмездное пользование не влечет передачу права собственности на здание.
- 1.3. Настоящий договор заключен на срок по 31.12.2020, распространить действие настоящего договора на правоотношения, возникшие с 26.02.2020.
- 1.4. Настоящий договор считается заключенным с момента подписания акта приема-передачи сторонами.

2. ПРАВА И ОБЯЗАННОСТИ СТОРОН

- 2.1. Ссудодатель обязуется в течение 10 дней с момента подписания настоящего договора передать Ссудополучателю нежилое здание со всеми относящимися к нему документами в состоянии, соответствующем условиям настоящего договора по акту приема-передачи, который является неотъемлемой частью договора.
- 2.2. Ссудодатель имеет право осуществлять контроль за надлежащим использованием здания в соответствии с п.1.1. настоящего договора.
- 2.3. Ссудополучатель обязуется:
 - 2.3.1. Принять по акту приема-передачи в пользование нежилое здание.
 - 2.3.2. Использовать здание только по целевому назначению, указанному в п.1.1. настоящего договора.
 - 2.3.3. Не допускать использования здания третьими лицами.
 - 2.3.4. Содержать здание в надлежащем техническом и санитарном состоянии.
 - 2.3.5. Производить за свой счет текущий и капитальный ремонт здания без возмещения ему произведенных на эти цели затрат.
 - 2.3.6. Нести все расходы по содержанию здания в надлежащем состоянии.
 - 2.3.7. Не передавать в безвозмездное пользование, аренду, не отдавать в залог, не продавать, иным способом не отчуждать переданное в безвозмездное пользование нежилое здание.
 - 2.3.8. Заключить в соответствии с Решением Омского городского Совета от 25.07.2007 № 45 «О правилах благоустройства, обеспечения чистоты и порядка на территории города Омска» соглашение для содержания и уборки закрепленной территории с территориальным структурным подразделением Администрации города Омска.
 - 2.3.9. Заключить в течение 10 дней с момента подписания настоящего договора договоры на техническое обслуживание и коммунальные услуги, в том числе по обслуживанию мест общего пользования пропорционально занимаемой площади, с соответствующими организациями.
 - 2.3.10. Возвратить здание Ссудодателю в случае расторжения (прекращения действия) договора в исправном состоянии с учетом износа.
 - 2.3.11. Осуществлять действия, направленные на предупреждение актов терроризма, путем обеспечения мер безопасности на переданном в безвозмездное пользование объекте.
 - 2.3.12. Обеспечивать праздничное оформление фасада здания, входной группы и прилегающей к переданному в безвозмездное пользование объекту территории (День Победы, День города, Новый год и Рождество), в соответствии с индивидуальной или утвержденной Администрацией города Омска концепцией праздничного оформления (посадка цветов, размещение флагов и баннеров, новогоднее световое оформление).

3. ОТВЕТСТВЕННОСТЬ ССУДОПОЛУЧАТЕЛЯ.

- 3.1. В случае нарушения Ссудополучателем условий настоящего договора, он подлежит расторжению по инициативе Ссудодателя.
- 3.2. Причиненный зданию действиями Ссудополучателя ущерб подлежит возмещению в полном объеме.
- 3.3. Ссудополучатель обязуется соблюдать требования пожарной безопасности и техники безопасности согласно требованиям Федерального закона от 22.07.2008 №123-ФЗ "Технический регламент о требованиях пожарной безопасности", выполнять предписания органов осуществляющих государственно-пожарный надзор.
- 3.4. Ссудополучатель несет ответственность за безопасную эксплуатацию энергоустановки здания, переданного в пользование.

4. РАСТОРЖЕНИЕ ДОГОВОРА.

- 4.1. Ссудодатель вправе в одностороннем порядке путём письменного уведомления Ссудополучателя отказаться от договора безвозмездного пользования в следующих случаях:
- 4.1.1. В случае фактического длительного (более 1-го месяца) неиспользования Ссудополучателем здания, переданного в безвозмездное пользование.
- 4.1.2. Если Ссудополучатель не производит ремонтов, определенных договором безвозмездного пользования.
- 4.1.3. Если Ссудополучатель произвёл любые перепланировки и переоборудование здания без письменного разрешения Ссудодателя.
- 4.1.4. Если Ссудополучатель не внес платежей за коммунальные услуги и техническое обслуживание, в том числе по обслуживанию мест общего пользования пропорционально занимаемой площади, в течение трех месяцев со дня истечения сроков указанных платежей
- 4.1.5. В случаях муниципальной или государственной необходимости в переданном в безвозмездное пользование здании, либо отвода в установленном законом порядке участка, на котором расположено здание (помещение), переданное в безвозмездное пользование для государственных или муниципальных нужд.
- 4.1.6. Если Ссудополучатель не выполнил условий п.п.2.3.8., 2.3.9. настоящего договора.
- 4.1.7. Если Ссудополучатель допустил использование здания третьими лицами.
- 4.1.8. Иных нарушений данного договора.
- 4.2. В случае одностороннего отказа от договора по основаниям, предусмотренным п.4.1. настоящего договора, договор безвозмездного пользования считается расторгнутым по истечении одного месяца со дня уведомления Ссудодателем Ссудополучателя.
- 4.3. Договор подлежит досрочному расторжению в судебном порядке в случаях, установленных действующим законодательством.
- 4.4. Ссудополучатель вправе требовать расторжения настоящего договора при обнаружении недостатков, делающих невозможным нормальное использование здания, а также в иных случаях, предусмотренных действующим законодательством.
- 4.5. По истечении срока действия настоящего договора, договор возобновляется на тех же условиях на неопределенный срок не подлежит. Обязательства сторон прекращаются.

5. ПРОЧИЕ УСЛОВИЯ.

- 5.1. Настоящий договор прекращается в случае реорганизации или ликвидации Ссудополучателя как юридического лица.
- 5.2. Споры, возникающие между сторонами по настоящему договору, разрешаются в судебном порядке.

6. ОСОБЫЕ УСЛОВИЯ.

- 6.1. Договор составлен в двух экземплярах, по одному для каждой из сторон, имеющих равную юридическую силу.

7. ПРИЛОЖЕНИЯ К ДОГОВОРУ.

1. Акт приёма-передачи.
2. Выписка из Единого государственного реестра недвижимости об объекте недвижимости.
3. поэтажный план нежилого здания.

8. ЮРИДИЧЕСКИЕ АДРЕСА И РЕКВИЗИТЫ СТОРОН.

ССУДОДАТЕЛЬ: Департамент имущественных отношений Администрации города Омска
ИНН 5508001003 КПП 550301001
Адрес: 644024, г. Омск, ул. Краснофлотская, 8
Телефон: 20-15-16, 20-00-94 (бухг.)

ССУДОПОЛУЧАТЕЛЬ: Местная религиозная организация «Приход храма Сошествия Святого Духа города Омска Омской Епархии Русской Православной Церкви (Московский Патриаркат)»
ИНН 5506074888, КПП 550601001, ОГРН 1105500001595
Адрес: 644027, г. Омск, просп. Космический, д. 19, корп. А
Телефон: 8-913-977-21-24

ПОДПИСИ СТОРОН:

ССУДОДАТЕЛЬ
заместитель директора департамента

А.А. Копейкина

ССУДОПОЛУЧАТЕЛЬ
настоятель

А.А. Филанюнов

АКТ

приема-передачи нежилого здания в безвозмездное пользование

г. Омск

« 26 » февраля 2020 г.

Мы, нижеподписавшиеся, «Ссудодатель» - Департамент имущественных отношений Администрации города Омска (далее – департамент) в лице заместителя директора департамента Копейкиной Анны Александровны, действующего на основании Положения о департаменте, утвержденного Решением Омского городского Совета от 26.10.2011 № 452 и доверенности № 55/108-н/55-2019-2-2034 от 19.12.2019, с одной стороны, и «Ссудополучатель» - Местная религиозная организация «Приход храма Сошествия Святого Духа города Омска Омской Епархии Русской Православной Церкви (Московский Патриархат)», в лице настоятеля Филимонова Александра Александровича, действующего на основании Устава, с другой стороны, на основании заключённого договора о передаче нежилого здания в безвозмездное пользование № 46621/68 произвели прием и передачу объекта:

1. Месторасположение здания : г. Омск, просп. Космический, д. 19 , нежилое здание с кадастровым номером 55:36:000000:18755 (Приложению № 2 к настоящему договору), индивидуализированное согласно Приложению № 3 к настоящему договору: количество этажей: 2.
2. Площадь (нежилого здания, занимаемая территория): 196,6 кв. м.
3. Техническое состояние передаваемого нежилого здания:
 - процент износа: %
 - перечень и описание дефектов: _____
 - степень пригодности к эксплуатации: годен

Настоящий акт является неотъемлемой частью договора № 46621/68

Сдал:
Ссудодатель
заместитель директора департамента

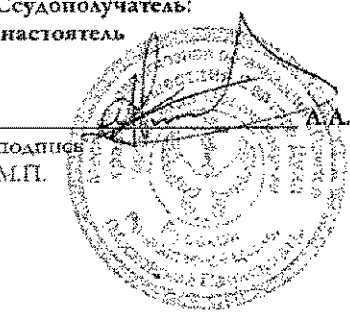
_____ А.А. Копейкина
подпись
М.П. 

Принял:
Ссудополучатель:
настоятель

_____ А.А. Филимонов
подпись
М.П. 

Филиал федерального государственного бюджетного учреждения «Федеральная кадастровая палата Федеральной службы государственной регистрации, кадастра и картографии» по Омской области
полное наименование органа регистрации прав

Выписка из Единого государственного реестра недвижимости об основных характеристиках и зарегистрированных правах на объект недвижимости

Сведения об основных характеристиках объекта недвижимости

На основании запроса от 11.02.2020, поступившего на рассмотрение 11.02.2020, сообщаем, что согласно записям Единого государственного реестра недвижимости:

Раздел 1 Лист 1

Здание	
вид объекта недвижимости	
Лист №1 Раздел 1	Всего листов раздела 1: 1
Всего разделов: 2	
Всего листов выписки: 2	
14 февраля 2020г. № КУВИ-001/2020-2798405	
Кадастровый номер:	55:36:000000:18755
Номер кадастрового квартала:	55:36:120302
Дата присвоения кадастрового номера:	19.05.2012
Раннее присвоенный государственный учетный номер:	Инвентарный номер 6669730; Условный номер 55-55-01/088/2012-913
Адрес (местоположение):	Омская область, г Омск, пр-кт Космический, д 19
Площадь, м2:	196,6
Назначение:	Нежилое
Наименование:	Православный храм
Количество этажей, в том числе подземных этажей:	2, в том числе подземных 0
Год ввода в эксплуатацию по завершении строительства:	данные отсутствуют
Год завершения строительства:	1962
Кадастровая стоимость, руб:	2925899,5
Кадастровые номера иных объектов недвижимости, в пределах которых расположен объект недвижимости:	55:36:120302:4936
Кадастровые номера помещений, машино-мест, расположенных в здании или сооружении:	данные отсутствуют
Виды разрешенного использования:	данные отсутствуют
Статус записи об объекте недвижимости:	Сведения об объекте недвижимости имеют статус "актуальные, ранее учтенные"
Особые отметки:	Сведения для заполнения раздела: 4 - Описание месторасположения объекта недвижимости, отсутствуют.
Получатель выписки:	Мякина Дмитрий Александрович (представитель заявителя). Заявитель: Департамент имущественных отношений Администрации города Омска

полное наименование должности	подпись	инициалы, фамилия
-------------------------------	---------	-------------------

М.П.

Выписка из Единого государственного реестра недвижимости об основных характеристиках и зарегистрированных правах на объект недвижимости
Сведения о зарегистрированных правах

Здание			
вид объекта недвижимости			
Лист №1	Раздел 2	Всего листов раздела 2: 1	Всего разделов: 2
14 февраля 2020г. № КУВИ-001/2020-2798405		Всего листов выписки: 2	
Кадастровый номер:		55:36:000000:18755	

1	Правообладатель (правообладатели):	1.1	муниципальное образование городской округ город Омск Омской области
2	Вид, номер и дата государственной регистрации права:	2.1	Собственность 55-55-01/088/2012-913 19.04.2012 00:00:00
4	Ограничение прав и обременение объекта недвижимости:	не зарегистрировано	
5	Сведения о наличии решения об изъятии объекта недвижимости для государственных и муниципальных нужд:	данные отсутствуют	
6	Сведения об осуществлении государственной регистрации сделки, права, ограничения права без необходимого в силу закона согласия третьего лица, органа:	данные отсутствуют	

полное наименование должности	подпись	инициалы, фамилия
-------------------------------	---------	-------------------

Прошито, пронумеровано
на 6 (шести) листах
главный специалист отдела договорных
отношений УМС Шустова Е.В. Шустова

Договор № Д-0-14-11647-Б
безвозмездного пользования земельным участком,
государственная собственность на который не разграничена

г. Омск

«29» 11 2018 г.

Департамент имущественных отношений Администрации города Омска в лице директора департамента Денежкина Дениса Викторовича, действующего на основании Положения о департаменте имущественных отношений Администрации города Омска, утвержденного Решением Омского городского Совета от 26 октября 2011 года № 452, именуемый в дальнейшем «Ссудодатель», с одной стороны и Местная религиозная организация «Приход храма Сошествия Святого Духа города Омска Омской Епархии Русской Православной Церкви» (Московский Патриархат) в лице настоятеля Филимонова Александра Александровича, действующий на основании Устава, именуемый в дальнейшем «Ссудополучатель», с другой стороны, именуемые в дальнейшем «Стороны», в соответствии со статьями 39.10, 39.14, 39.17 Земельного кодекса Российской Федерации заключили настоящий договор о нижеследующем:

1. ПРЕДМЕТ ДОГОВОРА

1.1. Ссудодатель предоставляет, а Ссудополучатель принимает в безвозмездное пользование по 31.12.2018 земельный участок, государственная собственность на который не разграничена с кадастровым номером 55:36:120302:4936 (далее – Участок) из земель населенных пунктов площадью 688 кв. м в границах, указанных в выписке из Единого государственного реестра недвижимости, прилагаемой к настоящему договору и являющейся его неотъемлемой частью в соответствии с приложением № 2 к настоящему договору, местоположение которого установлено относительно нежилого здания с почтовым адресом: Омская область, город Омск, Октябрьский административный округ, проспект Космический, дом 19.

1.2. Цель использования Участка: эксплуатация православного храма;

1.3. Разрешенное использование Участка: религиозное использование;

1.4. Предоставление Участка Ссудополучателю и возврат Участка Ссудодателю осуществляется по акту приема-передачи (приложение № 1 к настоящему договору);

1.5. Настоящий договор считается заключенным с момента подписания акта приема-передачи земельного участка.

1.6. На Участке имеются следующие объекты капитального строительства:

- православный храм, с кадастровым номером 55:36:000000:18755, площадью 196,6 кв. м, расположенное по адресу: Омская обл., г. Омск, ул. пр-кт Космический, д. 19, переданное Ссудополучателю в безвозмездное пользование на основании договора о передаче нежилого помещения в безвозмездное пользование № 45020/66 от 02.02.2018;

- ВЛНО, с кадастровым номером 55:36:000000:160713, протяженностью 890 метров, расположенное по адресу: Омская обл., г. Омск, ул. пр-кт Космический, квартал ТП-724, принадлежащие на праве собственности Акционерному обществу «Омскэлектро», что подтверждается регистрационной записью № 55:36:000000:160713-55/001/2018-3 от 05.06.2018.

2. ПРАВА И ОБЯЗАННОСТИ СТОРОН

2.1. Ссудодатель имеет право:

1) осуществлять контроль за использованием и охраной Участка Ссудополучателем;
2) требовать досрочного прекращения договора в случаях, предусмотренных настоящим договором;

3) требовать возмещения убытков, причиненных ухудшением качества земель и экологической обстановки в результате использования Участка Ссудополучателем;

4) приостанавливать работы, ведущиеся Ссудополучателем на Участке с нарушением земельного законодательства и условий настоящего договора, в порядке, установленном федеральным законодательством.

2.2. Ссудодатель обязан:

1) не вмешиваться в хозяйственную деятельность Ссудополучателя, если она не наносит ущерба окружающей среде и не нарушает прав и законных интересов других лиц;

2) передать Ссудополучателю Участок в состоянии, пригодном для использования, в целях, предусмотренных пунктом 1.2 настоящего договора, подписать акт приема-передачи, являющийся неотъемлемой частью настоящего договора, при передаче, а также при возврате Участка;

3) уведомить Ссудополучателя о досрочном расторжении настоящего договора не позднее чем за один месяц до дня его расторжения при наличии оснований, предусмотренных действующим законодательством;

2.3. Ссудополучатель имеет право отказаться от исполнения настоящего договора, предупредив об этом Ссудодателя за один месяц.

2.4. Ссудополучатель обязан:

1) использовать Участок в соответствии с его целевым назначением способами, которые не должны наносить вред окружающей среде, в том числе земле как природному объекту;

2) принять Участок, подписать акт приема-передачи, являющийся неотъемлемой частью настоящего договора, при передаче, а также при возврате арендуемого Участка, вернуть Ссудодателю Участок в состоянии, пригодном для использования в целях, предусмотренных настоящим договором;

3) обеспечить доступ на Участок представителей Ссудодателя и (или) уполномоченных органов, осуществляющих контроль за соблюдением земельного законодательства, требований охраны и использования земель, в случаях, предусмотренных законодательством;

4) не осуществлять на Участке работы, для проведения которых требуется лицензия, решение либо соответствующее разрешение органов государственной власти, органов местного самоуправления, землеустроительных, градостроительных, архитектурных, пожарных, санитарных, природоохранных и других органов, без наличия соответствующих документов;

5) не допускать загрязнение, истощение, деградацию, порчу, уничтожение земель и почв и иное негативное воздействие на земли и почвы;

6) организовать вывоз бытовых отходов и мусора, образовавшихся в результате деятельности. Вывоз бытовых отходов и мусора осуществляется Ссудополучателем Участка самостоятельно или путем заключения договора со специализированной организацией. Если Ссудополучатель Участка самостоятельно осуществляет вывоз бытовых отходов и мусора, то обезвреживание и размещение бытовых отходов и мусора производится на полигонах бытовых отходов на основании договора с организациями, имеющими соответствующую лицензию. Исполнение обязанности по организации вывоза бытовых отходов и мусора должно быть подтверждено Ссудополучателем Участка договором или иными документами (талон, квитанция);

7) сохранять межевые, геодезические и другие специальные знаки, установленные на Участке в соответствии с действующим законодательством;

8) выполнять в соответствии с требованиями соответствующих служб условия эксплуатации подземных и наземных коммуникаций, сооружений, дорог, проездов и т.п., расположенных на Участке, и не препятствовать их ремонту и обслуживанию;

9) передать по акту приема-передачи Участок Ссудодателю по истечении срока действия настоящего договора или в случае досрочного расторжения настоящего договора не позднее следующего рабочего дня в состоянии, пригодном для дальнейшего использования;

10) по требованию Ссудодателя освободить Участок от временных и (или) самовольно возведенных в течение срока действия договора зданий, строений, сооружений за свой счет;

11) осуществлять мероприятия по охране земель, лесов, водных объектов и других природных ресурсов, в том числе меры пожарной безопасности;

12) соблюдать при использовании Участка требования градостроительных регламентов, строительных, экологических, санитарно-гигиенических, противопожарных и иных правил, нормативов;

13) не нарушать права землепользователей, землевладельцев и арендаторов смежных земельных участков;

14) не передавать свои права и обязанности по договору третьим лицам;

15) выполнять иные требования, предусмотренные земельным законодательством, федеральными законами;

16) в случае снятия верхнего плодородного слоя почвы при производстве земляных работ осуществить его передачу бюджетному учреждению города Омска «Управление дорожного хозяйства и благоустройства», в порядке, установленном муниципальными правовыми актами города Омска.

3. ОТВЕТСТВЕННОСТЬ СТОРОН

3.1. За неисполнение или ненадлежащее исполнение условий настоящего договора виновная Сторона несет ответственность, предусмотренную законодательством и настоящим договором.

3.2. Ответственность Сторон за нарушение договорных обязательств, вызванное форс-мажорными обстоятельствами, регулируется действующим законодательством.

4. ДЕЙСТВИЕ И ПРЕКРАЩЕНИЕ ДОГОВОРА

4.1. Настоящий договор считается заключенным с момента подписания акта приема-передачи Участка.

4.2. Настоящий договор прекращается в порядке, предусмотренном статьей 47 Земельного кодекса Российской Федерации.

Возобновлению на неопределенный срок договор не подлежит.

4.3. Договор прекращается принудительно по решению Ссудодателя в следующих случаях:

1) использовании Участка с грубым нарушением правил рационального использования земель, в том числе если Участок используется не в соответствии с его целевым назначением или его использование приводит к существенному снижению плодородия сельскохозяйственных земель или значительному ухудшению экологической обстановки;

2) невыполнении обязанностей по рекультивации земель, обязательных мероприятий по улучшению земель и охране почв;

3) невыполнении обязанностей по приведению земель в состояние, пригодное для использования по целевому назначению;

4) изъятия Участка для государственных или муниципальных нужд в порядке и в соответствии с Земельным кодексом Российской Федерации;

5) реквизиции Участка в соответствии с правилами, установленными статьей 51 Земельного кодекса Российской Федерации;

6) по иным основаниям, предусмотренным действующим законодательством Российской Федерации.

В случае одностороннего отказа договор аренды земельного участка считается расторгнутым по истечении 1 месяца со дня направления Ссудодателем письменного уведомления Ссудополучателю.

4.4. Соглашения Сторон о внесении изменений или дополнений в настоящий договор оформляются дополнительными соглашениями к настоящему договору, которые являются его неотъемлемыми частями и вступают в силу, если они подписаны сторонами и зарегистрированы в предусмотренном федеральным законом порядке.

5. РАССМОТРЕНИЕ И УРЕГУЛИРОВАНИЕ СПОРОВ

5.1. Все споры и разногласия, возникающие между Сторонами по настоящему договору или в связи с ним, разрешаются путем переговоров. В случае невозможности разрешения споров и разногласий путем переговоров они подлежат рассмотрению в судебном порядке по месту нахождения Ссудодателя, если иное не установлено законодательством.

6. ФОРС-МАЖОРНЫЕ ОБСТОЯТЕЛЬСТВА

6.1. В настоящем договоре под форс-мажорными обстоятельствами понимаются: пожар, взрыв, наводнение, землетрясение, военные действия, забастовка, разрыв магистральных трубопроводов,

иные чрезвычайные и непредотвратимые обстоятельства, препятствующие исполнению настоящего договора.

6.2. О наступлении форс-мажорных обстоятельств каждая из Сторон обязана сообщить другой Стороне в десятидневный срок с момента их наступления.

Сообщение должно быть подтверждено документом, выданным органами государственной власти Омской области, или органами местного самоуправления Омской области, или уполномоченным органом, осуществляющим ведение государственного земельного кадастра.

6.3. При продолжительности форс-мажорных обстоятельств свыше трех месяцев решение вопросов о продолжении исполнения настоящего договора осуществляется путем переговоров.

7. ПРОЧИЕ УСЛОВИЯ

7.1. Настоящий договор составлен в 2-х экземплярах: по одному экземпляру для каждой из сторон.

7.2. Настоящий договор имеет следующие приложения, являющиеся его неотъемлемыми частями:

- 1) акт приема-передачи Участка (приложение № 1);
- 2) выписка из Единого государственного реестра недвижимости (приложение № 2).

8. РЕКВИЗИТЫ И ПОДПИСИ СТОРОН

Ссудодатель: Департамент имущественных отношений Администрации города Омска, 644024, г. Омск, ул. Краснофлотская, 8, телефон 201-109, 200-815.

Ссудополучатель: Местная религиозная организация «Приход храма Сошествия Святого Духа города Омска Омской Епархии Русской Православной Церкви»,
ИНН: 556074888, КПП 550601001, ОГРН 1105500001595
Адрес: 644027, г. Омск, просп. Космический, д. 19, корп. А.
Телефон: 8(913) 600 46 47, 8(913) 977 21 24.

Ссудодатель:

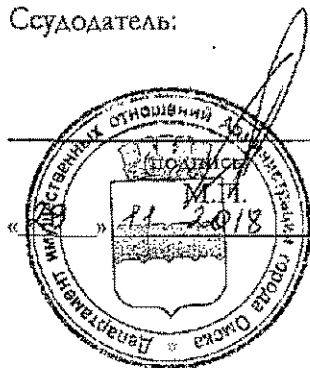

А.В. Денежкин
(ФИО)

Ссудополучатель:

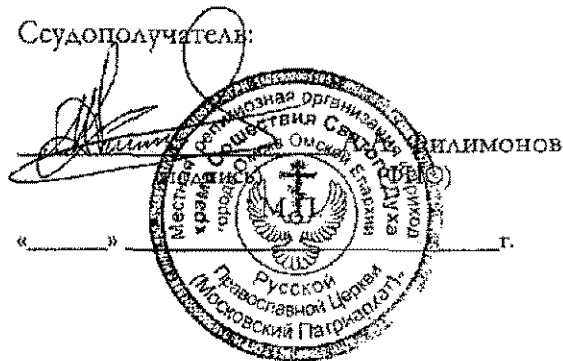

В.И. Виллимонов

Приложение № 1
к договору безвозмездного пользования
земельным участком, государственная собственность
на который не разграничена
№ 0-0-14-11647-5

АКТ
приема-передачи земельного участка,
государственная собственность на который не разграничена

Мы, нижеподписавшиеся, департамент имущественных отношений Администрации города Омска в лице директора департамента Денежкин Денис Викторовича, действующего на основании Положения о департаменте имущественных отношений Администрации города Омска, утвержденного Решением Омского городского Совета от 26.10.2011 № 452, именуемый в дальнейшем «Ссудодатель», с одной стороны и Местная религиозная организация «Приход храма Сошествия Святого Духа города Омска Омской Епархии Русской Православной Церкви» (Московский Патриархат) в лице настоятеля Филимонова Александра Александровича, действующий на основании Устава, именуемая в дальнейшем «Ссудополучатель», с другой стороны, именуемые в дальнейшем «Стороны», в соответствии со статьями 39.10, 39.14, 39.17 Земельного кодекса Российской Федерации и во исполнение заключенного договора безвозмездного пользования земельным участком, государственная собственность на который не разграничена, от «29» 11 _____ 2018 года № 0-0-14-11647-5 произвели прием и передачу земельного участка, (далее – Участок), имеющего следующие характеристики:

1. Кадастровый номер Участка: 55:36:120302:4936
2. Площадь Участка: 688 кв. м.
3. Местоположение (адресные ориентиры) Участка: установлено относительно нежилого здания с почтовым адресом: Омская область, город Омск, Октябрьский административный округ, проспект Космический, дом 19.

Ссудодатель:

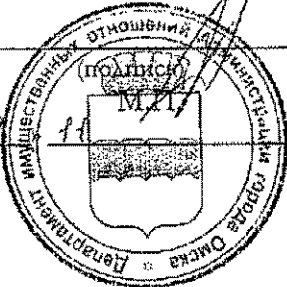
 А.В. Денежкин
(ФИО)
«29» 11 _____ 2018 г.

Ссудополучатель:

 Александр Филимонов
«29» _____ 2018 г.

прошито, пронумеровано
печатью на



И.А.

Выписка из Единого государственного реестра недвижимости об объекте недвижимости

Сведения о характеристиках объекта недвижимости

На основании запроса от 13.12.2018, поступившего на рассмотрение 13.12.2018, сообщаем, что согласно записям Единого государственного реестра недвижимости:

Раздел 1 Лист 1

Земельный участок			
вид объекта недвижимости			
Лист №1 Раздел 1	Всего листов раздела 1: 3	Всего разделов: 4	Всего листов выписки: 7
13 декабря 2018г. № КУВИ-001/2018-15747518			
Кадастровый номер:	55:36:120302:4936		
Номер кадастрового квартала:	55:36:120302		
Дата присвоения кадастрового номера:	03.10.2018		
Ранее присвоенный государственный учетный номер:	данные отсутствуют		
Адрес (местоположение):	установлено относительно нежилого здания с почтовым адресом: Омская область, город Омск, Октябрьский административный округ, проспект Космический, дом 19		
Площадь, м2:	688 +/- 9		
Кадастровая стоимость, руб.:	288939.36		
Кадастровые номера расположенных в пределах земельного участка объектов недвижимости:	55:36:000000:18755, 55:36:000000:160713		
Кадастровые номера объектов недвижимости, из которых образован объект недвижимости:	данные отсутствуют		
Кадастровые номера образованных объектов недвижимости:	данные отсутствуют		
Категория земель:	Земли населенных пунктов		
Виды разрешенного использования:	Религиозное использование		

полное наименование должности	подпись	инициалы, фамилия
-------------------------------	---------	-------------------

М.П.

Земельный участок			
ИНД объекта недвижимости			
Лист №2 Раздел 1	Всего листов раздела 1: 3	Всего разделов: 4	Всего листов выписки: 7
13 декабря 2018г. № КУВИ-001/2018-15747518			
Кадастровый номер:		55:36:120302:4936	
Сведения о кадастровом инженеру:	образованием земельного участка из земель, находящихся в государственной или муниципальной собственности, местоположение установлено относительно нежилого здания с почтовым адресом: Омская область, г. Омск, пр-кт Космический, д. 19		
Сведения о лесах, водных объектах и об иных природных объектах, расположенных в пределах земельного участка:	данные отсутствуют		
Сведения о том, что земельный участок полностью или частично расположен в границах зоны с особыми условиями использования территории или территории объекта культурного наследия:	данные отсутствуют		
Сведения о том, что земельный участок расположен в границах особой экономической зоны, территории опережающего социально-экономического развития, зоны территориального развития в Российской Федерации, игорной зоны:	данные отсутствуют		
Сведения о том, что земельный участок расположен в границах особо охраняемой природной территории, охотничьих угодий, лесничеств, лесопарков:	данные отсутствуют		
Сведения о результатах проведения государственного земельного надзора:	данные отсутствуют		
Сведения о расположении земельного участка в границах территории, в отношении которой утвержден проект межевания территории:	данные отсутствуют		
Условный номер земельного участка:	данные отсутствуют		
Сведения о принятии акта и (или) заключении договора, предусматривающих предоставление в соответствии с земельным законодательством исполнительным органом государственным органом власти или органом местного самоуправления, находящегося в государственной или муниципальной собственности земельного участка для строительства наемного дома социального использования или наемного дома коммерческого использования:	данные отсутствуют		
Сведения о том, что земельный участок или земельные участки образованы на основании решения об изъятии земельного участка и (или) расположенного на нем объекта недвижимости для государственных или муниципальных нужд:	данные отсутствуют		
Сведения о том, что земельный участок образован из земель или земельного участка, государственная собственность на которые не разграничена:	данные отсутствуют		
полное наименование должности	подпись	инициалы, фамилия	

М.П.

Земельный участок			
вид объекта недвижимости			
Лист №3 Раздел 1	Всего листов раздела 1: 3	Всего разделов: 4	Всего листов выписки: 7
13 декабря 2018г. № КУВИ-001/2018-15747518			
Кадастровый номер:		55:36:120302:4936	
Сведения о наличии земельного спора о местоположении границ земельных участков:	данные отсутствуют		
Статус записи об объекте недвижимости:	Сведения об объекте недвижимости имеют статус "актуальные"		
Особые отметки:	Сведения для заполнения разделов: 3 - Описание местоположения земельного участка; 4 - Сведения о частях земельного участка; 4.1 - Сведения о частях земельного участка; 4.2 - Сведения о частях земельного участка, отсутствуют.		
Получатель выписки:	Шиникова Ирина Сергеевна (представитель заявителя), Заявитель: ДЕПАРТАМЕНТ ИМУЩЕСТВЕННЫХ ОТНОШЕНИЙ АДМИНИСТРАЦИИ ГОРОДА ОМСКА		

полное наименование должности	подпись	инициалы, фамилия

Выписка из Единого государственного реестра недвижимости об объекте недвижимости

Сведения о зарегистрированных правах

Земельный участок			
вид объекта недвижимости			
Лист №1	Раздел 2	Всего листов раздела 2: 2	Всего разделов: 4
		Всего листов выписки: 7	
13 декабря 2018г. № КУВИ-001/2018-15747518			
Кадастровый номер:		55:36:120302:4936	
1	Правообладатель (правообладатели):	1.1	Муниципальное образование городской округ город Омск Омской области
2	Вид, номер и дата государственной регистрации права:	2.1	Собственность 55:36:120302:4936-55/092/2018-1 23.11.2018 09:08:00
3	Ограничение прав и обременение объекта недвижимости:	не зарегистрировано	
4	Договоры участия в долевом строительстве:	не зарегистрировано	
5	Заявленные в судебном порядке права требования:	данные отсутствуют	
6	Сведения о возражении в отношении зарегистрированного права:	данные отсутствуют	
7	Сведения о наличии решения об изъятии объекта недвижимости для государственных и муниципальных нужд:	данные отсутствуют	
8	Сведения о невозможности государственной регистрации без личного участия правообладателя или его законного представителя:	данные отсутствуют	
9	Правопритязания и сведения о наличии поступивших, но не рассмотренных заявлений о проведении государственной регистрации права (перехода, прекращения права), ограничения права или обременения объекта недвижимости, сделки в отношении объекта недвижимости	отсутствуют	

полное наименование должности	подпись	инициалы, фамилия
-------------------------------	---------	-------------------

М.П.

Земельный участок			
вид объекта недвижимости			
Лист №2 Раздел 2	Всего листов раздела 2: 2	Всего разделов: 4	Всего листов выписки: 7
13 декабря 2018г. № КУВИ-001/2018-15747518			
Кадастровый номер:		55:36:120302:4936	
10	Сведения об осуществлении государственной регистрации сделки, права, ограничения права без необходимого в силу закона согласия третьего лица, органа:	данные отсутствуют	
11	Сведения о невозможности государственной регистрации перехода, прекращения, ограничения права на земельный участок из земель сельскохозяйственного назначения:	данные отсутствуют	

полное наименование должности	подпись	инициалы, фамилия

М.П.

Выписка из Единого государственного реестра недвижимости об объекте недвижимости
Описание местоположения земельного участка

Земельный участок			
вид объекта недвижимости			
Лист №1 Раздел 3.1	Всего листов раздела 3.1: 1	Всего разделов: 4	Всего листов выписки: 7
13 декабря 2018г. № КУВИ-001/2018-15747518			
Кадастровый номер:		55:36:120302:4936	

Описание местоположения границ земельного участка							
№ п/п	Номер точки		Дирекционный угол	Горизонтальное проложение, м	Описание закрепления на местности	Кадастровые номера смежных участков	Сведения об адресах правообладателей смежных земельных участков
	начальная	конечная					
1	2	3	4	5	6	7	8
1	1.1.1	1.1.2	88°33.7'	28.27	данные отсутствуют	55:36:120302:1115	данные отсутствуют
2	1.1.2	1.1.3	178°23.9'	24.7	данные отсутствуют	данные отсутствуют	данные отсутствуют
3	1.1.3	1.1.4	270°26.5'	28.5	данные отсутствуют	данные отсутствуют	данные отсутствуют
4	1.1.4	1.1.1	358°54.9'	23.76	данные отсутствуют	55:36:120302:1114	данные отсутствуют

подпись	подпись	инициалы, фамилия
---------	---------	-------------------

Выписка из Единого государственного реестра недвижимости об объекте недвижимости
 Описание местоположения земельного участка

Земельный участок			
вид объекта недвижимости			
Лист №1	Раздел 3.2	Всего листов раздела 3.2: 1	Всего разделов: 4
13 декабря 2018г. № КУВИ-001/2018-15747518		Всего листов выписки: 7	
Кадастровый номер:		55:36:120302:4936	

Сведения о характерных точках границы земельного участка				
Система координат Местная				
Номер точки	Координаты, м		Описание закрепления на местности	Средняя квадратичная погрешность определения координат характерных точек границ земельного участка, м
	X	Y		
1	2	3	4	5
1	14376.39	14191.61	-	0.1
2	14377.1	14219.87	-	0.1
3	14352.41	14220.56	-	0.1
4	14352.63	14192.06	-	0.1
5	14376.39	14191.61	-	0.1

полное наименование должности	подпись	инициалы, фамилия
-------------------------------	---------	-------------------

М.П.



И.С. Шишкин

Выписка из Единого государственного реестра недвижимости об основных характеристиках и зарегистрированных правах на объект недвижимости

Сведения об основных характеристиках объекта недвижимости

В Единой государственной реестр недвижимости внесены следующие сведения:

Лист 1 из 1

Земельный участок или объект недвижимости	
Лист №1	Раздел 1
Всего листов раздела 1: 1	Всего разделов: 2
Всего листов вышки: 2	
3 октября 2018г.	
Кадастровый номер:	55:36:120302:4936
Номер кадастрового квартала:	55:36:120302
Дата присвоения кадастрового номера:	03.10.2018
Ранее присвоенный государственный учетный номер:	данные отсутствуют
Адрес (местоположение):	установлено относительно нежилого здания с почтовым адресом: Омская область, город Омск, Октябрьский административный округ, проспект Космический, дом 19
Площадь, м2:	688 +/- 9
Кадастровая стоимость, руб:	388939,36
Кадастровые номера смежных и в пределах земельного участка объектов недвижимости:	55:36:000000:18755; 55:36:000000:160713
Категория земель:	Земли населенных пунктов
Вид разрешенного использования:	Религиозное использование
Статус записи об объекте недвижимости:	Сведения об объекте недвижимости имеют статус "актуальные"
Общие отметки:	Сведения для заполнения раздела 2 - Сведения о зарегистрированных правах, отсутствуют.
Получатель выписки:	Чернышова Ирина Александровна (представитель правообладателя), Правообладатель: Департамент имущественных отношений Администрации города Омска, ИНН: 5508001003

Государственный реестр недвижимости основное наименование объекта	подпись	инициалы, фамилия
--	---------	-------------------

Выписка из Единого государственного реестра недвижимости об основных характеристиках и зарегистрированных правах на объект недвижимости

Описание местоположения земельного участка

Земельный участок			
вид объекта недвижимости:			
Лист №1	Раздел 3	Всего листов раздела 3: 1	Всего разделов: 2
Дата: 3 октября 2018г.		Кадастровый номер: 55:36:120302:4936	

План (чертеж, схема) земельного участка

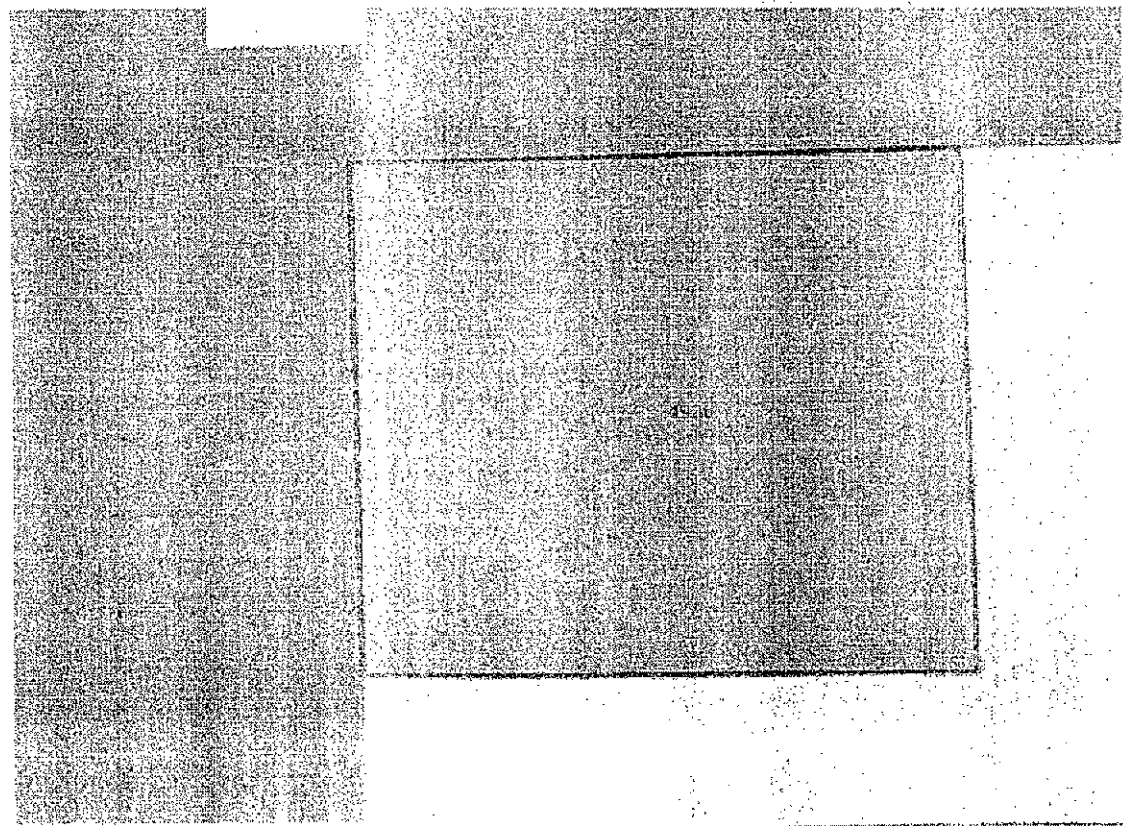

Масштаб 1:300	Основные обозначения:		
Подпись	Подпись	Подпись	Подпись
Инициалы, фамилия			

М.П.

Выписка из Единого государственного реестра недвижимости об основных характеристиках и зарегистрированных правах на объект недвижимости

Описание местоположения земельного участка

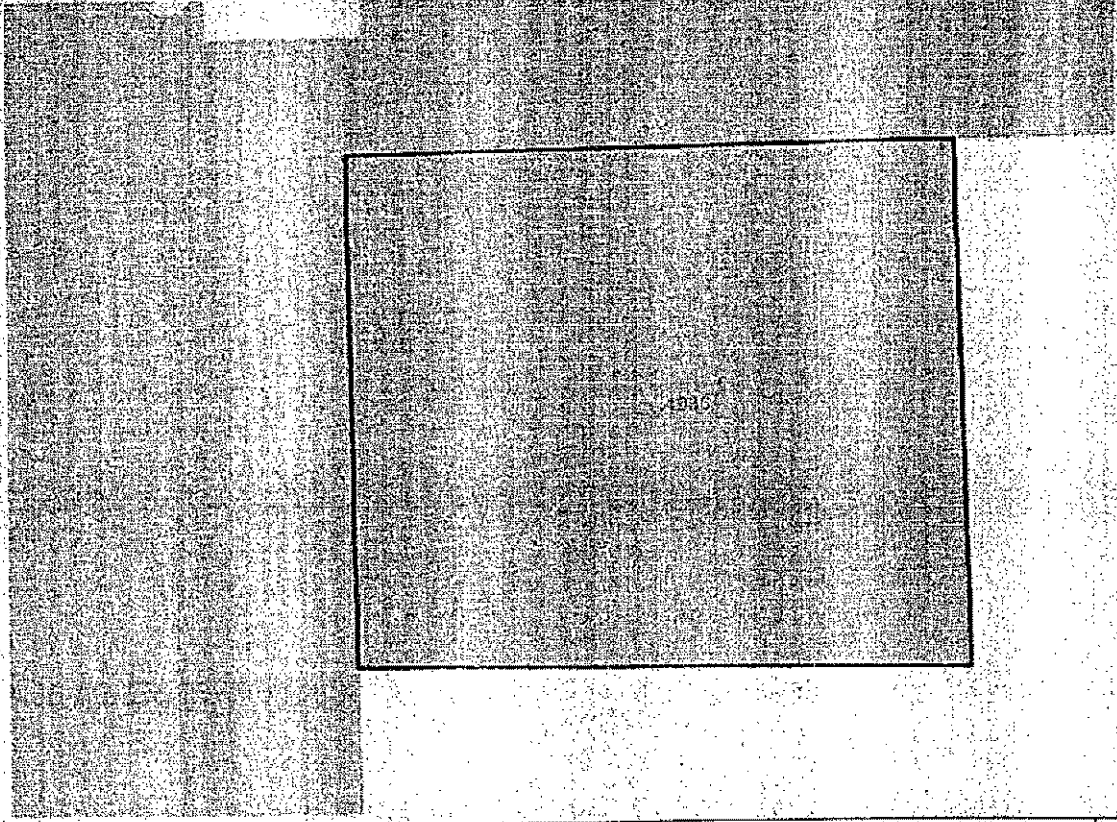
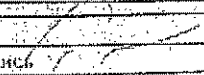
Земельный участок			
вид объекта недвижимости			
Лист №1 Раздел 3	Всего листов раздела 3: 1	Всего разделов: 2	Всего листов выписки: 2
3 октября 2018г.			
Кадастровый номер:		55:36:120302:4936	
План (чертеж, схема) земельного участка			
			
Масштаб 1:300		Условные обозначения:	
Подпись: 		Инициалы, фамилия: М.П.	
Полное наименование должности		Инициалы, фамилия	